



ORA 03

Руководство по эксплуатации

ORA 03

Руководство по эксплуатации



Благодарим вас за выбор автомобиля ORA.

Чем лучше вы будете знать свой автомобиль, тем больше радости и комфорта принесет вам его использование. Именно поэтому мы просим вас: Перед началом поездок внимательно прочтите настоящее руководство. Вы получите важные советы по эксплуатации вашего автомобиля, чтобы максимально использовать его технические преимущества. Кроме того, вы получите полезную информацию об уходе за вашим автомобилем, безопасном вождении и соблюдении безопасности дорожного движения.

Желаем вам приятных и безопасных поездок!

06/09/2022

Оснащение автомобиля

Обратите внимание на то, что представленное в руководстве оборудование включает в себя стандартное оснащение, комплектации в соответствии с национальными стандартами и специальное оборудование для данной модели автомобиля. Поэтому некоторые виды оборудования или функции, описанные в данном руководстве, могут не входить в комплектацию вашего автомобиля или быть доступны только на определенных рынках. За информацией о комплектации вашего автомобиля необходимо обратиться к документам, предоставляемым при продаже, или к дилеру, у которого был приобретен автомобиль.

Актуальность руководства

Информация, представленная в данном руководстве, актуальна на момент его публикации. Поскольку продукт постоянно совершенствуется, содержание данного руководства будет время от времени обновляться, и вы сможете получить доступ к последней версии электронного руководства через мультимедийный дисплей вашего автомобиля.

Оборудование, описанное в руководстве и изображенное на иллюстрациях, может отличаться от представленного в вашем автомобиле.

Информация на экране (включая изображения, значки, текст и т. д.), представленная в данном руководстве, предназначена только для иллюстрации. Отображаемая информация может отличаться в зависимости от конфигурации версии, версии программного обеспечения, темы и настроек. Руководствуйтесь фактической комплектацией вашего автомобиля.

Дополнительное оборудование, запасные части и переоборудование автомобиля

На сегодняшний день у владельцев автомобилей есть возможность приобретать не только оригинальные запчасти, но также запчасти и аксессуары от других производителей, которые подходят для данной модели автомобиля. Использование неоригинальных запчастей и аксессуаров, даже если они прошли сертификацию в соответствующих государственных органах, может отрицательно сказаться на безопасности автомобиля. Компания Great Wall не несет никакой ответственности и не предоставляет никаких гарантий в отношении неоригинальных запасных частей и аксессуаров, установленных на автомобиль.

Запрещается переоборудовать автомобиль, используя неоригинальные компоненты. Это может повлиять на управляемость, безопасность или срок службы автомобиля, а также нарушить требования законодательства. Кроме того, гарантия качества не распространяется на неисправности и проблемы с эксплуатационными характеристиками, к которым привело переоборудование автомобиля.

Запрещается переоборудовать подвеску и тормозную систему и автомобиля. Это может отрицательно сказаться на безопасности вождения.

Запрещается вносить изменения в блоки предохранителей, так как это может оказать негативное влияние на электрооборудование автомобиля.

Переоборудование электропроводки, электронных компонентов и их программного обеспечения может повлиять на их функциональность, а также на нормальную работу других компонентов, в частности, систем безопасности. Это, в свою очередь, повлияет на безопасность эксплуатации автомобиля и увеличит риск ДТП или получения травм. Именно поэтому запрещается вносить изменения в электропроводку, электронные компоненты и их программное обеспечение.

Условные обозначения

Предупреждение

Обозначает предупреждающую информацию, требующую особого внимания.

Игнорирование этих предупреждений может привести к серьезным травмам или смерти. Эти предупреждения сообщают вам, что вы должны делать или чего не должны делать, чтобы снизить риск серьезной травмы или смерти для вас и окружающих.

Внимание

Обозначает информацию о мерах предосторожности.

Их игнорирование может привести к повреждению автомобиля или его оборудования. Этот вид оповещения говорит вам о том, что вы должны или не должны делать, чтобы избежать или уменьшить риск повреждения вашего автомобиля и его оборудования.

Полезная информация

Обозначает советы или рекомендации.

Эта информация может оказаться полезной для вас.

Меры предосторожности

Предупреждение

Общие меры предосторожности при вождении:

- › Вождение в трезвом состоянии: алкоголь, наркотики, анестетики и некоторые медицинские препараты могут замедлять реакцию, ухудшать мыслительные способности и координацию движений водителя и могут привести к потере контроля над автомобилем и серьезной аварии.
- › Осторожное вождение: в процессе управления автомобилем следует проявлять особую осторожность. Всегда следите за действиями других водителей и пешеходов на дороге, чтобы вовремя принять решение и предотвратить несчастные случаи.

- › Внимательное вождение: водителю следует сосредоточить всё своё внимание на управлении автомобилем. Всё, что отвлекает водителя, например, регулировка органов управления, ответ на звонок мобильного телефона или чтение, может стать причиной столкновения и привести к серьезным травмам или смерти водителя, пассажиров автомобиля и посторонних людей.

Предупреждение

Не оставляйте детей, людей, нуждающихся в помощи, или домашних животных одних в автомобиле, когда покидаете его.

- › Дети, люди или домашние животные, нуждающиеся в помощи, не могут самостоятельно покинуть автомобиль или не в состоянии оказать себе помощь, а температура внутри автомобиля может быть очень высокой или очень низкой в различных климатических условиях, что может привести к травмам или даже смерти.
- › Если дети или домашние животные получают доступ к ключу управления, они могут создать опасность для себя или вызвать риск дорожного происшествия. Например, могут случайно нажать кнопки управления дверьми или окнами автомобиля, либо привести автомобиль в движение путем включения двигателя, выключения стояночного тормоза или переключением передач.

Экстерьер (тип I)

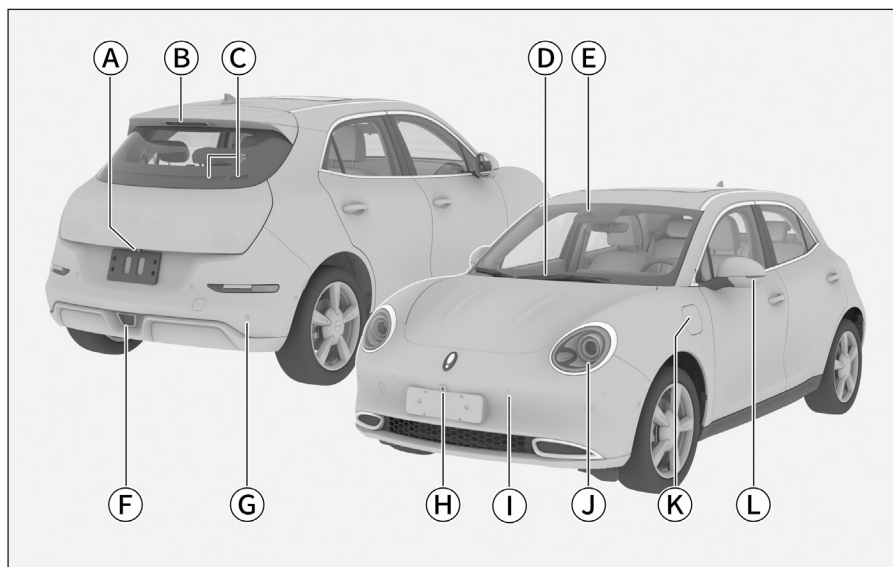

79B86D2AFCB3

- Ⓐ Камера заднего вида. Назначение: получение изображения для системы кругового обзора [94](#)
- Ⓑ Дополнительный стоп-сигнал
- Ⓒ Задние комбинированные фонари
- Ⓓ Автоматический передний стеклоочиститель [51](#)
- Ⓔ В зависимости от конфигурации версии, камера используется для: системы контроля полосы [109](#) системы предупреждения о фронтальном столкновении [103](#) и системы распознавания дорожных знаков [112](#)
- Ⓕ Задний противотуманный фонарь [46](#)
- Ⓖ Датчик системы помощи при парковке [95](#)
- Ⓗ Фронтальная камера [94](#)
- Ⓘ Датчик системы помощи при парковке [95](#)
- Ⓙ Фары головного света
- Ⓚ Зарядной разъем [31](#)
- Ⓛ Наружные зеркала [42](#)

Экстерьер (тип II)

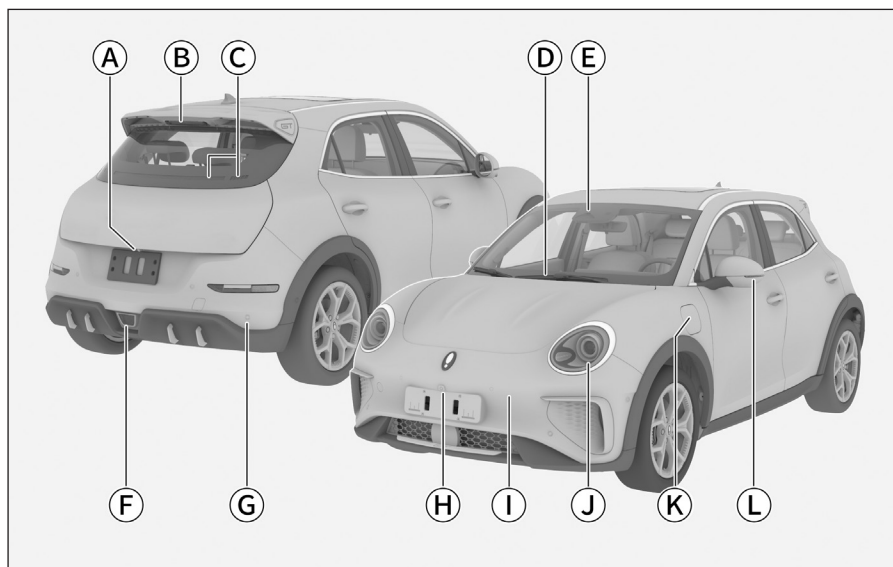

57B924118940

- Ⓐ Камера заднего вида [94](#)
- Ⓑ Дополнительный стоп-сигнал
- Ⓒ Задние комбинированные фонари
- Ⓓ Автоматический передний стеклоочиститель [51](#)
- Ⓔ В зависимости от конфигурации версии, камера используется для:
системы контроля полосы [109](#)
системы предупреждения о фронтальном столкновении [103](#)
и системы распознавания дорожных знаков [112](#)
- Ⓕ Задний противотуманный фонарь [46](#)
- Ⓖ Датчик системы помощи при парковке [95](#)
- Ⓗ Фронтальная камера [94](#)
- Ⓘ Датчик системы помощи при парковке [95](#)
- Ⓝ Фары головного света
- Ⓚ Зарядной разъем [31](#)
- Ⓛ Наружные зеркала [42](#)

Интерьер

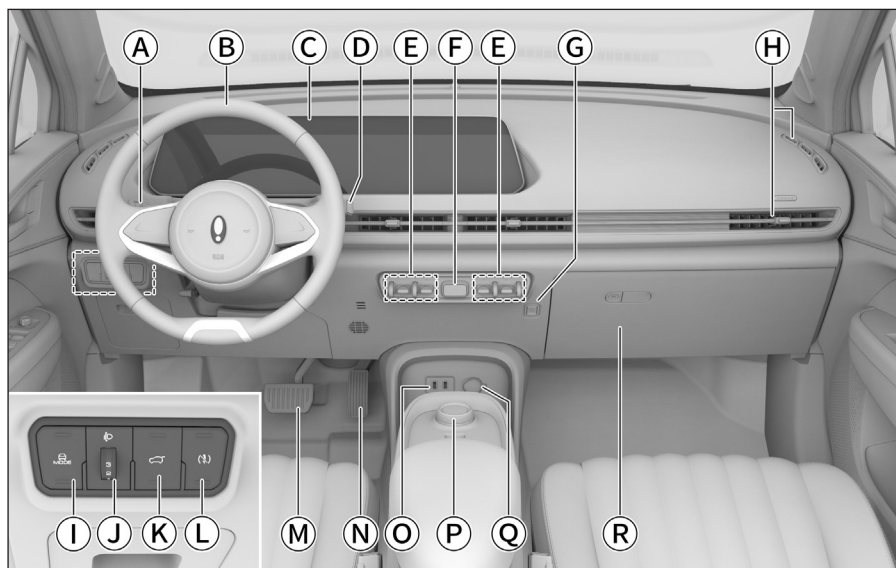

0061A5C9E0AB

- Ⓐ Комбинированный переключатель освещения [46](#)
- Ⓑ Рулевое колесо [45](#)
- Ⓒ Дисплей:
приборный дисплей [122](#)
панель индикаторов [125](#)
мультимедиа [140](#)
- Ⓓ Переключатель стеклоочистителя / омывателя [51](#)
- Ⓔ Переключатели системы климат-контроля [54](#)
- Ⓕ Выключатель аварийной световой сигнализации [48](#)
- Ⓖ Крючок для вещей
- Ⓗ Дефлекторы системы климат-контроля [59](#)
- Ⓘ Переключатель режимов вождения [88](#)
- Ⓝ Переключатель регулировки высоты световых лучей фар [49](#)
- Ⓚ Кнопка управления дверью багажного отделения [19](#)
- Ⓛ Кнопка выключения питания автомобиля [80](#)
- Ⓜ Педаль тормоза
- Ⓝ Педаль акселератора
- Ⓞ Разъем USB [138](#)
- Ⓟ Селектор переключения передач [85](#)
- Ⓠ Электророзетка [64](#)
- Ⓡ Перчаточный ящик [62](#)

Содержание

1. Эксплуатация

Инструкция по эксплуатации ключей, дверей, окон, сидений и прочего оборудования.

2. Управление автомобилем

Включение питания, переключение передач, показания приборов и прочая информация, имеющая отношение к управлению автомобилем.

3. Аудиовизуальная система

Подключение телефона через Bluetooth, настройки аудиовизуальной системы и другая информация, имеющая к ней отношение.

4. Безопасность

Иммобилайзер, ремни безопасности и прочие защитные устройства.

5. В экстренных ситуациях

Инструкции по устранению основных неисправностей: замена колеса, зарядка батареи и др.

6. Техническое обслуживание и уход за автомобилем

Описание процедур регулярного осмотра, планового технического обслуживания и ухода за автомобилем.

7. Гарантийное обслуживание

В данном разделе содержатся сведения о плановом осмотре и регулярном гарантийном обслуживании.

8. Технические данные

Технические характеристики автомобиля, его идентификационный номер и другие данные.

9. Указатели

Алфавитный указатель

Эксплуатация

Ключи	14	Функция комфортного закрывания	28
Оснащение автомобиля	14	Функция автоматического закрывания	28
Информация о ключах	14	Инициализация	28
Расположение кнопок	14	Капот	30
Замена элемента питания	15	Оснащение автомобиля	30
Замки дверей	17	Открытие	30
Оснащение автомобиля	17	Закрытие	30
Блокировка и разблокировка дверей с помощью интеллектуальной системы доступа	17	Зарядка автомобиля	31
Блокировка и разблокировка с помощью ключа	17	Оснащение автомобиля	31
Блокировка и разблокировка с помощью кнопок на двери водителя	18	Режим зарядки	31
Блокировка и разблокировка механическим ключом	18	Кабели для зарядки	32
Разблокировка замка при помощи внутренней ручки	18	Обычная зарядка	33
Аварийная блокировка замков	19	Аварийная разблокировка	35
Дверь багажного отделения	19	Быстрая зарядка	35
Функция блокировки замков задних дверей от детей	23	Сиденья	37
Разблокировка дверей при остановке автомобиля	24	Оснащение автомобиля	37
Блокировка при движении	24	Подголовники	37
Автоматическая повторная блокировка дверей	24	Передние сиденья с ручной регулировкой	37
Автоматическая разблокировка дверей при столкновении	24	Передние сиденья с электрорегулировками	38
Стекла	25	Регулировки задних сидений	39
Оснащение автомобиля	25	Функция облегчения посадки и высадки водителя	39
Стеклоподъемники	25	Функция сохранения и вызова настроек сиденья водителя	40
Функция защиты от перегрева	26	Настройки сидений	41
Защита от защемления	26	Зеркала заднего вида	42
Использование после выключения зажигания	26	Оснащение автомобиля	42
Комфортное закрытие	26	Внутреннее зеркало заднего вида	42
Инициализация	26	Регулировка боковых зеркал заднего вида	42
Люк	27	Настройка зеркал заднего вида	43
Оборудование автомобиля	27	Обогрев боковых зеркал заднего вида	44
Открытие и закрывание люка	27	Рулевое колесо	45
Открытие и закрывание солнцезащитной шторки	27	Оснащение автомобиля	45
Функция совмещенного управления	28	Регулировка	45
Функция предотвращения защемления	28	Звуковой сигнал	45
Функция задержки отключения питания	28	Обогрев	45
		Управление освещением	46
		Оснащение автомобиля	46
		Переключатель освещения	46
		Аварийная световая сигнализация	48
		Дневные ходовые огни	48
		Задержки света фар головного освещения	48
		«Follow me home»	48
		Сигнал об экстренном торможении	48
		Регулировка высоты света фар	49

Настройки освещения	49
Лампа для чтения	49
Лампа освещения багажного отделения	50
Очиститель ветрового стекла	51
Оснащение автомобиля	51
Автоматические стеклоочистители	51
Датчик дождя	52
Обогрев форсунок омывателя ветрового стекла	53
Интервал работы очистителя ветрового стекла	53
Система климат-контроля	54
Оснащение автомобиля	54
Панель управления системой климат-контроля	54
Экран настроек системы климат-контроля	55
Управление системой климат-контроля	58
Дефлектор системы кондиционирования	59
Беспроводная зарядка мобильных телефонов	60
Оснащение автомобиля	60
Способ использования	60
Оснащение салона	62
Оснащение салона	62
Солнцезащитный козырек	62
Косметическое зеркало	62
Отделения для хранения	62
Электророзетки	63

Управление автомобилем

Правила управления автомобилем	66
Оснащение автомобиля	66
Перед началом движения	66
Во время движения	66
Меры предосторожности для пассажиров	68
Остановка и стоянка	68
Экономичное вождение	69
Рекомендации по управлению в неблагоприятных условиях	70
Оснащение автомобиля	70
Движение в условиях тумана	70
Движение в дождь	70
Преодоление брода	70
Управление автомобилем в жаркое время года	71

Управление автомобилем в холодное время года	71
Рекомендации по управлению в период обкатки	74
Оснащение автомобиля	74
Шины	74
Тормозные колодки	74
Электромобиль	75
Оснащение автомобиля	75
Об утилизации тяговых аккумуляторных батарей	75
Устройство электромобиля	76
Функция термоизоляции	78
Рекуперация энергии	78
Защитный выключатель тяговой аккумуляторной батареи	79
Наклейки с предупреждением о высоком напряжении	79
Электропитание автомобиля	80
Оснащение автомобиля	80
Электропитание автомобиля	80
Стояночный тормоз	82
Оснащение автомобиля	82
Меры предосторожности	82
Электрический стояночный тормоз	82
Коробка передач	85
Оснащение автомобиля	85
Описание режимов передач	85
Переключение передач	85
Функция движения без нажатия педаль акселератора	86
Начало движения	86
Затормаживание автомобиля до полной остановки	87
Режимы движения	88
Оснащение автомобиля	88
Переключение режимов	88
Система звукового оповещения пешеходов	91
Оснащение автомобиля	91
Способ использования	91
Усилитель рулевого управления	92
Оснащение автомобиля	92
Переключение режимов	92
Система помощи при парковке	93
Оснащение автомобиля	93
Меры предосторожности	93
Настройки системы помощи при парковке	93
Система кругового обзора	94

Датчики парковки	95
Интеллектуальная система парковки	96
Помощь при выводе автомобиля задним ходом с места парковки	98
Система контроля давления воздуха в шинах	100
Оснащение автомобиля	100
Описание системы	100
Функция мониторинга	100
Функция предупреждения	100
Интеллектуальная система помощи при вождении	101
Оснащение автомобиля	101
Интеллектуальная система помощи при вождении	101
Система помощи при движении вперед	103
Система контроля задней и боковых зон	107
Система помощи при движении по полосе	109
Экстренное удержание в полосе движения	111
Распознавание дорожных знаков	112
Система адаптивного круиз-контроля	113
Система интеллектуального круиз-контроля	116
Системы помощи при вождении	120
Оснащение автомобиля	120
Меры предосторожности	120
Антиблокировочная тормозная система	120
Электронная система распределения тормозных усилий	120
Система помощи при экстренном торможении	121
Антипробуксовочная система	121
Система предотвращения повторных столкновений	121
Система помощи при старте на подъеме	121
Система усилителя рулевого управления	121
Электронная система динамической стабилизации	121
Приборная панель	122
Оснащение автомобиля	122
Обзор	122
Управление приборами	123

Предупреждающие сигналы и индикаторы на приборной панели	125
Оснащение автомобиля	125
Предупреждающие сигналы и индикаторы на приборной панели	125
Система управления питанием	132
Оснащение автомобиля	132
Описание системы	132
Информация, обязательная к ознакомлению	132

Мультимедийная система

Меры предосторожности	136
Оснащение автомобиля	136
Безопасность	136
Использование системы	136
Радио	136
USB-накопители	136
Bluetooth	136
Описание панели управления	137
Оснащение автомобиля	137
Кнопки на рулевом колесе	137
Подключение внешних устройств	138
Дисплей	140
Оснащение автомобиля	140
Дисплей мультимедийной системы	140
Управление дисплеем	140
Строка состояния на центральном дисплее	140
Интерфейс	142
Оснащение автомобиля	142
Экран	142
Панель быстрого доступа	142
Включение и выключение дисплея	142
Телефон	143
Системные настройки	143
Радио	145

Безопасность

Ремни безопасности	148
Оснащение автомобиля	148
Меры предосторожности	148
Правильное пристегивание ремня безопасности	149
Ремни безопасности передних сидений с преднатяжителем	149
Использование трехточечных ремней безопасности	150
Подушки безопасности	151
Оснащение автомобиля	151

Меры предосторожности	151
Подушки безопасности	152
Фронтальные подушки безопасности	153
Боковые подушки безопасности	154
Шторки безопасности	155
Дополнительная боковая подушка безопасности в спинке сиденья водителя	156
Выключатель подушки безопасности переднего пассажира	156
Детские удерживающие устройства	158
Оснащение автомобиля	158
Указания по безопасной эксплуатации детских кресел	158
Точки крепления детских кресел	159
Рекомендуемая классификация детских кресел	159
Установка детского кресла	160
Противоугонная система	163
Оснащение автомобиля	163
Описание системы	163
Способ использования	163
Регистратор данных в момент аварии	164
Оснащение автомобиля	164
Описание системы	164
Считывание данных	164
Раскрытие данных	164
Информационная безопасность	165
Оснащение автомобиля	165
Конфиденциальность и защита данных	165

В экстренных ситуациях

Комплект бортового инструмента	170
Оснащение автомобиля	170
Место размещения бортового инструмента	170
Прокол шины или низкое давление воздуха в шинах	171
Оснащение автомобиля	171
Комплект для ремонта шин	171
Аварийный ремонт шин	171
Накачка шин	172
В случае аварии	173
Оснащение автомобиля	173
Действия при дорожно-транспортном происшествии	173
В случае аварии с возгоранием автомобиля	173

Действия при затоплении автомобиля	174
Запуск питания с помощью сторонней аккумуляторной батареи	175
Оснащение автомобиля	175
Признаки низкого заряда аккумуляторной батареи	175
Запуск двигателя от сторонней аккумуляторной батареи	175
Буксировка	177
Оснащение автомобиля	177
Буксировка с помощью специализированной техники	177
Если автомобиль застрял или «сел» на днище	177
Буксировочный трос	178
Буксировочная проушина	178
Система вызова экстренных служб	180
Оснащение автомобиля	180
Система вызова экстренных служб	180

Техническое обслуживание и уход за автомобилем

Необходимость технического обслуживания автомобиля и ухода за ним	184
Моторный отсек	185
Оснащение автомобиля	185
Меры предосторожности	185
Масла и рабочие жидкости	185
Тормозная жидкость	185
Охлаждающая жидкость	186
Жидкость омывателя ветрового стекла	186
Активное жалюзи радиатора	187
Аккумуляторная батарея	187
Наклейки и знаки безопасности	188
Оснащение автомобиля	188
Обозначения в моторном отсеке	188
Предупреждающие знаки на крышке расширительного бачка	188
Предупреждающие наклейки на расширительном бачке системы охлаждения высоковольтной системы питания	188
Предупреждения на аккумуляторной батарее	189
Замена деталей	190
Оснащение автомобиля	190
Предохранители	190
Щетки стеклоочистителей	191

Лампы	192
Обслуживание автомобиля	194
Оснащение автомобиля	194
Уход за шинами	194
Уход за люком в крыше	195
Уход за кузовом	196
Уход за салоном	197
Меры по предотвращению коррозии	199
Длительная стоянка автомобиля	199

Гарантийное обслуживание

Общие положения	202
Сведения о гарантийных обязательствах	202
Шины	208
Периодическое техническое обслуживание	208
Оригинальные запасные части	208
Изменение конструкции	208
Владелец автомобиля обязан:	211
Необходимость проведения технического обслуживания	212
Виды технического обслуживания автомобиля	212
Плановое техническое обслуживание автомобиля	213
Пункты проверки технических жидкостей	215
Тяжелые условия эксплуатации	216
Программа «Помощь на дороге»	216
Свидетельство о прохождении планового технического обслуживания	217
Свидетельство о прохождении планового технического обслуживания	218
Свидетельство о прохождении планового технического обслуживания	219
Свидетельство о прохождении планового технического обслуживания	220
Карточка замены одометра	221
Карточка замены одометра	222

Технические данные

Идентификационные данные автомобиля	232
Оснащение автомобиля	232
Идентификационный номер автомобиля	232
Номер тягового электродвигателя	232
Параметры автомобиля	233
Основные параметры	233
Динамические характеристики	233
Шины	233
Колеса	234
Параметры тормозной системы	234
Рабочие жидкости и масла	234
Сиденья	235

Указатель

Алфавитный указатель	238
----------------------------	-----

1

Эксплуатация

Ключи	14
Замки дверей	17
Стекла	25
Люк	27
Капот	30
Зарядка автомобиля	31
Сиденья	37
Зеркала заднего вида	42
Рулевое колесо	45
Управление освещением	46
Очиститель ветрового стекла	51
Система климат-контроля	54
Беспроводная зарядка мобильных телефонов	60
Оснащение салона	62

Оснащение автомобиля

Обратите внимание на то, что представленное в руководстве оборудование включает в себя стандартное оснащение, комплектацию в соответствии с национальными стандартами и специальное оборудование для данной модели автомобиля. Поэтому некоторые виды оборудования или функции, описанные в данном руководстве, могут не входить в комплектацию вашего автомобиля или быть доступны только на определенных рынках. За информацией о комплектации вашего автомобиля необходимо обратиться к документам, предоставляемым при продаже, или к дилеру, у которого был приобретен автомобиль.

Информация о ключах

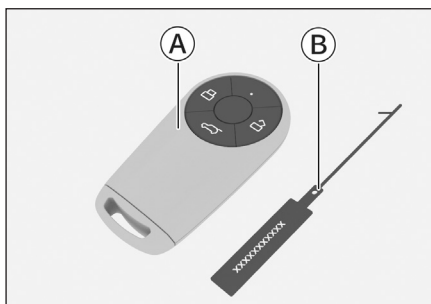

4357ACCBE65C

- Ⓐ Смарт-ключ
- Ⓑ Бирка с номером ключа

i Полезная информация

- › Храните ключ и бирку надлежащим образом. На бирке указан код, необходимый для восстановления ключа, и заказать новый ключ в сервисном центре можно только при его наличии.
- › При покупке или передаче автомобиля бирку нужно отдать новому владельцу.

⚠ Предупреждение

Смарт-ключ является электронным компонентом, и для предотвращения повреждения смарт-ключа необходимо соблюдать следующие инструкции:

- › Не кладите ключ в место с высокой температурой, например на панель приборов.
- › Пожалуйста, не разбирайте его.
- › Не используйте ключ для удара по другим предметам и не роняйте их на землю.
- › Не опускайте ключ в воду и не чистите его в ультразвуковой камере.
- › Не размещайте смарт-ключи рядом с устройствами, излучающими электромагнитные волны, такими как мобильные телефоны.

Расположение кнопок

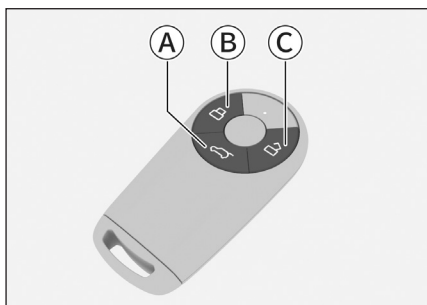

580544CE25D5

- Ⓐ Кнопка управления дверью багажного отделения
- Ⓑ Кнопка блокировки
- Ⓒ Кнопка разблокировки

Кнопка блокировки

При нажатии кнопки блокировки на ключе заблокируются все двери автомобиля. При этом указатели поворота мигнут один раз.

i Полезная информация

Если при блокировке дверей указатели поворота не мигают, проверьте, закрыты ли полностью все двери, в том числе дверь багажного отделения.

Разблокировка

Нажатие этой кнопки разблокирует все двери, включая дверь багажного отделения. При этом указатели поворота мигнут два раза.

› Режим разблокировки можно установить в меню [Дисплей] → [Внешнее оборудование] → [Блокировка дверей] на экране мультимедийной системы.

Если установлено значение [Только водитель], при нажатии кнопки разблокировки открывается только дверь водителя. При повторном нажатии кнопки разблокировки, разблокируются все двери. Если установлено значение [Разблокировка четырех дверей], то при нажатии кнопки разблокировки, разблокируются все двери.

Кнопка управления дверью багажного отделения

В режиме питания OFF (Выкл.) нажмите и удерживайте кнопку управления дверью багажного отделения, чтобы разблокировать дверь багажного отделения, и в течение 30 секунд после разблокировки нажмите кнопку на этой двери, чтобы открыть ее. Для автомобилей с электроприводом двери багажного отделения нажмите и удерживайте кнопку управления дверью багажного отделения, чтобы открыть или закрыть ее.

Поиск автомобиля

После того, как все боковые двери и дверь багажного отделения заперты и включена противоугонная система, дважды нажмите кнопку блокировки для активации функции поиска автомобиля, чтобы быстро найти свой автомобиль на парковке и в других местах. При повторном нажатии кнопки блокировки во время подачи сигнала поиска функция поиска отключается.

i Полезная информация

Вы можете установить статус оповещения о срабатывании функции поиска автомобиля в меню на экране мультимедийного дисплея [Дисплей] → [Настройка освещения] → [Настройка режима поиска авто].

! Внимание

- › Не допускается самостоятельно изменять частоту передачи и увеличивать мощность передачи сигнала (в том числе устанавливать радиочастотный усилитель мощности). Не допускается замена антенны или подключение внешних антенн.
- › Использование смарт-ключа не должно создавать помехи для официальных служб радиосвязи. Если вы обнаруживаете, что создаете помехи, прекратите его использование и примите необходимые меры по их устранению. Только после этого можно продолжить использовать смарт-ключ.
- › Ключ может временно не работать из-за помех, вызываемых работой различного радиооборудования.

Замена элемента питания

! Предупреждение

В комплект автомобильного ключа входит элемент питания типа в виде «монеты».

- › Такие элементы питания опасны опасны и всегда должны храниться вдали от детей, независимо от того, новые они или бывшие в употреблении.
- › При проглатывании или попадании в любую полость тела элементы питания могут за 2 часа и менее нанести серьезный вред здоровью и даже привести к гибели.
- › Если вы подозреваете, что элемент питания был проглочен или помещен в любую часть тела, обратитесь за медицинской помощью.
- › Утилизируйте использованные элементы питания в соответствии с требованиями законодательства. Несоблюдение норм утилизации наносит вред окружающей среде.

⚠ Внимание

- › Обязательно вытирайте руки при работе с элементом питания, поскольку влага может стать причиной его коррозии.
- › Электронная плата Смарт-ключа герметична, защищена от ударов, воздействия высокой температуры, влажности, воздействия солнечных лучей и агрессивных жидкостей.
- › Не трогайте и не перемещайте другие детали ключа.
- › При установке элемента питания соблюдайте полярность.
- › При замене элемента питания будьте внимательны, чтобы не потерять детали.

1. Нажмите кнопку разблокировки на смарт-ключе, чтобы извлечь механический ключ.

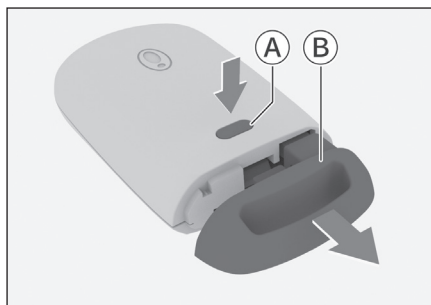

8CC014F2D82A

- Ⓐ Кнопка разблокировки
- Ⓑ Механический ключ

2. С помощью плоской отвертки аккуратно подденьте тыльную крышку ключа и снимите ее.

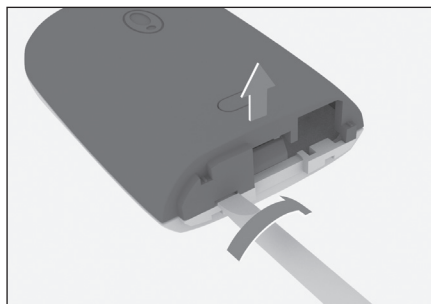

EF6BBD1493D6

3. Извлеките старый элемент питания и вставьте новый элемент в паз.

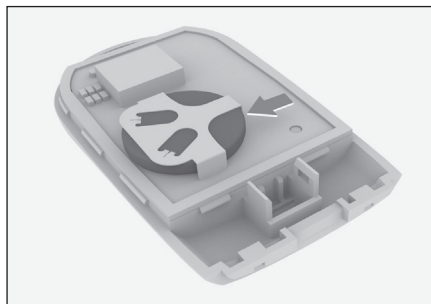

B32C065C97FD

При установке элемента питания его положительный полюс должен находиться вверху.

Тип элемента питания: CR2032

4. Установите крышку ключа на место. После установки убедитесь, что все кнопки ключа работают правильно.

Оснащение автомобиля

Обратите внимание на то, что представленное в руководстве оборудование включает в себя стандартное оснащение, комплектацию в соответствии с национальными стандартами и специальное оборудование для данной модели автомобиля. Поэтому некоторые виды оборудования или функции, описанные в данном руководстве, могут не входить в комплектацию вашего автомобиля или быть доступны только на определенных рынках. За информацией о комплектации вашего автомобиля необходимо обратиться к документам, предоставляемым при продаже, или к дилеру, у которого был приобретен автомобиль.

Блокировка и разблокировка дверей с помощью интеллектуальной системы доступа

Имея при себе смарт-ключ, можно блокировать и разблокировать двери автомобиля с помощью интеллектуальной системы доступа.

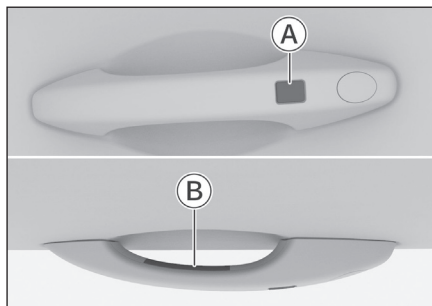

F29E2FDB3304

- Ⓐ Кнопка блокировки замков
- Ⓑ Кнопка разблокировки замков

Отпирание

При нажатии кнопки разблокировки замков отпираются все двери автомобиля. При этом указатели поворота мигают 2 раза.

i Полезная информация

- › Режим разблокировки можно установить в меню [Дисплей] → [Настройки освещения] → [Блокировка дверей] на экране мультимедийной системы.

Если установлено значение [Только водитель], то при нажатии кнопки разблокировки разблокируется только дверь водителя. При повторном нажатии кнопки отпирания отпираются все двери автомобиля.

Если установлено значение [Разблокировка всех дверей], то при нажатии кнопки разблокировки разблокируются все двери.

Блокировка дверей

Все двери можно заблокировать нажатием кнопки запираения замков. При этом указатели поворота мигают 1 раз.

i Полезная информация

Если при блокировке дверей указатели поворота не мигают. Убедитесь, что все боковые двери и дверь багажного отделения полностью закрыты.

i Полезная информация

- › Операции возможны, только если смарт-ключ обнаруживается дверью.
- › Не выполняйте операции блокировки и разблокировки одновременно.
- › Если вы возьметесь за ручку в перчатке, двери могут не разблокироваться или не заблокироваться.
- › Радиоволны интеллектуальной системы доступа в автомобиль относительно слабые, и связь между смарт-ключом и автомобилем может быть нарушена, если поблизости находятся другие радиоустройства или если система заблокирована препятствием, что приведет к неправильной работе системы.
- › После успешной блокировки и разблокировки двери с помощью кнопки блокировки или разблокировки, эти датчики в течение 3 секунд не работают.

Блокировка и разблокировка с помощью ключа

См. описание функций ключа. (▷ Стр. 14)

Блокировка и разблокировка с помощью кнопок на двери водителя

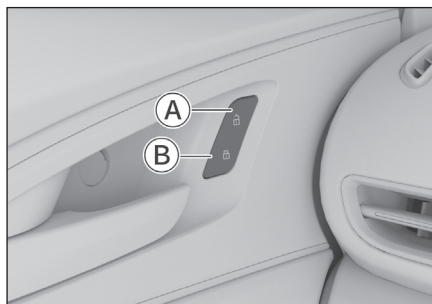

E8490CFC15F4

- Ⓐ Кнопка разблокировки
- Ⓑ Кнопка блокировки

Кнопки управления замками дверей находятся на двери водителя. С их помощью можно заблокировать и разблокировать все двери.

Блокировка и разблокировка механическим ключом

1. Потяните вверх ручку двери и нажмите на крышку изнутри, чтобы снять ее.



4B74D7E38AD4

2. Вставьте механический ключ в замочную скважину и поверните его, чтобы заблокировать или разблокировать замки дверей. Информацию о том, как извлечь механический ключ, см. раздел «Замена элемента питания ключа». (▷ Стр. 15)

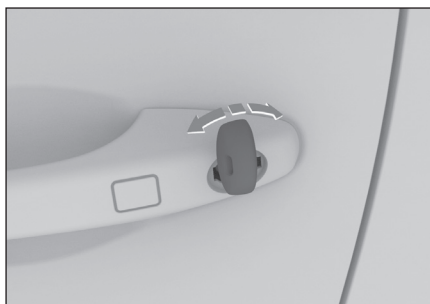

054AFBC63079

! Внимание

После разблокировки двери сначала извлеките механический ключ, затем откройте дверь со стороны водителя.

i Полезная информация

При открывании двери механическим ключом может сработать сигнализация противоугонной системы. (▷ Стр. 163)

Разблокировка замка при помощи внутренней ручки



A93DD9958A21

Потяните внутреннюю ручку замка для открытия двери. Потяните еще раз, чтобы открыть дверь.

i Полезная информация

Открывая задние двери с помощью внутренней ручки, убедитесь, что отключена функция блокировки замков от детей. В противном случае двери не откроются.

Аварийная блокировка замков



C58BC19DE96E

Дверь переднего пассажира и задние двери оснащены устройствами аварийной блокировки дверей.

Вставьте механический ключ в замочную скважину аварийного замка, как показано на рисунке, поверните его в крайнее нижнее положение, а затем закройте дверь, чтобы ее запереть.

i Полезная информация

Если замки дверей могут запираться только с использованием данного способа, то это означает, что электронная система блокировки дверей неисправна. Следует незамедлительно обратиться к авторизованному дилеру для проверки и ремонта.

Дверь багажного отделения

Оснащение автомобиля

Обратите внимание на то, что представленное в руководстве оборудование включает в себя стандартное оснащение, комплектацию в соответствии с национальными стандартами и специальное оборудование для данной модели автомобиля. Поэтому некоторые виды и функции оборудования, описанные в настоящем руководстве, могут не входить в комплектацию вашего автомобиля или быть доступны только для некоторых регионов. За информацией о комплектации вашего автомобиля необходимо обратиться к документам, предоставляемым при продаже, или к дилеру, у которого был приобретен автомобиль.

Дверь багажного отделения с ручным открыванием / закрыванием

Разблокировка

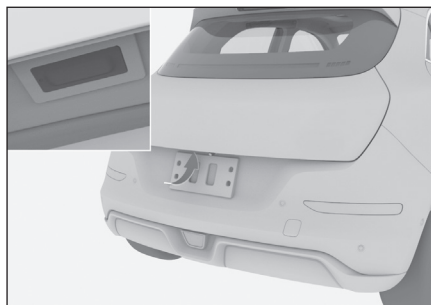

E03AF5037DFC

- › Имея при себе смарт-ключ, нажмите кнопку на двери багажного отделения и потяните ее вверх.
- › В режиме питания OFF (Выкл.), нажмите и удерживайте кнопку управления задней дверью на ключе, одновременно нажимая кнопку задней двери и удерживая его в течение 30 секунд, и потяните дверь вверх.
- › При открытой двери водителя нажмите кнопку на двери багажного отделения и потяните дверь вверх.

Блокировка



57BC139F67D1

1. Потяните за дверь за ручку и перед полным закрыванием отпустите ручку.
2. Нажмите на дверь багажного отделения снаружи до ее полного закрывания.

⚠ Предупреждение

- › Закрывая дверь багажного отделения вручную, обязательно нажмите на нее, чтобы она закрылась полностью. Если закрывать дверь багажного отделения, держась непосредственно за ручку, можно легко прищемить руку и получить серьезную травму.
- › Запрещается движение с открытой дверью багажного отделения.
- › Перевозка пассажиров в багажном отделении запрещена.
- › Если в непосредственной близости от двери багажного отделения находятся люди, убедитесь, что открывание или закрывание двери багажного отделения не причинит им вреда.
- › При закрывании двери багажного отделения будьте внимательны, чтобы не защемить имеющиеся при себе вещи или предметы одежды, например, сумку или галстук.
- › Не позволяйте детям открывать или закрывать дверь багажного отделения, так как это может привести к случайной травме.

⚠ Внимание

- › Не прилагайте чрезмерных усилий при открывании двери багажного отделения, так как это может привести к ее повреждению.
- › Будьте особенно осторожны, открывая дверь багажного отделения при сильном ветре. Под воздействием сильного ветра дверь может раскрыться слишком широко, что может вызвать ее деформацию.
- › Если дверь багажного отделения замерзла или покрыта снегом или льдом, не открывайте ее силой. Сначала воспользуйтесь функцией отопления салона системы климат-контроля, чтобы повысить температуру в салоне, а затем откройте дверь багажного отделения. Если дверь багажного отделения необходимо открыть в экстренной ситуации, то ее следует полить теплой водой, чтобы растопить лед, подождать, пока ледяная корка растрескается, а затем попытаться открыть дверь.

- › Не прикрепляйте и не закрепляйте никакие аксессуары на упорах двери багажного отделения.
- › Не тяните дверь багажного отделения вбок — это может привести к изгибу и деформации упоров.

i Полезная информация

- › При наружной температуре ниже 0 °C упоры двери багажного отделения иногда не могут поднять дверь автоматически, в этом случае дверь можно открыть, подняв ее вручную.
- › Не крепите тяжелые аксессуары к двери багажного отделения. Это может привести к тому, что упор не сможет нормально поднять и удерживать дверь.
- › Плавное движение упора двери багажного отделения требует применения смазки, поэтому возле пылезащитного чехла упора могут быть следы масла, что является нормальным явлением.

Дверь багажного отделения с электрическим приводом

Открывание

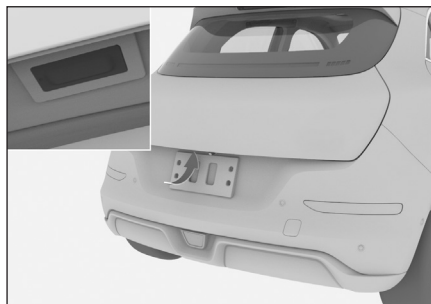

E03AF5037DFC

- › Имея при себе смарт-ключ, нажмите кнопку на двери багажного отделения.
- › Когда режим питания находится в режиме OFF, нажмите и удерживайте кнопку управления дверью багажного отделения на ключе.
- › Когда дверь со стороны водителя отперта, нажмите кнопку на двери багажного отделения.

- › Когда дверь со стороны водителя разблокирована, нажмите выключатель управления дверью багажного отделения рядом с рулевым колесом.



414CE206216E

- › На экране мультимедийной системы [Дисплей] → [Внешнее оборудование] → [Блокировка дверей] можно настроить сенсорное открытие двери багажного отделения. После активации этой функции, имея при себе смарт-ключ, сделайте движение ногой в направлении зоны обнаружения под задним бампером.

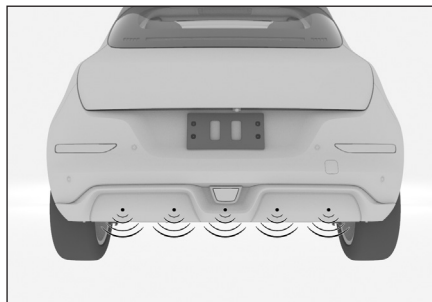

58F5F2320A1A

Закрывание

- › Нажмите кнопку закрывания на двери багажного отделения.

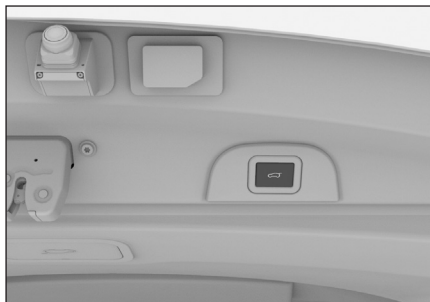

6D9D1CF7CF6D

- › Когда дверь водителя разблокирована, нажмите кнопку двери багажного отделения рядом с рулевым колесом.
- › Когда питание выключено (режим OFF), нажмите и удерживайте кнопку управления дверью багажного отделения на ключе.
- › Сделайте движение ногой в направлении зоны обнаружения под задним бампером.

i Полезная информация

- › При движении ногой поднесите ступню к нижней части бампера на расстояние не более 10 см, не касаясь самого бампера, а затем быстро отведите ногу. Иначе открыть или закрыть дверь багажного отделения может быть невозможно.
- › Если выполнить горизонтальное движение ногой под бампером, то дверь багажного отделения может не открыться или не закрыться.
- › Если нога задерживается под бампером слишком долго или если движение выполняется медленно, то дверь багажного отделения может не открыться или не закрыться. Если это произойдет, повторите движение ногой в более быстром темпе.
- › Если после многократных махов ногой дверь багажного отделения по-прежнему не открывается, подождите немного и повторите попытку.
- › Если при себе нет смарт-ключа, то дверь багажного отделения все равно можно закрыть таким же движением, напоминающим удар ногой, в направлении зоны обнаружения под задним бампером.

Внимание

При использовании для мытья автомобиля устройства для мойки или мойки высокого давления убедитесь, что смарт-ключ не находится в зоне обнаружения датчика двери багажного отделения во избежание случайного открывания двери.

Предупреждение

- › При выполнении махов ногой прочно стойте на земле и держитесь на достаточном расстоянии от задней части автомобиля. В противном случае вы можете потерять равновесие (например, на льду).
- › Не носите смарт-ключ в следующих случаях, чтобы предотвратить случайное открывание или закрывание двери багажного отделения:
при укладывании или поиске вещей в задней части автомобиля;
при выполнении таких работ по техническому обслуживанию автомобиля, как полировка задней части кузова.

Предупреждение

- › В некоторых случаях, если необходимо закрыть дверь багажного отделения вручную, нажимайте на дверь снаружи, чтобы полностью закрыть ее.
Закрывая дверь багажного отделения с помощью ручки, можно прищемить руку и получить серьезную травму.
- › Запрещается движение с открытой дверью багажного отделения.
- › Перевозка пассажиров в багажном отделении запрещена.
- › Если в непосредственной близости от двери багажного отделения находятся люди, убедитесь, что открывание или закрывание двери багажного отделения не причинит им вреда.
- › При закрывании двери багажного отделения будьте внимательны, чтобы не защемить имеющиеся при себе вещи или предметы одежды, например, сумку или галстук.
- › Не позволяйте детям открывать или закрывать дверь багажного отделения, так как это может привести к случайной травме.

Внимание

› В некоторых случаях, если необходимо открыть или закрыть дверь багажного отделения вручную, закрывайте или открывайте дверь плавным и равномерным движением. Запрещается применять чрезмерную силу и открывать или закрывать дверь багажного отделения с чрезмерным усилием.

- › Будьте особенно осторожны, открывая дверь багажного отделения при сильном ветре. Под воздействием сильного ветра дверь может раскрыться слишком широко, что может вызвать ее деформацию.
- › Если дверь багажного отделения замерзла или покрыта снегом или льдом, не открывайте ее силой. Сначала воспользуйтесь функцией отопления салона системы климат-контроля, чтобы повысить температуру в салоне, а затем откройте дверь багажного отделения.

Если дверь багажного отделения необходимо открыть в экстренной ситуации, то ее следует полить теплой водой, чтобы растопить лед, подождать, пока ледяная корка растрескается, а затем попытаться открыть дверь.

- › Не прикрепляйте и не закрепляйте никакие аксессуары на упорах двери багажного отделения.
- › Не тяните дверь багажного отделения вбок — это может привести к изгибу и деформации упоров.
- › В процессе открывания или закрывания двери багажного отделения не прилагайте чрезмерных усилий, чтобы заставить дверь перемещаться в обратном направлении, так как это может привести к травмам и повреждению двери багажного отделения.

Полезная информация

- › При внешней температуре ниже 0 °C упоры двери багажного отделения иногда не могут поднять дверь автоматически, в этом случае дверь можно открыть, подняв ее вручную.

- › Не крепите тяжелые аксессуары к двери багажного отделения. Это может привести к тому, что упор не сможет нормально поднять и удерживать дверь.

Функция защиты от защемления

Если в процессе автоматического закрывания дверь багажного отделения соприкасается с препятствием, когда давление достигнет определенного значения, она автоматически возвращается в открытое положение.

⚠ Предупреждение

- › Не испытывайте на себе функцию защиты от защемления.
- › Если перед самым закрытием двери багажного отделения в ней окажется посторонний предмет, защита от защемления не сработает.

Настройка высоты подъема двери багажного отделения

Если вам необходимо установить определенную высоту двери багажного отделения в открытом положении, выполните следующие действия.

1. Откройте дверь багажного отделения на нужную высоту и удерживайте ее в этом положении.
2. Нажмите и удерживайте кнопку закрывания двери багажного отделения до тех пор, пока не загорится индикатор и не будет успешно установлена выбранная высота открывания двери багажного отделения.

Аварийная разблокировка двери багажного отделения

1. С помощью плоской отвертки подденьте крышку устройства аварийной разблокировки, расположенную в нижней части двери багажного отделения с внутренней стороны.

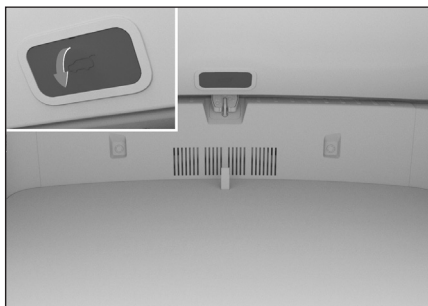

6902A399A857

📌 Полезная информация

Перед снятием крышки оберните головку отвертки тканью.

2. С помощью плоской отвертки поверните устройство аварийной разблокировки в направлении, показанном на рисунке, и дверь багажного отделения можно будет открыть.

Дверь багажного отделения с ручным открыванием /закрыванием

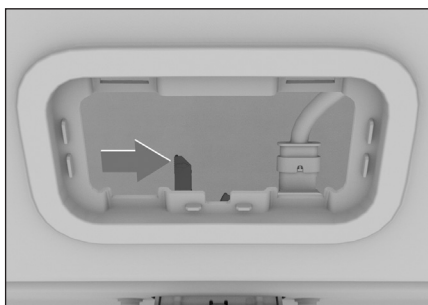

1FA59C1D4C17

Дверь багажного отделения с электрическим приводом

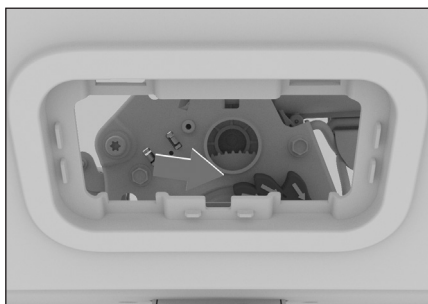

F57ED31F5376

i Полезная информация

В случае, если устройство аварийной разблокировки необходимо повернуть непосредственно рукой, старайтесь не прикасаться к металлическим пластинам, чтобы избежать царапин.

Функция блокировки замков задних дверей от детей

Если в автомобиле находятся дети, рекомендуется, чтобы они сидели на наиболее безопасных задних сиденьях и была активирована функция блокировки замков задних дверей.



DC3485600039

Активировать эту функцию можно, переместив рычажок в направлении стрелки. При перемещении рычажка в противоположном направлении функция блокировки выключается.

⚠ Предупреждение

Функция блокировки замков предусмотрена только для задних дверей. Во избежание несчастных случаев, если ребенок сидит сзади один, заблокируйте замки обеих задних дверей чтобы исключить их случайное открывание дверей.

i Полезная информация

Когда функция блокировки замков задних дверей активирована, задние двери можно открыть только снаружи, потянув за наружную ручку двери.

Разблокировка дверей при остановке автомобиля

Эту функцию можно включить или выключить на экране мультимедийного дисплея [Дисплей] → [Внешнее оборудование] → [Блокировка дверей].

При включенной функции после полной остановки автомобиля при включенном питании (на панели приборов горит индикатор READY), когда водитель отстегивает ремень безопасности или переводит селектор передач в положение «Р», все двери автоматически разблокируются.

Блокировка при движении

Отключить функцию автоматической блокировки дверей при движении или установить скорость, при которой происходит блокировка, можно на экране мультимедийной системы [Дисплей] → [Внешнее оборудование] → [Блокировка дверей].

i Полезная информация

Перед началом движения убедитесь, что все боковые двери и дверь багажного отделения полностью закрыты.

Автоматическая повторная блокировка дверей

Если боковые двери и дверь багажного отделения заблокированы и после успешной разблокировки с помощью сенсорного выключателя на наружной ручке двери или кнопки на ключе ни одна из дверей не открывается в течение 30 секунд, то все двери автоматически блокируются.

Автоматическая разблокировка дверей при столкновении

При включении питания автомобиля все двери автоматически разблокируются, если система обнаруживает столкновение.

Оснащение автомобиля

Обратите внимание на то, что представленное в руководстве оборудование включает в себя стандартное оснащение, комплектацию в соответствии с национальными стандартами и специальное оборудование для данной модели автомобиля. Поэтому некоторые виды оборудования или функции, описанные в данном руководстве, могут не входить в комплектацию вашего автомобиля или быть доступны только на определенных рынках. За информацией о комплектации вашего автомобиля необходимо обратиться к документам, предоставляемым при продаже, или к дилеру, у которого был приобретен автомобиль.

Стеклоподъемники

Переключатели стеклоподъемников со стороны водителя

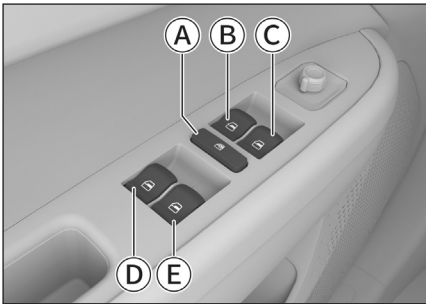

9AD42CC3362C

- Ⓐ Переключатель блокировки окон
- Ⓑ Переключатели стеклоподъемников со стороны водителя
- Ⓒ Переключатель стеклоподъемника окна со стороны переднего пассажира
- Ⓓ Переключатель стеклоподъемника заднего левого окна
- Ⓔ Переключатель стеклоподъемника заднего правого окна

Ручное управление

Чтобы открыть или закрыть окно, нажмите или потяните соответствующий переключатель и удерживайте его до тех пор, пока стекло не окажется в нужном положении, а затем отпустите переключатель.

Предупреждение

Перед закрытием окна убедитесь, что головы, руки или другие части тел пассажиров находятся на безопасном расстоянии от окна. В противном случае могут возникнуть серьезные травмы.

Открытие и закрытие окон одним нажатием переключателя

Нажмите на переключатель стеклоподъемника сильнее, чем обычно, после чего отпустите — окно автоматически полностью откроется. Чтобы остановить его, нажмите на переключатель.

Потяните переключатель стеклоподъемников сильнее, чем обычно, после чего отпустите: окно автоматически закроется полностью. Чтобы остановить его потяните переключатель вверх.

Внимание

При низких температурах между стеклом и рамой может образовываться лед, который будет мешать движению стекла. В таком случае не следует многократно нажимать на переключатели, чтобы не повредить подъемно-опускной механизм. Подождите, пока температура в салоне поднимется и лед растает. После этого можно будет пользоваться стеклоподъемниками.

Блокировка окон

После нажатия кнопки блокировки окон управлять окнами при помощи переключателей стеклоподъемников, находящихся на задних дверях, будет невозможно.

Повторное нажатие кнопки восстановит функции переключателей окон задних дверей.

Предупреждение

Если вы едете с детьми, рекомендуем посадить их на задние сиденья, где более безопасно, и заблокировать окна.

Переключатели стеклоподъемников со стороны пассажиров

Переключатели стеклоподъемников расположены на подлокотниках пассажирских дверей и предназначены для открытия и закрытия соответствующих окон.

Функция защиты от перегрева

Продолжительное многократное нажатие на переключатель стеклоподъемника может активировать функцию защиты электропривода подъемно-опускного механизма от перегрева. В таком случае переключатель стеклоподъемника временно перестает реагировать на команды, и подъема и опускания стекла не происходит. Когда электропривод остынет, функции переключателя восстановятся.

Защита от заземления

Если при закрытии окна между рамой и стеклом будет посторонний объект, окно перестанет закрываться и стекло автоматически опустится на некоторое расстояние.

Предупреждение

- › Не испытывайте на себе функцию защиты от заземления.
- › Если перед самым закрытием окна в нем окажется посторонний предмет, защита от заземления не сработает.

Полезная информация

В неблагоприятных условиях, например, при низкой температуре или сильной тряске, защита от заземления может сработать в процессе подъема стекла. В таком случае потяните переключатель стеклоподъемника сильнее, чем обычно, и отпустите — окно закроется полностью.

Использование после выключения зажигания

После переключения питания из режима ON (Вкл.) в режим OFF (Выкл.) Стеклоподъемники будут продолжать работать в течение 42 секунд. Если в течение 42 секунд открывается любая из дверей автомобиля, то функция задержки отключения питания стеклоподъемников выключается.

Комфортное закрытие

Когда питание автомобиля находится в режиме OFF (Выкл.), все двери автомобиля закрыты, при длительном нажатии на кнопку блокировки на ключе или на датчик блокировки на ручке двери все окна автоматически закрываются.

Автоматическое закрывание окон можно остановить, если нажать на ключе кнопку разблокировки или блокировки.

Предупреждение

- › Перед закрытием окна при помощи функции комфортного закрытия убедитесь, что головы и руки пассажиров находятся на безопасном расстоянии от окна. Несоблюдение этого требования может привести к серьезным травмам.

Полезная информация

Если во время автоматического закрывания окна между стеклом и рамкой двери находится препятствие, то срабатывает функция защиты от заземления. Поэтому перед тем, как выйти из автомобиля, необходимо убедиться, что окна полностью закрыты.

Инициализация

При обнаружении нарушения функции управления окном одним нажатием ее можно восстановить следующими действиями:

1. Включите питание автомобиля (режим ON).
2. Потяните переключатель стеклоподъемника с функцией управления одним нажатием, сильнее, чем обычно, чтобы окно полностью закрылось. После этого удерживайте переключатель в этом положении еще 3 секунды.
3. Снова приведите в действие стеклоподъемник с помощью переключателя: полностью опустите и полностью поднимите стекло одним нажатием.

Полезная информация

При обнаружении нарушения функции управления окном одним нажатием требуется ее инициализация для всех окон, оснащенных этой функцией; инициализация требуется каждый раз после отключения и повторного включения аккумулятора.

Оборудование автомобиля

Обратите внимание, что в настоящем руководстве перечислены все виды стандартного и опционального оборудования данного модельного ряда, а также оборудование, входящее в комплектацию только для определенных рынков. Поэтому некоторые виды и функции оборудования, описанные в настоящем руководстве, могут не входить в комплектацию вашего автомобиля или быть доступны только на определенных рынках. За информацией о комплектации вашего автомобиля просим обратиться к документам, предоставляемым при продаже, или к дилеру, у которого вы приобрели автомобиль.

Открытие и закрытие люка



566387D857AC

Ручное управление

- › Нажмите и удерживайте кнопку «Вверх» переключателя люка — люк приподнимется на максимальный угол открытия. При повторном нажатии и удержании этой кнопки люк будет постепенно открываться (сдвигаться).
- › При нажатии кнопки «Вниз» и удержании ее в таком положении люк будет постепенно закрываться.
- › Если вы хотите оставить люк открытым наполовину, просто отпустите переключатель.

Автоматическое управление

- › Нажмите кнопку «Вверх» переключателя люка — люк откроется на максимальный угол открытия и остановится в таком положении. Нажмите переключатель еще раз и отпустите — крышка люка автоматически займет промежуточное положение. Для фиксации

люка в промежуточном положении в нужное время снова кратковременно нажмите и отпустите кнопку. При следующем нажатии этой кнопки люк автоматически полностью откроется (сдвинется).

- › При кратковременном нажатии кнопки вниз люк автоматически закроется.
- › Если вы хотите оставить люк открытым наполовину, повторно нажмите и отпустите кнопку

⚠ Предупреждение

- › Не выставляйте руки, голову или другие части тела из люка во время движения автомобиля. Вы можете получить серьезные травмы или даже погибнуть от столкновения с окружающими предметами либо при экстренном торможении автомобиля.
- › Во избежание серьезных травм при закрытии люка следите за тем, чтобы крышка люка не защемила руки, головы или шеи пассажиров.
- › Не позволяйте детям управлять люком.

Открытие и закрытие солнцезащитной шторки

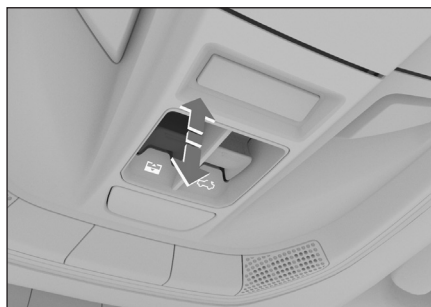

7411604390DE

Ручное управление

- › Нажмите переключатель управления солнцезащитной шторкой и удерживайте его в верхнем положении — солнцезащитная шторка плавно открывается.
- › Потяните переключатель управления солнцезащитной шторкой и удерживайте его в нижнем положении — шторка постепенно откроется.

- › Если вы хотите оставить шторку открытой наполовину, просто отпустите переключатель.

Автоматическое управление

- › Кратковременно нажмите кнопку вверх — шторка автоматически откроется.
- › Для автоматического закрывания шторки нажмите на ее переключателе кнопку вниз.
- › Если вы хотите оставить шторку частично открытой, в нужное время еще раз нажмите кнопку на ее переключателе.

Предупреждение

- › Во избежание серьезных травм при закрывании солнцезащитной шторки следите за тем, чтобы она не защемила руки, головы или шеи пассажиров.
- › Не позволяйте детям управлять солнцезащитной шторкой.

Внимание

Во избежание выпадения или повреждения шторки люка, не давите на нее.

При длительной стоянке автомобиля рекомендуется закрывать солнцезащитную шторку, чтобы избежать длительного воздействия солнечных лучей, повышения температуры в салоне и повреждения отделки салона.

Функция совмещенного управления

Если солнцезащитная шторка находится в закрытом положении, то при открывании люка система автоматически регулирует положение солнцезащитной шторки при открывании в соответствии со степенью открытия люка.

Функция предотвращения заземления

Если при автоматическом закрывании люка или шторки на их пути встречается препятствие, процесс закрывания прекращается и при этом люк (шторка) немного возвращается назад.

Предупреждение

Запрещаются попытки тестирования функции защиты от заземления с использованием каких-либо частей человеческого тела.

Если перед самым закрытием люка или шторки между ними и рамой окажется какой-либо предмет, защита от заземления не сработает.

Функция задержки отключения питания

После переключения режима питания с ON (Вкл.) на OFF (Выкл.) люком и солнцезащитной шторкой можно управлять еще в течение нескольких секунд.

Функция комфортного закрывания

В режиме питания OFF (Выкл.), когда боковые двери и дверь багажного отделения закрыты, нажмите и удерживайте кнопку блокировки на ключе или сенсорный выключатель на наружной ручке двери, чтобы автоматически закрыть люк.

Функция автоматического закрывания

- › В режиме электропитания OFF (Выкл.) люк автоматически закрывается, если датчик дождя обнаруживает дождь или снег.

Полезная информация

Если дождь слабый, то функция автоматического закрывания может не сработать. Покидая автомобиль, убедитесь, что люк полностью закрыт.

- › Люк автоматически закрывается, когда скорость движения автомобиля превышает 120 км/ч.

Инициализация

Если работа привода люка нарушена, рекомендуется выполнить следующие действия.

1. Полностью закройте люк и солнцезащитную шторку, после чего нажмите и удерживайте кнопку вниз переключателя

люка; после «рывка» люка и шторы отпустите кнопку.

2. Затем, не позже чем через 5 секунд, вновь нажмите и удерживайте кнопку вниз на переключателе люка. После того как люк и шторка полностью откроются и закроются, отпустите кнопку.

Если после закрывания люк возвращается в открытое состояние, его можно принудительно инициализировать следующими действиями.

1. Как только люк начнет самопроизвольно открываться назад, нажмите и удерживайте кнопку вниз на его переключателе. Отпустите кнопку, только дождавшись «рывка» люка после его полного закрывания.
2. Затем, не позже чем через 5 секунд, вновь нажмите и удерживайте кнопку вниз переключателя люка. После того как люк полностью откроется и закроется, отпустите кнопку и тем самым завершите инициализацию системы привода люка.

Если солнцезащитная шторка после закрывания возвращается в открытое состояние, можно произвести принудительную инициализацию привода шторы, выполнив следующие действия.

1. Сначала полностью закройте люк.
2. Затем полностью закройте шторку. Если в процессе закрывания шторка начнет откатываться назад, нажмите и удерживайте кнопку вниз на ее переключателе. Отпустите кнопку, только дождавшись «рывка» шторы после ее полного закрывания.
3. В течение 5 секунд после этого еще раз потяните и удерживайте кнопку солнцезащитной шторы в нижнем положении, и дождитесь, пока шторка перейдет из открытого в полностью закрытое положение. Затем отпустите переключатель. Процесс инициализации привода солнцезащитной шторы завершен.

Оснащение автомобиля

Обратите внимание на то, что представленное в руководстве оборудование включает в себя стандартное оснащение, комплектацию в соответствии с национальными стандартами и специальное оборудование для данной модели автомобиля. Поэтому некоторые виды оборудования или функции, описанные в данном руководстве, могут не входить в комплектацию вашего автомобиля или быть доступны только на определенных рынках. За информацией о комплектации вашего автомобиля необходимо обратиться к документам, предоставляемым при продаже, или к дилеру, у которого был приобретен автомобиль.

Открытие

1. Потяните рычаг открывания капота, расположенный под приборной панелью. Замок капота откроется, и он слегка приподнимется.

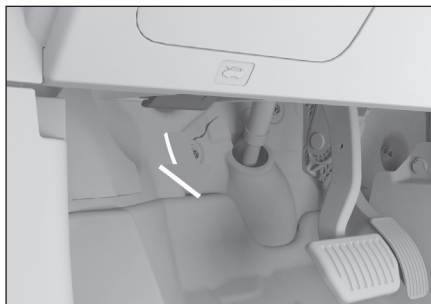

74D3DEA2D407

2. Слегка приподнимите капот, просуньте руку в щель и передвиньте рычаг замка капота в направлении стрелки. Капот можно открывать.



734BFC372242

3. Извлеките опорную стойку из паза и вставьте передний конец в углубление капота, чтобы зафиксировать капот в открытом положении.

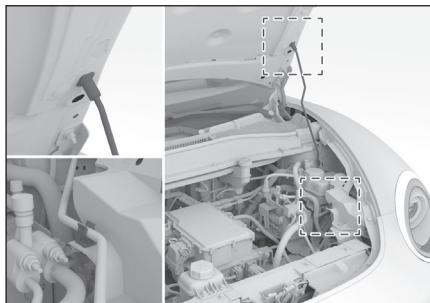

B2777BDA42CD

Заккрытие

1. Осторожно приподнимите капот.
2. Извлеките упор из паза и верните его в исходное положение.
3. На высоте около 30 см от замка капота отпустите капот, позволив ему свободно опуститься.
4. Убедитесь, что капот полностью закрылся.

⚠ Предупреждение

Перед началом движения убедитесь, что капот надежно закрыт. В противном случае он может случайно открыться во время движения, вызвав аварийную ситуацию.

⚠ Внимание

Перед закрытием капота убедитесь, что под ним нет посторонних предметов.

Оснащение автомобиля

Обратите внимание на то, что представленное в руководстве оборудование включает в себя стандартное оснащение, комплектацию в соответствии с национальными стандартами и специальное оборудование для данной модели автомобиля. Поэтому некоторые виды оборудования или функции, описанные в данном руководстве, могут не входить в комплектацию вашего автомобиля или быть доступны только на определенных рынках. За информацией о комплектации вашего автомобиля необходимо обратиться к документам, предоставляемым при продаже, или к дилеру, у которого был приобретен автомобиль.

Режим зарядки

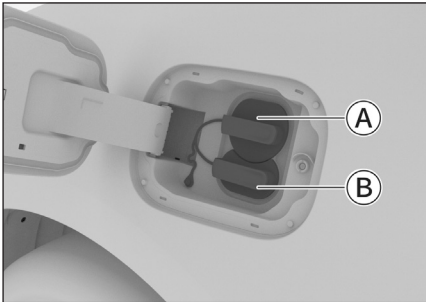

857C9F0AC829

- › (A): Обычный разъем для зарядки (зарядка переменным током)
- › (A+B): Разъем для быстрой зарядки (зарядка постоянным током)

Время, необходимое для зарядки, зависит от состояния заряда аккумуляторной батареи, времени использования, температуры и состояния подключенного источника питания. Минимальное время зарядки обеспечивается при комнатной температуре.

Когда аккумуляторная батарея зарядится до высокого уровня, она перейдет в состояние непрерывной зарядки, и время зарядки в конце увеличится. Расчетное оставшееся время зарядки может отличаться от фактического.

⚠ Предупреждение

- › Если у вас установлен кардиостимулятор, то перед зарядкой необходимо проконсультироваться с производителем устройства, чтобы убедиться, что зарядка не помешает нормальной работе кардиостимулятора.

- › Не рекомендуется оставлять людей внутри автомобиля во время зарядки. Если процесс зарядки влияет на работу кардиостимуляторов и подобных медицинских устройств, то лицам, имеющим в своем теле подобные устройства, запрещается во время зарядки находиться в автомобиле и доставать вещи из салона или багажного отделения.

- › Перед зарядкой убедитесь, что в зарядных разъемах автомобиля, розетках, блоке питания и зарядном кабеле нет воды или других посторонних веществ. Убедитесь также в том, что металлические клеммы не заржавели и не подверглись коррозии — в противном случае зарядка запрещена. Это связано с тем, что неправильное подключение клемм может привести к короткому замыканию или тяжелому поражению электрическим током.

- › Зарядное устройство следует хранить в недоступном для детей месте. Также запрещается разрешать производить зарядку детям и другим лицам, нуждающимся в присмотре.

- › В случае плохой погоды, например, дождя или снега, запрещается заряжать автомобиль под открытым небом. После завершения зарядки убедитесь, что на ваших руках и разъеме для зарядки нет влаги, чтобы избежать риска поражения электрическим током при отсоединении зарядного устройства.

⚠ Внимание

- › Запрещается использовать для зарядки генерирующие устройство с нестабильным напряжением, так как это может привести к поломкам автомобиля.

- › Рекомендуется заряжать автомобиль, когда селектор передач находится в положении P/N и автомобиль неподвижен.

- › Если во время зарядки вы заметили запах или дым, немедленно прекратите зарядку, отведите людей на безопасное расстояние от автомобиля и обратитесь к организации, отвечающей за предоставлении зарядки, для проведения проверки.

- › Во время зарядки может внезапно включиться вентилятор охлаждения в салоне. Не касайтесь вентилятора руками, не допускайте контакта вентилятора с одеждой, аксессуарами и украшениями.

1

- › Во время зарядки отключайте мощные электрические потребители, чтобы обеспечить эффективность зарядки.

- › Рекомендуется заряжать автомобиль от стабильной электросети и, если возможно, на специально оборудованном пункте зарядки. Следующие условия могут препятствовать правильной зарядке автомобиля: Большие колебания в электросети, амплитуда и частота которых превышает национальные стандарты и т. д.

Зарядные устройства в общественных местах без надлежащего контроля и обслуживания, в зарядном разьеме находятся инородные материалы или он имеет существенные повреждения.

Некоторые зарядные станции, являющиеся общественной инфраструктурой, не прошли проверку на соответствие, зарядные разъемы разных производителей плохо подходят к зарядным разъемам автомобиля.

- › При зарядке на постах зарядки, требующих использования карт или сканирования кода, вставьте карту или отсканируйте код в течение 5 минут после подключения пистолета для зарядки. В противном случае отсоедините зарядный пистолет и повторите процедуру заново.

i Полезная информация

- › При низком уровне заряда аккумуляторной батареи, динамические характеристики автомобиля ухудшаются. Пожалуйста, вовремя заряжайте аккумуляторную батарею.

Кабели для зарядки

Кабель для зарядки находится в багажном отделении.

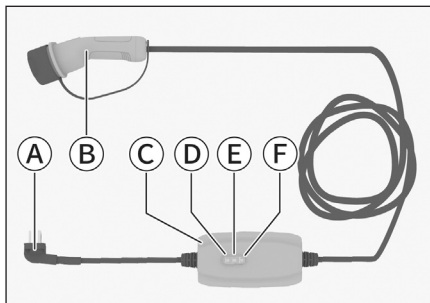

60F1C04C7948

- Ⓐ Вилка
- Ⓑ Зарядный пистолет
- Ⓒ Блок управления
- Ⓓ Индикатор питания
- Ⓔ Индикатор неисправности
- Ⓕ Индикатор зарядки аккумуляторной батареи

i Полезная информация

- › Конфигурация вилки зарядного кабеля может отличаться из-за разных стандартов напряжения и региона продажи. Иллюстрации приведены только для справки.
- › Зарядный кабель, поставляемый с автомобилем, подходит только для обычной зарядки.
- › На тыльной стороне блока управления зарядного кабеля находится табличка с информацией о режимах работы индикаторов, а также указаны меры предосторожности, которые необходимо соблюдать при его использовании.

! Внимание

- › Перед зарядкой убедитесь, что вилка питания зарядного кабеля вставлена в розетку электросети. В противном случае существует опасность поражения электрическим током или возгорания зарядного кабеля.
- › В случае повреждения зарядного кабеля зарядка не допускается.

- › Рекомендуется использовать оригинальный кабель для зарядки. Если используются другие зарядные кабели, зарядка батареи может быть выполнена некорректно, что может привести к возникновению неисправностей.
- › Запрещается разбирать, ремонтировать или модифицировать зарядное оборудование (зарядные кабели, зарядные разъемы и т. д.), так как это может привести к неисправностям оборудования и пожару.
- › При включении питания автомобиля убедитесь, что зарядный пистолет полностью отсоединен. В противном случае возможно повреждение зарядного устройства и автомобиля.
- › Во избежание повреждения зарядного кабеля обратите внимание на следующее. Запрещается с усилием растягивать, скручивать и изгибать кабель, а также наступать на детали кабеля. Зарядный кабель нельзя размещать вблизи горячих предметов, например, обогревателей. Не храните и не используйте зарядный кабель в местах с температурой выше 85 °С. Избегайте использования в условиях попадания прямого солнечного света или в условиях повышенной влажности.

Обычная зарядка

1. Выключите питание автомобиля (режим OFF).

⚠ Внимание

- › Если во время зарядки вы используете функции, потребляющие электроэнергию (например, осуществляете зарядку при включенном питании автомобиля), время или стоимость зарядки могут увеличиться.
 - › После завершения зарядки система зарядки автоматически отключается. Если в это время вы используете функции, потребляющие электроэнергию, заряд аккумуляторной батареи снижается.
2. Нажмите на край крышки лючка зарядного разъема — она плавно откроется.

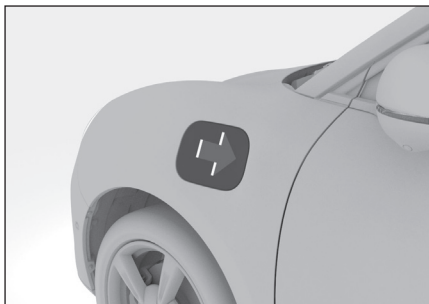

A4850A167008

3. Извлеките зарядный кабель и вставьте вилку в розетку электросети.

⚠ Предупреждение

- › Необходимо использовать розетку, соответствующую кабелю для зарядки, поставляемому с автомобилем.
- › В зарядной цепи старайтесь не использовать слишком много соединений и адаптеров, а также не используйте слишком длинные кабели. Это предотвратит риск перегрева и утечки электричества, которые могут вызвать пожар или поражение электрическим током.

4. Снимите пылезащитную заглушку с обычного зарядного разъема и защитную крышку зарядного пистолета и вставьте пистолет в обычный зарядный разъем.

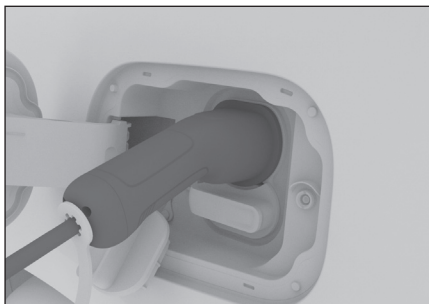

BE6A4C377FEC

При подключении к источнику питания зарядный пистолет автоматически блокируется. В этот момент загораются индикатор подачи питания на блоке управления кабелем и индикатор зарядки.

Внимание

Если в зарядном пистолете или в зарядном разъеме находятся инородные материалы, мешающие подключению, запрещается выполнять подключение принудительно. Немедленно обратитесь к авторизованному дилеру.

Если вставлять пистолет с усилием, можно повредить зарядное устройство и автомобиль.

Если зарядный разъем замерз, используйте фен и т. п., чтобы удалить наледь. Принудительное подключение зарядного пистолета в замороженном состоянии может привести к неисправности.

Полезная информация

Режим зарядки можно настроить с помощью меню [Настройки комфорта] → [Беспроводная зарядка] на мультимедийном дисплее. (▷ Стр. 141)

Установите режим немедленной зарядки, чтобы зарядка начиналась сразу после включения источника питания.

- Во время зарядки на комбинации приборов загорается индикатор зарядки. На блоке управления горят индикатор источника питания и индикатор подключения, а индикатор зарядки мигает. Когда на блоке управления индикатор зарядки начинает светиться постоянно, это означает, что зарядка завершена.

На мультимедийном дисплее с помощью меню [Помощник электропотребления] → [Управление зарядкой] можно установить процент зарядки тяговой аккумуляторной батареи. В этом случае зарядка будет автоматически прекращаться при достижении установленного предела.

Если зарядка не осуществляется, прочтите пояснения по режимам индикаторов на блоке управления зарядного кабеля.

При возникновении неисправности как можно скорее обратитесь к авторизованному дилеру.

- После завершения зарядки разблокируйте дверь со стороны водителя, а затем извлеките зарядный пистолет.

Полезная информация

Если зарядный пистолет отсоединить не удается, это сделать можно следующими способами.

- ▷ Заблокируйте двери автомобиля и снова разблокируйте их.
- ▷ Используйте метод аварийного разблокирования.

- Затем выньте вилку из розетки сети питания.

Полезная информация

Если используется функция поддержания температуры зарядного пистолета, и пистолет остается в зарядном разъеме после завершения обычной зарядки, то температура аккумулятора поддерживается в оптимальном диапазоне в течение 6 часов.

Функцию поддержания температуры зарядного пистолета можно включить либо отключить с помощью мультимедийного дисплея [Помощник электропотребления] → [Управление зарядкой]. (▷ Стр. 78)

- Закройте защитную крышку зарядного пистолета и пылезащитную заглушку обычного зарядного разъема. Закройте крышку зарядного разъема и положите зарядный кабель на место.

Внимание

▷ При первом использовании или после длительной стоянки автомобиля, уровень заряда на дисплее приборов может отличаться от фактического. Рекомендуется полностью зарядить автомобиль перед использованием.

▷ Регулярная зарядка позволяет поддерживать аккумуляторную батарею в наилучшем рабочем состоянии. Для поддержания точности оценки заряда, полностью зарядите аккумуляторную батарею (SOC100%) раз в две недели; каждые 2–3 месяца осуществляйте полную зарядку при низком ($\leq 20\%$) заряде батареи.

› Если из-за слишком низкого уровня заряда аккумуляторной батареи режим READY не активируется, то после соединения зарядного пистолета с разъемом зарядки зарядка может не начаться. В этом случае для начала зарядки включите и затем снова выключите питание автомобиля. Если зарядка по-прежнему невозможна, обратитесь к авторизованному дилеру.

› Если зарядный пистолет невозможно извлечь при помощи троса аварийной разблокировки, это может свидетельствовать о неисправности зарядного устройства. В этом случае не используйте трос аварийного отключения, обратитесь за помощью к оператору зарядного оборудования.

Аварийная разблокировка

1. Если разблокировка в режиме обычной зарядки не удастся, откройте капот и найдите трос аварийной разблокировки в задней части разъема для обычной зарядки и потяните трос в направлении стрелки.



A3D61BAF3710

2. Затем достаньте зарядный пистолет.

i Полезная информация

› Трос аварийной разблокировки можно использовать только в экстренных случаях, при неисправности устройства блокировки зарядного пистолета. Частое использование троса аварийной разблокировки может привести к повреждению устройства аварийной разблокировки.

› Если зарядный пистолет можно извлечь только при помощи троса аварийной разблокировки, это может свидетельствовать о неисправности устройства блокировки зарядного пистолета. В этом случае необходимо как можно скорее обратиться в сервисный центр для проверки и ремонта.

Быстрая зарядка

Перед зарядкой внимательно ознакомьтесь с инструкцией по эксплуатации соответствующего зарядного устройства. Строго соблюдайте правила использования зарядной станции.

1. Выключите питание автомобиля (режим OFF).

! Внимание

› Если во время зарядки вы используете функции, потребляющие электроэнергию (например, осуществляете зарядку при включенном питании автомобиля), время или стоимость зарядки могут увеличиться.

› После завершения зарядки система зарядки автоматически отключается. Если в это время вы используете функции, потребляющие электроэнергию, заряд аккумуляторной батареи снижается.

2. Нажмите на край крышки лючка зарядного разъема — она плавно откроется.

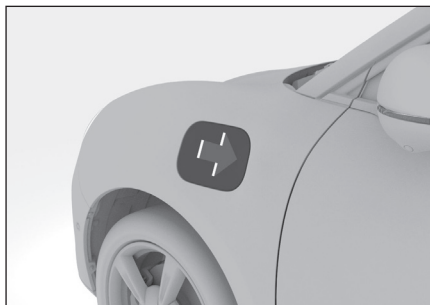

A4850A167008

3. Извлеките пылезащитную заглушку из разъема быстрой зарядки и далее действуйте строго в соответствии с инструкцией по эксплуатации зарядного устройства.

4. При включении питания зарядный пистолет автоматически заблокируется. Убедитесь, что при этом на комбинации приборов загорелся индикатор зарядки .

 **Внимание**

- › Частое использование станций быстрой зарядки может негативно влиять на срок службы аккумуляторной батареи, поэтому рекомендуется использовать обычную зарядку.
 - › При использовании разъема для быстрой зарядки убедитесь, что зарядный пистолет подключен правильно. В противном случае это может привести к невозможности зарядки тяговой аккумуляторной батареи либо к поломке зарядного оборудования.
5. По окончании зарядки закройте пылезащитную заглушку зарядного разъема и закройте крышку лючка зарядного разъема.

Оснащение автомобиля

Обратите внимание на то, что представленное в руководстве оборудование включает в себя стандартное оснащение, комплектацию в соответствии с национальными стандартами и специальное оборудование для данной модели автомобиля. Поэтому некоторые виды оборудования или функции, описанные в данном руководстве, могут не входить в комплектацию вашего автомобиля или быть доступны только на определенных рынках. За информацией о комплектации вашего автомобиля необходимо обратиться к документам, предоставляемым при продаже, или к дилеру, у которого был приобретен автомобиль.

Подголовники

Регулировка подголовников

Подголовники обеспечивают максимальную защиту, когда средняя часть подголовника находится на уровне кончиков ушей.

⚠ Предупреждение

Запрещается регулировать подголовники во время движения автомобиля.

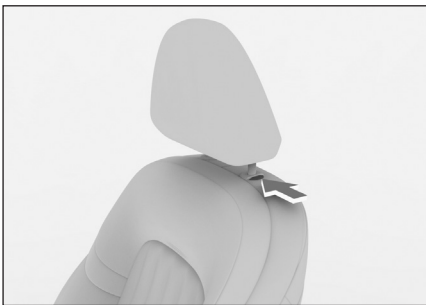

54725A41130F

- › Чтобы поднять подголовник, поднимите его непосредственно в нужное положение.
- › Чтобы опустить подголовник, нажмите кнопку разблокировки и одновременно опустите подголовник.

ⓘ Полезная информация

Крайнее нижнее положение подголовника — нерабочее. Для использования подголовника обязательно поднимите его до нужного фиксированного положения. Отрегулировав подголовник, нажмите на него, чтобы убедиться, что он надежно зафиксирован.

Снятие подголовников

Чтобы снять подголовник, удерживайте кнопку фиксатора и одновременно вытягивайте подголовник вверх.

При необходимости для снятия подголовника можно установить спинку сиденья в удобное положение.

⚠ Предупреждение

Запрещается движение на автомобиле со снятыми подголовниками. В противном случае при наезде на ваш автомобиль сзади шея может подвергнуться сильному удару, что приведет к серьезным травмам или даже смерти.

Передние сиденья с ручной регулировкой

⚠ Предупреждение

- › Регулировка положения сидений во время движения автомобиля запрещена.
- › Перед началом движения отрегулируйте сиденье так, чтобы было удобно управлять всеми органами управления. В противном случае это может привести к неправильным действиям за рулем и привести к аварии. Кроме того, в этом случае не обеспечивается оптимальная эффективность ремней и подушек безопасности, подголовников и других систем безопасности автомобиля.
- › Не следует слишком сильно наклонять спинку сиденья назад. В противном случае при столкновении человек может выскользнуть из-под поясной лямки ремня безопасности. Ремень безопасности обеспечивает максимальную защиту только тогда, когда человек сидит прямо и опирается на спинку сиденья.

Продольная регулировка сиденья



5A3DD2E15ACA

Потяните рычаг регулировки положения сиденья, переместите сиденье вперед или назад до нужного положения и отпустите рычаг.

i Полезная информация

Отрегулировав сиденье, убедитесь, что оно надежно зафиксировано.

Регулировка наклона спинки сиденья



0EA387B5AF98

Плотно прижавшись телом к спинке сиденья, потяните вверх ручку регулировки угла наклона спинки, откиньтесь назад, чтобы спинка заняла удобное для вас положение, и отпустите ручку регулировки.

! Внимание

Для регулировки наклона спинки необходимо перевести в рычаг регулировки в крайнее положение. В противном случае возможны механические повреждения сиденья.

Регулировка высоты сиденья



2FF3C1AEC46D

- › Чтобы поднять сиденье, многократно потяните вверх рычаг регулировки высоты.
- › Чтобы опустить сиденье, многократно опустите рычаг регулировки высоты.

i Полезная информация

Часть функций относится только к сиденью водителя.

Передние сиденья с электрорегулировками

! Предупреждение

- › Регулировка положения сидений во время движения автомобиля запрещена.
- › Перед началом движения отрегулируйте сиденье так, чтобы было удобно управлять всеми органами управления. Неправильное положение сиденья может привести к ошибкам в управлении автомобилем, стать причиной аварии, а также мешает правильной работе ремней безопасности и снижает эффективность подушек и ремней безопасности эффективно выполнять свои защитные функции.
- › Не следует слишком сильно наклонять спинку сиденья назад. В противном случае при столкновении человек может выскользнуть из-под поясной лямки ремня безопасности. Ремни безопасности обеспечивают максимальную защиту водителя и пассажиров только в том случае, когда они сидят прямо, опираясь на спинки сиденья.

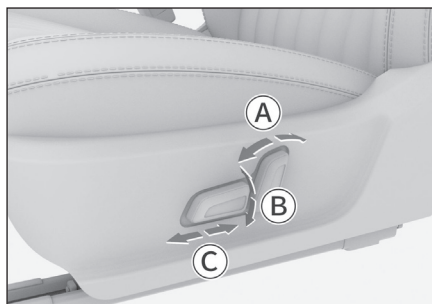

C3E6312A0671

- Ⓐ Регулировка наклона спинки сиденья
- Ⓑ Регулировка высоты сиденья
- Ⓒ Продольная регулировка сиденья



Полезная информация

Часть функций относится только к сиденью водителя.

Регулировки задних сидений

Складывание спинки

После складывания спинки задних сидений пространство для багажа увеличивается. Левую и правую части спинки можно сложить независимо друг от друга.



Полезная информация

- › Перед тем как сложить сиденье, переместите подголовник в подходящее положение, чтобы при складывании он не создавал помех.
- › Установите ремень безопасности на место, чтобы он не мешал при складывании спинки сиденья.

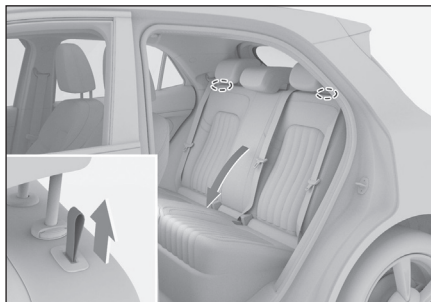

3CEFOAA4D5CB

Потяните ремень разблокировки спинки в верхней части спинки сиденья, после чего спинку можно откинуть вперед.



Внимание

- › Перед складыванием спинки уберите с сиденья все предметы.
- › Не помещайте тяжелые предметы на сложенную спинку.



Предупреждение

- › Регулировать положение или складывать спинку сиденья во время движения автомобиля запрещается.
- › Не разрешается сидеть на сложенных спинках сидений или в багажном отделении.
- › Не разрешайте детям находиться в багажном отделении.

Возвращение спинки в исходное положение

1. Отрегулируйте ремень безопасности так, чтобы он не застрял при возвращении спинки в вертикальное положение.
2. Потяните спинку вверх и верните ее в исходное положение. Слегка покачайте спинку сиденья вперед-назад, чтобы убедиться, что спинка надежно зафиксирована.

Функция облегчения посадки и высадки водителя

Включите питание автомобиля (режим ON) и включите или выключите функцию облегчения посадки и высадки с помощью меню [Настройки автомобиля] → [Настройки комфорта] → [Сиденье водителя] на дисплее мультимедийной системы. При включенной функции облегчения посадки и высадки:

- › Когда водитель отстегивает ремень безопасности и открывает свою дверь, сиденье водителя автоматически перемещается на небольшое расстояние назад для облегчения высадки.
- › После посадки на сиденье и закрывания двери водителя сиденье водителя перемещается вперед до первоначального положения.

i Полезная информация

- › Если в процессе автоматического перемещения сиденья водителя назад или возврата в исходное положение задействовать переключатель регулировки положения сиденья, выполняются команды переключателя регулировки.
- › Если после автоматического перемещения сиденья водителя назад были произведены какие-либо регулировки положения сиденья, то при посадке сиденье водителя не занимает предыдущее исходное положение.

Функция сохранения и вызова настроек сиденья водителя

Включите питание автомобиля и перейдите на экран сохранения и вызова настроек сиденья в меню [Настройки автомобиля] → [Настройки комфорта] → [Сиденье водителя] мультимедийного дисплея.

Используйте кнопки со стрелками вокруг изображения сиденья, чтобы выбрать соответствующие настройки.

Нажмите кнопку [ручная память], данные о положении сиденья водителя и наружных зеркал заднего вида можно сохранить в памяти вручную с помощью кнопки памяти положения.

При длительно нажатии можно сохранить данные о текущем положении сиденья водителя и наружных зеркал заднего вида, а также подтверждается успешное сохранение данных.

Коснитесь кнопки памяти положения, чтобы активировать сохраненные настройки сиденья водителя и наружных зеркал заднего вида.

Настройки сидений

Нажмите кнопку с изображением вентилятора в левой части экрана для доступа к меню настроек сиденья (единое меню, в том числе, для настроек системы климат-контроля).



0D76872086CD

Подогрев/вентиляция передних сидений

Коснитесь значка сиденья в нижней части экрана настроек системы климат-контроля, чтобы установить функцию подогрева (или вентиляции) для соответствующего сиденья во всплывающем окне меню.

⚠ Предупреждение

При использовании функции подогрева сидений следует проявлять особую осторожность для пассажиров следующих категорий:

- › младенцы, дети, пожилые люди, больные и люди с инвалидностью;
- › люди с чувствительной кожей;
- › люди в состоянии переутомления;
- › люди, испытывающие сонливость в результате употребления алкоголя или приема лекарственных препаратов.

⚠ Внимание

- › Запрещены любые модификации сидений и их электрических цепей. В противном случае это может негативно отразиться на функции подогрева сидений.
- › При включении функции подогрева сидений во избежание перегрева не следует накрывать их покрывалами, подушками и иными теплоизолирующими предметами.
- › Чтобы предотвратить разряд аккумуляторной батареи, запрещается длительное время использовать обогрев сидений при выключенном питании автомобиля.
- › Следующие ситуации могут привести к повреждению нагревательных элементов. Использовать функцию подогрева можно, только убедившись в отсутствии этих обстоятельств: на сиденье пролита вода; сиденье повреждено острыми предметами (булавкой, перочинным ножом и т. д.); от сиденья исходит посторонний запах.

Функция массажа

Нажмите кнопку [Сиденья] на экране настроек системы климат-контроля, чтобы открыть экран функции массажа.

- › Коснитесь кнопки [Настройки массажа], чтобы включить или выключить функцию массажа для соответствующего сиденья.
Коснитесь [Слабый] и [Сильный], чтобы установить уровень интенсивности массажа.

Оснащение автомобиля

Обратите внимание на то, что представленное в руководстве оборудование включает в себя стандартное оснащение, комплектацию в соответствии с национальными стандартами и специальное оборудование для данной модели автомобиля. Поэтому некоторые виды оборудования или функции, описанные в данном руководстве, могут не входить в комплектацию вашего автомобиля или быть доступны только на определенных рынках. За информацией о комплектации вашего автомобиля необходимо обратиться к документам, предоставляемым при продаже, или к дилеру, у которого был приобретен автомобиль.

Внутреннее зеркало заднего вида

Ручное затемнение зеркала заднего вида

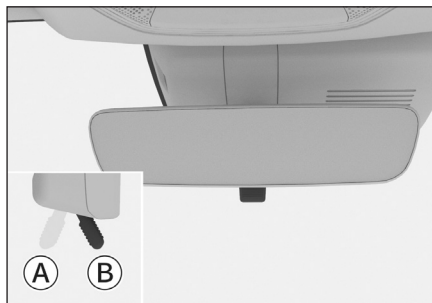

- Ⓐ Обычное положение
- Ⓑ Затемненное положение

Потяните рычаг в направлении задней части автомобиля, чтобы включить режим затемнения. В этом положении происходит затемнение света фар автомобилей, движущихся сзади.

Автоматическое затемнение зеркала заднего вида



В зависимости от яркости света, попадающего на зеркало заднего вида, интенсивность отражаемого света автоматически приглушается.

Регулировка боковых зеркал заднего вида

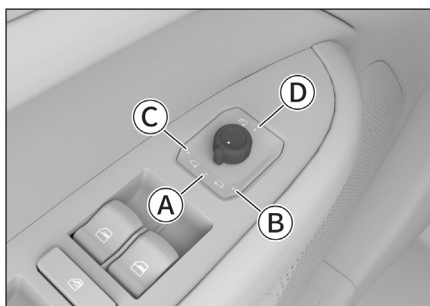

- Ⓐ Исходное положение
- Ⓑ Выбор правого зеркала заднего вида
- Ⓒ Выбор левого зеркала заднего вида
- Ⓓ Складывание боковых зеркал заднего вида

Регулировка зеркал

1. Поверните ручку регулировки наружного зеркала, чтобы выбрать левое или правое зеркало.
2. Вращением ручки вперед, назад, влево и вправо можно отрегулировать положение левого или правого зеркала.
3. После завершения регулировки верните ручку регулировки наружного зеркала в исходное положение.

⚠ Предупреждение

Запрещается регулировать зеркала заднего вида во время движения. В противном случае ошибки при вождении могут стать причиной аварии, привести к серьезным травмам и смертельному исходу.

Складывание зеркал с помощью электропривода

Поверните ручку регулировки положения наружных зеркал заднего вида  в положение складывания. Зеркала сложатся автоматически.

Поверните ручку регулировки в другое положение — наружные зеркала автоматически раскроются.

Складывание зеркал вручную

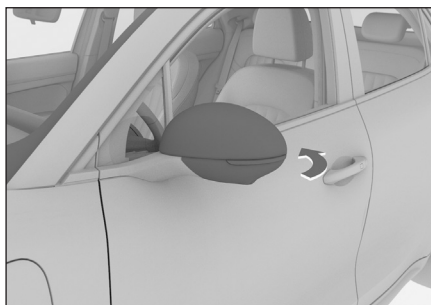

C0991A2D9776

Чтобы сложить боковое зеркало, нажмите на него в направлении стрелки, держа за корпус.

Перед началом движения следует вернуть наружные зеркала заднего вида в исходное положение.

⚠ Внимание

Не складывайте вручную наружные зеркала заднего вида с электроприводом складывания. В противном случае можно повредить электропривод зеркала.

Настройка зеркал заднего вида

Функции, относящиеся к наружным зеркалам, можно настроить с помощью меню [Настройки автомобиля] → [Внешнее оборудование] → [Зеркала заднего вида] на мультимедийном дисплее.

› [Складывание боковых зеркал заднего вида]: можно выбрать режим складывания боковых зеркал.

При установке режима автоматического складывания и раскладывания внешних зеркал заднего вида происходит автоматически после блокировки и разблокировки дверей автомобиля.

› [Режим перехода боковых зеркал в положение для движения задним ходом]: можно включить или выключить режим перехода соответствующего бокового зеркала в положение для движения задним ходом.

При включенном режиме перехода бокового зеркала в положение для движения задним ходом после включения передачи заднего хода (R) соответствующее боковое зеркало автоматически переходит в ранее установленное положение, удобное для движения задним ходом. При выключении передачи заднего хода зеркало автоматически возвращается в исходное положение.

После включения режима перехода бокового зеркала в положение для движения задним ходом переведите селектор передач в положение R и отрегулируйте угол наклона соответствующего бокового зеркала, чтобы улучшить видимость бордюра при движении задним ходом, а затем выведите селектор передач из положения R. В системе управления зеркалами сохраняются данные о положении бокового зеркала на двери пассажира для движения задним ходом.

Обогрев боковых зеркал заднего вида

1 Если боковые зеркала покрылись инеем или запотели, нажмите кнопку подогрева зеркал заднего вида на панели управления климат-контролем. При этом загорается индикатор и включается функция подогрева боковых зеркал. Нажмите кнопку подогрева зеркал еще раз, чтобы выключить эту функцию.

После некоторого времени работы функция подогрева боковых зеркал заднего вида отключается автоматически.

Предупреждение

Не касайтесь зеркал после включения функции подогрева во избежание получения ожогов.

Оснащение автомобиля

Обратите внимание на то, что представленное в руководстве оборудование включает в себя стандартное оснащение, комплектацию в соответствии с национальными стандартами и специальное оборудование для данной модели автомобиля. Поэтому некоторые виды оборудования или функции, описанные в данном руководстве, могут не входить в комплектацию вашего автомобиля или быть доступны только на определенных рынках. За информацией о комплектации вашего автомобиля необходимо обратиться к документам, предоставляемым при продаже, или к дилеру, у которого был приобретен автомобиль.

Регулировка



9ACBC991D4DB

1. Переместите вниз рычаг фиксатора, расположенный под рулевым колесом.
2. Отрегулируйте рулевое колесо так, чтобы оно находилось на линии вашей груди, и убедитесь, что вам видны все приборы и индикаторы на комбинации приборов.
3. По окончании регулировки переместите рычаг фиксатора вверх, чтобы зафиксировать рулевое колесо в выбранном положении.

⚠ Предупреждение

- › Запрещается регулировать положение рулевого колеса во время движения. Несоблюдение этого требования может привести к аварии из-за ошибок управления, что повлечет за собой серьезные травмы или смерть.
- › Отрегулировав рулевое колесо, убедитесь, что оно зафиксировано надежно. Случайное перемещение незафиксированного рулевого колеса может стать причиной аварии, привести к серьезным травмам и летальному исходу.

Звуковой сигнал

Нажмите на значок звукового сигнала на рулевом колесе или на область вокруг него, чтобы подать звуковой сигнал.

Обогрев

Обогрев рулевого колеса можно включить или выключить, коснувшись области рулевого колеса на экране управления климат-контролем мультимедийного дисплея. Когда функция обогрева рулевого колеса включена, значок рулевого колеса окрашивается в красный цвет.

⚠ Внимание

Не включайте обогрев рулевого колеса на длительное время без включения питания автомобиля во избежание разряда аккумуляторной батареи.

Оснащение автомобиля

Обратите внимание на то, что представленное в руководстве оборудование включает в себя стандартное оснащение, комплектацию в соответствии с национальными стандартами и специальное оборудование для данной модели автомобиля. Поэтому некоторые виды оборудования или функции, описанные в данном руководстве, могут не входить в комплектацию вашего автомобиля или быть доступны только на определенных рынках. За информацией о комплектации вашего автомобиля необходимо обратиться к документам, предоставляемым при продаже, или к дилеру, у которого был приобретен автомобиль.

Переключатель освещения

Главный переключатель освещения

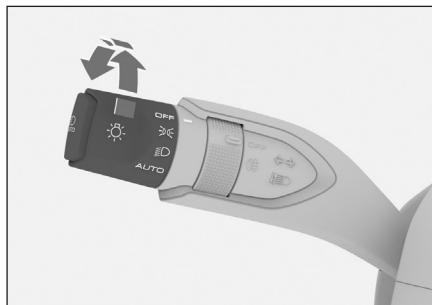

70260F8707B3

- › Для включения габаритных огней и фонаря освещения номерного знака поверните переключатель освещения в положение, соответствующее режиму включения габаритных огней.

⚠ Внимание

Во время движения автомобиля запрещается использовать габаритные огни вместо ближнего света. Это создает риск аварийной ситуации.

Яркости габаритных огней недостаточно для надлежащего освещения пространства перед автомобилем, а также для того, чтобы другие водители и пешеходы могли его нормально видеть. Поэтому при недостаточном освещении или в условиях плохой видимости всегда включайте ближний свет.

- › Установите главный переключатель освещения в положение ближнего света — включается ближний свет фар. При этом габаритные огни и фонари освещения номерного знака продолжают гореть.
- › Установите главный переключатель освещения в положение AUTO. В этом случае лампы режима минимального освещения и лампы ближнего света будут включаться и выключаться автоматически в зависимости от интенсивности освещения.

⚠ Внимание

- › Иногда в дневное время освещение может не включиться автоматически из-за густого тумана. В этом случае следует включить свет вручную.
- › При управлении автомобилем автоматическое управление освещением является функцией помощи водителю. Ответственность за пользование наружными световыми приборами автомобиля всегда лежит на водителе.
- › Установите главный переключатель освещения в положение OFF — все приборы освещения автомобиля выключаются.

Переключатель противотуманных фар и фонарей



726C157B93A5

При включенном ближнем свете фар несколько раз поверните кольцо переключателя фар и фонарей противотуманного света в положение включения задних противотуманных фонарей, чтобы включить или выключить их. При отпускании переключатель автоматически возвращается в исходное положение.

Сигналы поворота и смены полосы движения

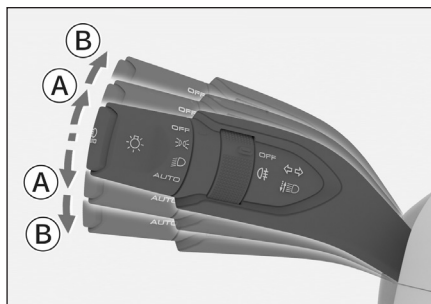

2A29CE56055A

- Ⓐ Сигнал смены полосы
- Ⓑ Сигнал поворота

› Сигнал смены полосы движения: слегка приподнимите или опустите комбинированный переключатель освещения. Когда вы его отпустите, он вернется в исходное положение, а соответствующий указатель поворота мигнет 3 раза.

› Сигнал поворота: поднимите или опустите переключатель освещения. Когда вы его отпустите, он не вернется в исходное положение. При этом будет мигать соответствующий указатель поворота.

Ручное переключение дальнего и ближнего света

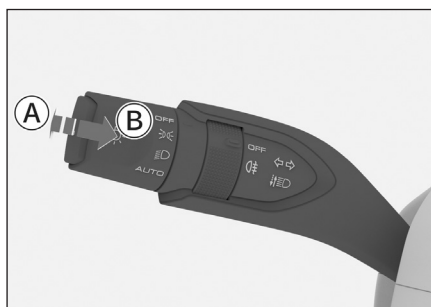

48EE19FE236F

- Ⓐ Включение дальнего света
- Ⓑ Мигание дальним светом

› Для включения или выключения фар дальнего света при включенных фарах ближнего света нажмите на комбинированный переключатель освещения в направлении от себя. Когда вы отпустите переключатель, он автоматически вернется в исходное положение.

› Потяните комбинированный переключатель освещения на себя, чтобы включить фары дальнего света. Когда вы его отпустите, переключатель автоматически вернется в исходное положение, фары дальнего света погаснут. Чтобы помогать дальним светом, несколько раз повторите данное действие.

Автоматическое управление включением дальнего и ближнего света

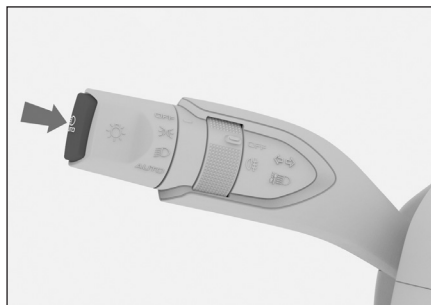

34D6DB150609

Данная функция обеспечивает автоматическое включение дальнего и ближнего света фар в зависимости от текущей скорости движения автомобиля и условий освещения.

Если горит ближний свет, а дальний свет не включен, нажмите выключатель автоматического включения ближнего и дальнего света для включения функции автоматического включения ближнего и дальнего света. На комбинации приборов загорается зеленым цветом индикатор включения этой функции.

⚠ Предупреждение

Функция автоматического включения ближнего и дальнего света фар одной из функций помощи водителю. В зависимости от дорожной ситуации и погодных условий, водитель должен самостоятельно включать ближний или дальний свет с учетом направления световых лучей и условиями видимости. Вручную управлять светом фар необходимо в следующих условиях:

› Погодные условия, неблагоприятные для вождения, например, густой туман, дождь или снег.

- › Крутой поворот или движение на уклоне.
- › Движение на перекрестке или при затрудненной видимости встречных транспортных средств (например, когда свет фар встречных автомобилей не виден из-за дорожного ограждения, или при движении по скоростной дороге).
- › Движение в условиях недостаточной освещенности в районах с плотной застройкой.
- › Когда вблизи дороги находятся участники дорожного движения, которые плохо освещены, например, пешеходы, велосипедисты и т. д.
- › При наличии вблизи дороги объектов с высокой отражающей способностью, таких как дорожные знаки и т. д.
- › Рядом с датчиком дождя на ветровом стекле присутствует грязь, иней или иные инородные материалы, заслоняющие датчик.

Аварийная световая сигнализация

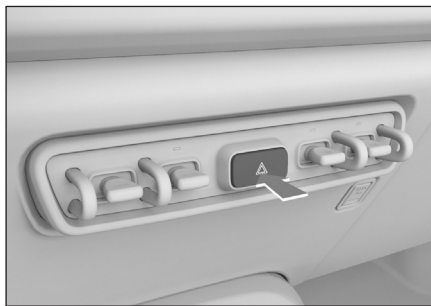

52D894049C07

В случае возникновения неисправности автомобиля или дорожно-транспортного происшествия необходимо включить аварийную световую сигнализацию, чтобы предупредить других участников дорожного движения.

Аварийная сигнализация включается и выключается с помощью выключателя аварийной сигнализации.

Дневные ходовые огни

Чтобы другие водители хорошо видели ваш автомобиль, после включения питания автоматически загораются дневные ходовые огни. Дневные ходовые огни выключаются в следующих ситуациях:

- › Когда включаются фары.
- › При включении указателя левого или правого поворота фонарь дневного ходового огня на той же стороне гаснет.

Предупреждение

Дневные ходовые огни не предназначены для движения в темное время суток.

Функция задержки света фар головного освещения «Followme home»

Габаритные огни и лампы ближнего света автоматически включаются на определенное время, чтобы вы могли покинуть автомобиль в темноте при соблюдении следующих условий.

Когда электропитание находится в режиме OFF (Выкл.) и главный переключатель освещения находится в положении AUTO или ближнего света , уровень освещенности соответствует условиям включения ближнего света, все боковые двери и дверь багажного отделения заблокированы снаружи автомобиля.

Сигнал об экстренном торможении

В случае экстренного торможения при движении со скоростью более 50 км/ч начинают мигать указатели поворота.

Регулировка высоты света фар

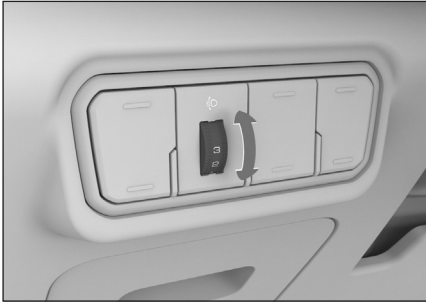

8F120C60FDB8

Высота света фар регулируется в зависимости от количества пассажиров и нагрузки.

- › Вращение колесика вверх: свет фар направляется выше
- › Вращение колесика вниз: свет фар направляется ниже.

Внимание

Чтобы избежать ослепления водителей встречных транспортных средств перед поездкой в регионы с другим расположением полос для движения, обратитесь к авторизованному дилеру услуг для регулировки бокового направления лучей фар.

Настройки освещения

Функции, связанные с приборами освещения, можно настроить в меню [Настройки автомобиля] → [Настройки освещения] на экране мультимедийного дисплея.

- › [Поиск автомобиля]: вы можете включить или выключить функцию включения приборов освещения для поиска автомобиля. При включении данной функции габаритные огни и лампы ближнего света автоматически включаются на некоторое время после успешного отпирания дверей снаружи автомобиля (за исключением случаев, когда двери заперты механическим ключом), чтобы обеспечить подход к автомобилю в темноте, если освещение соответствует условиям включения ближнего света. При этом электропитание должно быть выключено

(режим OFF), а главный переключатель освещения должен находиться в положении AUTO.

- › [Задержка выключения питания]: вы можете установить время включения функции задержки выключения питания. При переходе питания в режим OFF (Выкл.), если режим электропитания автомобиля и состояние замков дверей не изменяется в течение установленного времени, автоматически включается функция энергосбережения для экономии энергии.
- › Коснитесь кнопки [Время задержки потолочного освещения], чтобы установить время задержки выключения внутреннего освещения после закрытия всех дверей. Функция работает, когда питание находится в режиме OFF (Выкл.) и внутреннее освещение регулируется при открывании/закрывании дверей.
- › При нажатии кнопки [Задержка фар «Follow Me Home»] можно установить величину времени, в течение которого габаритные огни и ближний свет будут оставаться включенными при активации функции «Follow Me Home».
- › [Настройка режима поиска авто]: вы можете установить режим оповещения при активации функции поиска автомобиля.
- › [Звук+световая индикация]: вы можете установить режим освещения при настройке режима поиска авто.

Лампа для чтения

Внимание

Не оставляйте внутреннее освещение автомобиля включенным на длительное время при выключенном питании. Это может привести к разряду аккумуляторной батареи.



04F4B543B52B

- › Для включения или выключения лампы для чтения нажмите на выключатель (добавить значок светящейся лампочки)
- › Нажмите потолочный выключатель , чтобы включить или выключить функцию включения/выключения внутреннего освещения при открывании/закрывании дверей. После активации этой функции лампа для чтения автоматически включается или выключается в зависимости от состояния дверей автомобиля.

Лампа освещения багажного отделения

Лампа освещения автоматически включается или выключается при открывании или закрытии двери багажного отделения.

Оснащение автомобиля

Обратите внимание на то, что представленное в руководстве оборудование включает в себя стандартное оснащение, комплектацию в соответствии с национальными стандартами и специальное оборудование для данной модели автомобиля. Поэтому некоторые виды оборудования или функции, описанные в данном руководстве, могут не входить в комплектацию вашего автомобиля или быть доступны только на определенных рынках. За информацией о комплектации вашего автомобиля необходимо обратиться к документам, предоставляемым при продаже, или к дилеру, у которого был приобретен автомобиль.

Автоматические стеклоочистители

Режимы работы переднего стеклоочистителя

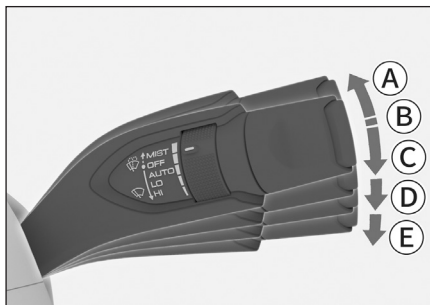

35F31A000F99

- Ⓐ Однократное срабатывание щеток переднего стеклоочистителя (MIST)
Переведите комбинированный переключатель управления стеклоочистителем вверх в положение MIST и отпустите. Он вернется в исходное положение, и стеклоочистители сработают один раз.
- Ⓑ Выключение переднего стеклоочистителя (положение OFF)
- Ⓒ Автоматический режим работы (AUTO)
- Ⓓ Низкая скорость (LO)
- Ⓔ Высокая скорость (HI)

⚠ Внимание

- › Если ветровое стекло грязное или на нём присутствуют посторонние объекты (снег, смола и т. д.), необходимо очистить стекло от загрязнений. В противном случае они могут привести к повреждению щеток или механизма стеклоочистителей.
- › В холодное время года перед включением очистителя ветрового стекла убедитесь, что щетки не примерзли к стеклу. Если они примерзли, использовать их можно только после того, как лед будет удален. В противном случае щетки или детали привода очистителя ветрового стекла могут быть повреждены.
- › Если щетки очистителя ветрового стекла остановились на середине пути из-за снега, выключите очиститель стекла и как можно скорее остановите автомобиль в безопасном месте. Затем удалите снег и другой мусор, чтобы очиститель ветрового стекла мог нормально работать.
- › Не пользуйтесь очистителем ветрового стекла, когда открыт капот. В противном случае можно повредить очиститель ветрового стекла и капот.
- › Не используйте средства, оставляющие налет на ветровом стекле (например, жидкости для мытья стекол с эффектом кристаллического напыления или образования пленки). Избегайте использования жидкостей для мытья стекол, содержащих воск или восковое масло, поскольку это может привести к неравномерному перемещению щеток и посторонним звукам при работе очистителя стекла.
- › Не подвергайте щетки очистителя ветрового стекла воздействию чистящих средств на масляной основе, поскольку это может вызвать химическую реакцию и привести к серьезной деформации скребков щеток.

Регулирование частоты работы щеток стеклоочистителя



20A90096558F

Чувствительность датчика дождя и света можно изменить вращением регулировочной ручки, что приведет к изменению частоты работы щеток переднего стеклоочистителя в автоматическом режиме.

Функция омывания



DE17145CA295

Потяните комбинированный переключатель переднего стеклоочистителя вверх в сторону рулевого колеса и удерживайте его в этом положении. Передний стеклоочиститель будет очищать ветровое стекло с использованием омывающей жидкости. После отпускания комбинированный переключатель вернется в исходное положение.

⚠ Внимание

- › Избегайте длительного использования омывателя. Это может привести к повреждению его электропривода. Для защиты электропривода омыватель может автоматически отключаться после определенного периода непрерывной работы.
- › Регулярно проверяйте уровень жидкости в бачке омывателя и доливайте ее по мере необходимости. В холодное время года следует использовать незамерзающую жидкость. Иначе омыватель не просто перестанет работать, но будет поврежден из-за замерзания.

Датчик дождя



F81EF4A48EA2

Датчик дождя расположен по центру верхней части ветрового стекла, рядом с внутренним зеркалом заднего вида.

⚠ Предупреждение

- › Датчик дождя не всегда реагирует на осадки, поэтому иногда очиститель ветрового стекла может не включаться автоматически. Если дождь на ветровом стекле мешает обзору, при необходимости вручную управляйте очистителем ветрового стекла.

- › Когда очиститель ветрового стекла с датчиком дождя находится в режиме AUTO, он может неожиданно срабатывать при прикосновении к ветровому стеклу в зоне установки внутреннего зеркала заднего вида снаружи автомобиля или от вибрации ветрового стекла. Будьте осторожны, следите, чтобы щетки очистителя стекла не травмировали пальцы или другие части тела.
- › Не включайте режим AUTO при мойке автомобиля или в других ситуациях, когда использование очистителя ветрового стекла не требуется. Иначе он может неожиданно сработать.

Внимание

- › Если поверхность ветрового стекла в районе внутреннего зеркала заднего вида загрязнена или на ней находятся инородные материалы (снег, смола и т. д.), необходимо очистить стекло от загрязнений. В противном случае они могут повлиять на нормальную работу очистителя ветрового стекла в автоматическом режиме.
- › Из-за разной формы снежинок датчик дождя может не всегда правильно реагировать на снег, и очиститель ветрового стекла не срабатывает должным образом. Таяние снега может привести к автоматическому включению очистителя ветрового стекла.

Обогрев форсунок омывателя ветрового стекла

Для автомобилей с функцией обогрева форсунок омывателя переднего стекла эта функция включается и выключается одновременно с включением/выключением функции подогрева заднего стекла. После включения форсунки омывателя ветрового стекла с замерзшей жидкостью начинают постепенно нагреваться.

Внимание

Во избежание разряда аккумуляторной батареи не следует в течение длительного времени использовать эту функцию при выключенном питании.

Интервал работы очистителя ветрового стекла

Интервал работы очистителя ветрового стекла можно настроить в меню [Настройки автомобиля] → [Внешнее оборудование] → [Интервал работы стеклоочистителей] на экране мультимедийного дисплея.

Оснащение автомобиля

Обратите внимание на то, что представленное в руководстве оборудование включает в себя стандартное оснащение, комплектацию в соответствии с национальными стандартами и специальное оборудование для данной модели автомобиля. Поэтому некоторые виды оборудования или функции, описанные в данном руководстве, могут не входить в комплектацию вашего автомобиля или быть доступны только на определенных рынках. За информацией о комплектации вашего автомобиля необходимо обратиться к документам, предоставляемым при продаже, или к дилеру, у которого был приобретен автомобиль.

Панель управления системой климат-контроля

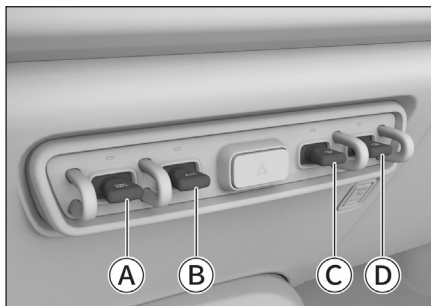

17F9C336624A

- Ⓐ ON/OFF: включение/выключение системы климат-контроля
 - Ⓑ A/C: включение режима охлаждения
 - Ⓒ Подогрев ветрового стекла
 - Ⓓ Подогрев заднего стекла и боковых зеркал заднего вида
- › Нажмите кнопку [ON/OFF], чтобы включить или выключить систему климат-контроля.
 - › Нажмите кнопку A/C, чтобы включить или выключить режим охлаждения. При этом загорается соответствующий световой индикатор, информирующий о включенном режиме охлаждения. После этого можно понизить температуру и влажность воздуха в салоне автомобиля.
 - › Нажмите выключатель подогрева ветрового стекла ☀, чтобы включить или выключить функцию подогрева ветрового стекла. Загорается световой индикатор, свидетельствующий о включении функции. Ветровое и боковые окна нагреваются, благодаря чему они постепенно очищаются от наледи или следов влаги.

- › Нажмите выключатель подогрева заднего окна ☀, чтобы включить или выключить функцию подогрева заднего окна. Загорается соответствующий индикатор, указывая на включение функции подогрева заднего стекла, и оно постепенно очищается от инея или следов влаги.

⚠ Предупреждение

В режиме подогрева заднее стекло сильно нагревается. Не прикасайтесь к нему во избежание ожогов.

⚠ Внимание

Во избежание разряда аккумуляторной батареи не следует в течение длительного времени использовать эту функцию при выключенном питании автомобиля.

Экран настроек системы климат-контроля

i Полезная информация

- › Интерфейс настройки кондиционера может отличаться в разных моделях или в различных стилях мультимедийной темы.
- › При работе система кондиционирования воздуха расходует заряд аккумуляторной батареи, поэтому ее использование сокращает запас хода автомобиля.
- › При низкой мощности аккумуляторной батареи, для увеличения запаса хода автомобиля мощность системы кондиционирования воздуха ограничивается, в результате чего эффективность кондиционирования понижается. После восстановления нормального заряда аккумуляторной батареи работа системы кондиционирования воздуха нормализуется.
- › В предельных условиях (например, при слишком высокой или слишком низкой температуре окружающей среды, при длительном подъеме и пр.) для обеспечения динамических характеристик автомобиля может произойти ограничение мощности или остановка работы системы кондиционирования.
- › Использование кондиционера во время зарядки автомобиля оказывает влияние на эффективность зарядки.
- › Для обеспечения эффективности зарядки, при недостаточной электрической мощности может произойти ограничение мощности или остановка работы кондиционера.



13D0020EEEA2

- › Коснитесь кнопки выключения , чтобы выключить систему климат-контроля.
- › Нажмите кнопку AUTO для включения автоматического режима. В этом режиме система климат-контроля автоматически регулирует распределение потоков воздуха, объем воздуха и режим подачи наружного воздуха/рециркуляции для достижения заданной температуры.









i Полезная информация

Если распределение потоков воздуха и интенсивность обдува в автоматическом режиме вам не подходят, их можно отрегулировать вручную. При этом система климат-контроля выходит из автоматического режима, и соответствующий индикатор гаснет.

- › Включить или выключить режим охлаждения можно с помощью сенсорной кнопки A/C. При этом загорается соответствующий световой индикатор, информирующий о включенном режиме охлаждения. После этого можно понизить температуру и влажность воздуха внутри салона автомобиля.
- › Коснитесь кнопки , чтобы включить или выключить режим обогрева. Загорается соответствующий индикатор, указывающий на включение режима обогрева.



Полезная информация

В зависимости от комплектации автомобиля эта кнопка может отсутствовать на версиях, оснащенных климатической установкой с тепловым насосом.

- ▶ Необходимый режим распределения потоков воздуха выбирается с помощью кнопок выбора направления потоков воздуха: в сторону лица , в сторону лица и ног , в сторону ног , в сторону ветрового стекла .
- ▶ Температуру можно отрегулировать с помощью кнопок увеличения  или уменьшения  температуры.
- ▶ Температуру также можно регулировать, перемещая палец в области между кнопок увеличения  или уменьшения  температуры.

Полезная информация

Настройки температуры на минимальное (LO) или максимальное (HI) значение используются для быстрого охлаждения или нагрева воздуха в салоне. В этих режимах система климат-контроля работает с повышенным расходом энергии, их не рекомендуется использовать в течение длительного времени.





- ▶ Коснитесь кнопки подогрева ветрового стекла , чтобы включить или выключить функцию подогрева ветрового стекла. Загорается световой индикатор, свидетельствующий о включении функции подогрева переднего стекла. Ветровое и передние боковые окна нагреваются, благодаря чему лед или следы влаги постепенно исчезают.
- ▶ Коснитесь кнопки подогрева заднего стекла , чтобы включить или выключить функцию подогрева заднего стекла. Загорается световой индикатор, свидетельствующий о включении функции подогрева заднего стекла. Заднее стекло нагревается, в результате чего лед или следы влаги постепенно исчезают.
Через некоторое время нагреватель заднего стекла отключается автоматически, и соответствующий индикатор гаснет.

Предупреждение

При включении функции подогрева заднего стекла заднее стекло нагревается. Не прикасайтесь к нему во избежание ожогов.

Внимание

Во избежание разряда аккумуляторной батареи не следует в течение длительного времени использовать эту функцию при выключенном питании автомобиля.

- ▶ Коснитесь кнопки , чтобы открыть меню управления распределением потоков воздуха. Управлять распределением потоков воздуха можно, касаясь области или сдвигая область на панели управления распределением потоков воздуха.
- ▶ Нажав кнопку  или , можно активировать режимы рециркуляции или подачи наружного воздуха, соответственно.
 При этом в каждом из указанных выше режимов загорается соответствующий индикатор.
 В этом режиме в салон автомобиля подается воздух с улицы.

i Полезная информация

- › В обычных условиях лучше использовать режим подачи внешнего воздуха. В особенности это относится к условиям, когда не включен кондиционер, поскольку в режиме рециркуляции быстро запотевают окна.
- › При движении в тоннеле или в автомобильной пробке, в условиях загрязненного уличного воздуха, а также при необходимости быстро понизить или повысить температуру в салоне автомобиля, следует использовать режим рециркуляции воздуха.
- › Если воздух внутри автомобиля загрязнен или в салоне слишком влажно, рекомендуется включить в режим подачи наружного воздуха.

1

Другие экраны настроек климат-контроля

Нажмите кнопку «Еще»  на экране настроек климат-контроля, чтобы перейти к меню дополнительных настроек системы климат-контроля.

В меню дополнительных настроек системы климат-контроля можно включить или выключить функцию автоматической очистки стекол от наледи и следов влаги. Если система климат-контроля находится в режиме AUTO, то после активации этой функции система автоматически управляет системой климат-контроля, в том числе кондиционером, для предотвращения запотевания ветрового стекла.

В меню дополнительных настроек системы климат-контроля также можно включить или выключить функцию самоограничения при низком заряде тяговой аккумуляторной батареи. Если эта функция активирована, то при низком заряде тяговой аккумуляторной батареи система автоматически ограничивает использование функций системы климат-контроля (например, включение кондиционера).

Управление системой климат-контроля

Охлаждение/нагрев

После запуска двигателя:

1. Выберите режим AUTO. При этом загорится соответствующий индикатор. Компрессор будет автоматически включаться и выключаться в зависимости от температуры и условий окружающей среды.
2. После выбора пользователем температуры система климат-контроля автоматически настроит режим и объем подачи воздуха для достижения заданной температуры.
3. Режим рециркуляции позволяет быстрее нагреть и охладить воздух в салоне и является более предпочтительным с точки зрения экономичности и комфорта.

i Полезная информация

В зимнее время при работе отопителя в режиме рециркуляции воздуха стекла быстро запотевают. Не забывайте использовать функцию обдува стекол.

Удаление льда / следов влаги с ветрового стекла

После запуска двигателя:

1. Выберите режим подогрева ветрового стекла. При этом загорается соответствующий индикатор.
2. По мере необходимости вы можете регулировать распределение потоков воздуха, температуру, включать или выключать кондиционер, а также использовать режимы рециркуляции и забора воздуха снаружи.

i Полезная информация

Если воздух в салоне загрязнен или запотели окна, рекомендуется использовать режим подачи наружного воздуха.

! Внимание

- › Регулярно проверяйте состояния радиатора и конденсатора системы кондиционирования воздуха. Удаляйте листья, следы насекомых и пыль с передней поверхности струей воды под низким давлением или мягкой щеткой. В противном случае эти предметы будут препятствовать прохождению воздушного потока и снижать эффект охлаждения.
- › Регулярное включение кондиционера позволяет поддерживать нужный уровень смазки компрессора и уплотнительных деталей и предотвратить разгерметизацию контура охлаждения. Даже в холодное время года, когда использование кондиционера не требуется, включайте его как минимум раз в неделю не менее чем на 10 минут.
- › Если система кондиционирования недостаточно эффективно охлаждает воздух, обратитесь к авторизованному дилеру для проверки и ремонта.
- › Выброс хладагента в атмосферу наносит вред окружающей среде, поэтому хладагент должен утилизироваться сертифицированными специалистами с использованием специального оборудования и методик.

i Полезная информация

Посторонние запахи при работе системы климат-контроля

› Источники посторонних запахов

Для работы системы климат-контроля используется преимущественно наружный воздух, поэтому после длительного использования в воздуховодах скапливается грязь, которая со временем может заплесневеть и привести к появлению неприятных запахов.

При длительном использовании в фильтре системы климат-контроля могут скапливаться водяные пары и пыль, что также ведет к появлению постороннего запаха.

› Если наружный воздух свежий, используйте режим забора воздуха снаружи для постоянного обновления воздуха в салоне. После выключения компрессора кондиционера (с помощью кнопки A/C) рекомендуется оставить вентилятор включенным примерно на 3–5 минут перед полным выключением системы климат-контроля. Это просушит систему и предотвратит образование плесени.

Если вы чувствуете сильный посторонний запах, рекомендуется обратиться к авторизованному дилеру и, при необходимости, очистить или заменить фильтр системы климат-контроля.

Дефлектор системы кондиционирования

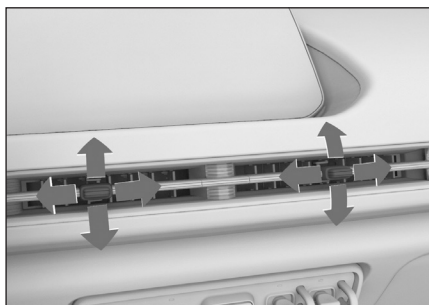

D32D152F8836

Перемещая рычажки дефлекторов, можно регулировать направление воздушного потока.

При перемещении рычажка дефлектора в направлении значка ☒ ⇐ или ⇨ ☒ до упора, подача воздуха через дефлектор полностью прекращается.

Оснащение автомобиля

Обратите внимание на то, что представленное в руководстве оборудование включает в себя стандартное оснащение, комплектацию в соответствии с национальными стандартами и специальное оборудование для данной модели автомобиля. Поэтому некоторые виды оборудования или функции, описанные в данном руководстве, могут не входить в комплектацию вашего автомобиля или быть доступны только на определенных рынках. За информацией о комплектации вашего автомобиля необходимо обратиться к документам, предоставляемым при продаже, или к дилеру, у которого был приобретен автомобиль.

Способ использования

Функцию беспроводной зарядки мобильных телефонов можно включить или выключить в меню [Настройки автомобиля] → [Настройки комфорта] → [Беспроводная зарядка] на экране мультимедийного дисплея.

После включения функции беспроводной зарядки телефона убедитесь, что двери закрыты. Включите питание электрооборудования или запустите двигатель, чтобы зарядить телефон, помещенный в лоток зарядки.



i Полезная информация

Чтобы обеспечить большую эффективность зарядки, положите телефон лицевой стороной вниз на панель, на которой расположена приемная катушка.

i Полезная информация

- › Данная функция поддерживается только теми мобильными телефонами, которые сертифицированы по стандарту Qi и могут быть помещены в зону зарядки.
- › Одновременно можно заряжать только один телефон.
- › При движении по неровной дороге зарядка может периодически прерываться и возобновляться. Если мобильный телефон сместился и зарядка прекратилась, верните телефон в зону зарядки.
- › В процессе зарядки устройство беспроводной зарядки и мобильный телефон нагреваются. Это нормальное явление. Если температура слишком высока, система прекращает зарядку. Зарядка возобновляется, когда температура снижается.
- › Если телефон неисправен, он также может не заряжаться. Проверить, исправен ли телефон, можно путем пробной беспроводной зарядки другого телефона с исправной функцией беспроводной зарядки.
- › Если на телефоне есть чехол или аксессуар, который препятствует беспроводной зарядке, сначала снимите его — иначе зарядка нормально осуществляться не будет.
- › Чтобы предотвратить разрядку аккумуляторной батареи, не используйте функцию беспроводной зарядки длительное время при выключенном питании /двигателе.

! Предупреждение

- › Из соображений безопасности водителю запрещается выполнять операции, связанные с зарядкой мобильного телефона, во время управления автомобилем.
- › Не помещайте в зону зарядки микропроцессорные карты, монеты, ключи и прочие металлические предметы. В противном случае их нагрев может привести к сбою зарядки или стать причиной несчастного случая

Если во время зарядки вы обнаружили в зоне зарядки металлический предмет, не извлекайте его сразу же руками, чтобы не обжечь пальцы. Незамедлительно выключите функцию беспроводной зарядки, подождите несколько минут и уберите посторонний предмет.

- › Если вы хотите использовать зону зарядки для хранения вещей, отключите функцию беспроводной зарядки.

Внимание

- › Избегайте попадания жидкостей в зону зарядки. Через щели в резиновой прокладке жидкость может попасть в систему беспроводной зарядки, что может привести к возникновению неисправностей.
- › Не вносите изменения в систему беспроводной зарядки, поскольку это может привести к повреждению автомобиля или аварии.

Оснащение салона

Обратите внимание, что в данной брошюре содержится информация обо всем стандартном оборудовании, специальном оборудовании, а также об оборудовании, предназначенном для конкретных регионов продаж для данного модельного ряда автомобилей. Поэтому некоторые виды оборудования или функции, описанные в данном руководстве, могут не входить в комплектацию вашего автомобиля или быть доступны только на определенных рынках. За информацией о комплектации вашего автомобиля необходимо обратиться к документам, предоставляемым при продаже, или к дилеру, у которого был приобретен автомобиль.

Солнцезащитный козырек

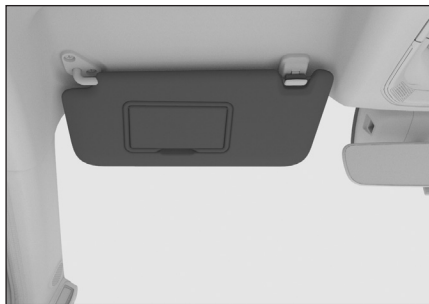

6E53A0932197

Солнцезащитные козырьки предназначены для защиты от ярких солнечных лучей.



A14C329C9E98

Для защиты от солнечного света, попадающего сбоку, опустите козырек, снимите его с крепежного крючка и поверните в сторону бокового стекла.

Косметическое зеркало

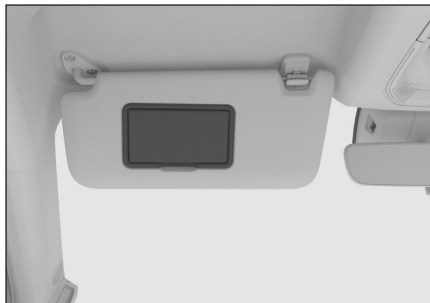

8A0D57842875

На внутренней стороне солнцезащитного козырька имеется косметическое зеркало. Для его использования откройте крышку. Если зеркало не используется, закройте его крышку.

Отделения для хранения

Перчаточный ящик

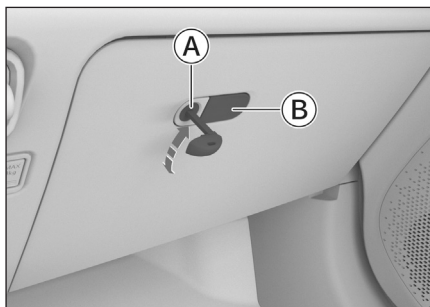

778939784F23

- Ⓐ Замок перчаточного ящика
- Ⓑ Кнопка открывания перчаточного ящика

Перчаточный ящик можно закрыть и открыть, вставив механический ключ в замочную скважину и повернув его.

После отпирания перчаточного ящика нажмите кнопку открывания ящика — крышка открывается автоматически.

Когда перчаточный ящик открыт, закройте его, перемещая крышку вверх до фиксации.

⚠ Предупреждение

Во время движения автомобиля перчаточный ящик должен быть закрыт. Иначе при аварии или экстренном торможении выпадущего из него предметы могут травмировать пассажиров и водителя.

Контейнеры для вещей



E1A369A305C1

Под подлокотником между передними сиденьями есть вещевой бокс. Чтобы открыть бокс, поднимите крышку подлокотника вверх.

Подстаканники

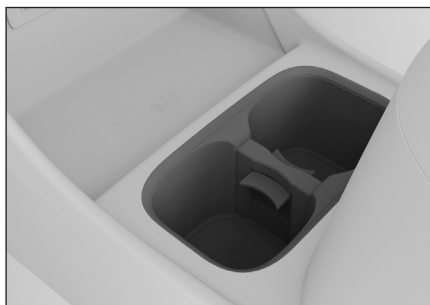

21984A4711C7

Передние подстаканники расположены на центральной консоли, как показано на рисунке.

⚠ Внимание

- › Не помещайте в подстаканники слишком маленькие или неустойчивые емкости с напитками — они могут опрокинуться.
- › Убедитесь, что крышка банки с напитком закрыта, чтобы напиток не пролился.

Ниши для бутылок

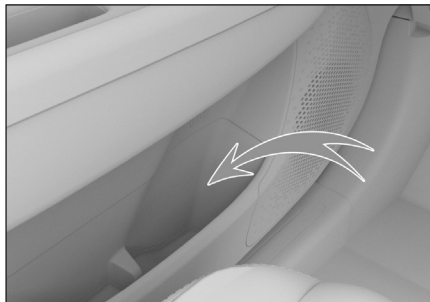

627E2CD5C0A0

На обивке каждой двери есть ниша для бутылок. Здесь можно размещать только плотно закрытые емкости с жидкостями.

⚠ Предупреждение

В ниши для бутылок не следует помещать ничего, кроме бутылок. Иначе при аварии или экстренном торможении предметы могут выпастить и травмировать пассажиров или водителя.

⚠ Внимание

Бутылки должны быть плотно закрыты, чтобы жидкость из бутылки не проливалась.

Электророзетки

Разъемы USB

Рядом с подстаканниками в передней части центральной консоли

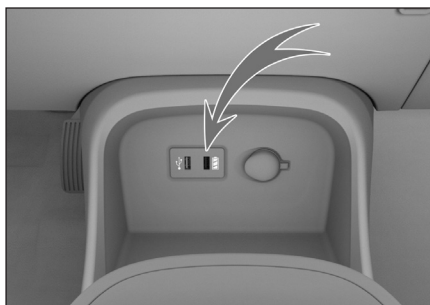

B1866718FB55

В задней части напольной консоли.



C5DA9CBE1FA3

При включенном электропитании (режим ON) для использования просто откройте крышку разъема.

С помощью этих разъемов можно заряжать мобильные телефоны, планшеты и другие мобильные устройства.

Электророзетка

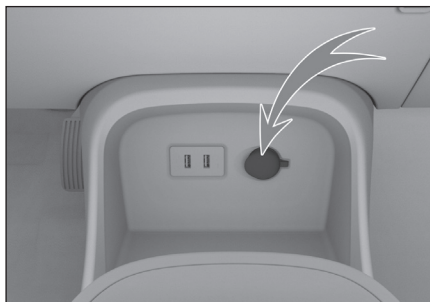

6CECFA92EE2F

Рядом с подстаканниками в передней части напольной консоли.

При включенном электропитании (режим ON) для использования просто откройте крышку розетки.

Это розетка с напряжением 12 вольт для устройств номинальной мощностью не более 120 Вт (10 А).

⚠ Предупреждение

Легковоспламеняющиеся газы и нагревательные устройства необходимо держать на достаточном расстоянии от розеток.

⚠ Внимание

- › Не допускайте попадания жидкостей и посторонних предметов в розетки — это может привести к короткому замыканию и другим неисправностям. Если электророзетка снабжена крышкой, то плотно закройте ее, когда розетка не используется.
- › При использовании приборов с мощностью больше установленной может перегореть предохранитель соответствующей электрической цепи.
- › Не подключайте к этим розеткам точное оборудование, оборудование с контурами с большой индуктивностью.
- › Не используйте розетки в условиях высокой влажности и температуры.
- › Запрещается подключать розетки параллельно или последовательно с другими источниками питания.
- › При возникновении ненормальных ситуаций во время эксплуатации розетки (резкого повышения температуры, появления дыма, постороннего запаха и т. д.), немедленно прекратите ее использование и обратитесь к авторизованному дилеру для диагностики и ремонта.
- › Запрещается самостоятельно переоборудовать или ремонтировать систему электропитания.
- › При подключении устройств, находящихся снаружи автомобиля, убедитесь, что провод водонепроницаем и герметичен.

2

Управление автомобилем

Правила управления автомобилем . . .	66
Рекомендации по управлению в неблагоприятных условиях	70
Рекомендации по управлению в период обкатки	74
Электромобиль	75
Электропитание автомобиля	80
Стояночный тормоз	82
Коробка передач	85
Режимы движения	88
Система звукового оповещения пешеходов	91
Усилитель рулевого управления	92
Система помощи при парковке	93
Система контроля давления воздуха в шинах	100
Интеллектуальная система помощи при вождении	101
Системы помощи при вождении	120
Приборная панель	122
Предупреждающие сигналы и индикаторы на приборной панели	125
Система управления питанием	132

Оснащение автомобиля

Обратите внимание на то, что представленное в руководстве оборудование включает в себя стандартное оснащение, комплектацию в соответствии с национальными стандартами и специальное оборудование для данной модели автомобиля. Поэтому некоторые виды оборудования или функции, описанные в данном руководстве, могут не входить в комплектацию вашего автомобиля или быть доступны только на определенных рынках. За информацией о комплектации вашего автомобиля необходимо обратиться к документам, предоставляемым при продаже, или к дилеру, у которого был приобретен автомобиль.

Перед началом движения

Удалите посторонние предметы

Перед началом движения тщательно очистите автомобиль от снега, листьев и т. д.

Проверьте состояние автомобиля

Чтобы обеспечить безопасное и комфортное вождение, перед началом движения проверьте шины, уровень масла, освещение, внешний вид автомобиля и другие позиции, подлежащие ежедневному осмотру.

Перед началом движения проверьте степень зарядки тяговой аккумуляторной батареи и запас хода на оставшейся зарядке, чтобы убедиться, что вы сможете доехать на автомобиле до места назначения.

Если есть основания полагать, что автомобиль нуждается в ремонте, немедленно обратитесь к авторизованному дилеру.

Проверьте двери и капот

Перед началом движения убедитесь, что все двери автомобиля закрыты. Неполностью закрытая дверь может внезапно открыться при движении, что может стать причиной аварии и травм.

Если вы открывали капот, перед началом движения убедитесь, что он закрыт. Незакрытый капот может внезапно открыться при движении и стать причиной аварии.

Размещение вещей в салоне

На приборной панели

Запрещается размещать какие-либо предметы на приборной панели. Это может не только помешать обзору водителя, но и негативно повлиять на безопасность в начале и во время движения, создав риск аварии.

В ногах у водителя

Запрещается размещать вещи в зоне ног водителя. Они могут попасть под педали, став причиной потери контроля над автомобилем, что может привести к аварии.

Если вы хотите использовать напольные коврики, убедитесь, что они подходят для данного автомобиля. Неподходящая форма, неправильное расположение или наложение ковриков друг на друга могут помешать нажатию педалей, что сделает невозможным включение питания, затруднит или сделает невозможным переключение передач, а также может стать причиной аварии.

Под сиденьями

Запрещается размещать вещи под сиденьями. Предметы, находящиеся под сиденьем, могут мешать регулировке положения сиденья или препятствовать его фиксации, что может привести к травмам.

На спинках сидений

Не размещайте подушки и другие предметы между спиной и спинкой сидений. Это мешает правильно сидеть при вождении и не позволяет ремню безопасности и подголовнику в случае столкновения выполнить защитные функции, что может привести к тяжелым травмам.

Окна

Запрещается прикреплять к стеклам предметы на вакуумных присосках. Присоски могут сработать по принципу линзы, в результате чего может возникнуть возгорание.

Во время движения

Не превышайте скорость

Нельзя превышать скорость, указанную на знаках ограничения скорости.

Не перегружайте автомобиль

Движение на перегруженном автомобиле опасно.

Нельзя превышать установленное максимальное количество пассажиров и максимальный вес груза, а также перевозить пассажиров в багажном отделении.

Не управляйте автомобилем в состоянии усталости

Управление автомобилем в состоянии усталости крайне опасно. Скорость принятия решений, зрение и концентрация внимания уставшего водителя значительно снижаются, что может привести к серьезной аварии.

Не удерживайте рулевое колесо в крайних положениях длительное время

Это может снизить эффективность усилителя рулевого управления и даже привести к его повреждению.

Запрещается длительное торможение с помощью педали тормоза

Во время движения запрещается долго удерживать педаль тормоза нажатой или двигаться с активированным стояночным тормозом. Это может привести к преждевременному износу тормозных колодок или перегреву деталей тормозной системы, что снизит эффективность торможения и может стать причиной аварии.

Звуковое предупреждение тормозной системы

Если тормозные колодки дискового тормозного механизма износились и их нужно заметить, подается звуковое предупреждение.

Если при торможении слышен вибрирующий звук, не продолжайте движение. В противном случае возможны сильный износ тормозных дисков и повреждение элементов тормозной системы, что снизит эффективность торможения и может стать причиной аварии.

Разрыв шины

Запрещается продолжать движение с поврежденной шиной. Движение в этом случае крайне опасно и может привести к аварии. Кроме этого, это может стать причиной повреждения

колеса, подвески и кузова. В подобной ситуации немедленно замените колесо.

В следующих ситуациях следует проверить целостность шин:

- › Вибрация на рулевом колесе.
- › Аномальная вибрация автомобиля.
- › Необычный крен автомобиля.

При проколе или разрыве шины во время движения автомобиля крепко удерживайте рулевое колесо и плавно нажмите педаль тормоза, чтобы снизить скорость. Аварийное торможение и резкое вращение рулевого колеса могут привести к потере контроля над автомобилем.

Сильный удар о нижнюю часть кузова, шину или колесо

В случае сильного удара о нижнюю часть кузова, шину или колесо незамедлительно остановите автомобиль в безопасном месте и проверьте состояние автомобиля. Проверьте, нет ли утечек тормозной жидкости, деформации или повреждения компонентов подвески, шин, колес, системы привода и т. д. Немедленно остановитесь и обратитесь к авторизованному дилеру, если вы заметите какие-либо утечки или повреждения, которые могут привести к аварии в случае продолжения движения.

Запрет выключения питания при движении на спусках

Если принудительно перевести переключатель питания в режим OFF (ВЫКЛ.), тормозной усилитель и усилитель рулевого управления работать не будут, что приведет к низкой эффективности торможения и затруднению действий рулевым колесом, что может привести к аварии.

В холмистой местности

Остановив автомобиль у бордюра или на участке со значительным уклоном, убедитесь, что шины не деформируются из-за упора в бордюр или другие препятствия. Переезжая бордюр, искусственную неровность и подобные препятствия, следует снизить скорость и по возможности двигаться под прямым углом к препятствию. В противном случае можно повредить шины (особенно их боковины).

В следующих ситуациях следует снизить скорость и соблюдать осторожность, чтобы не повредить бампер.

- › На участках со ступенчатым спуском, например, на въезде или выезде с автостоянки.
- › На въезде на многоуровневую парковку и других участках с крутыми уклонами.
- › На участках с неровностями и глубокой колеей.
- › На участках с выбоинами.
- › При съезде с ровного участка на неровности или наоборот.
- › При переезде искусственной неровности или остановке у бордюра.

На мокрых, заснеженных, обледенелых дорогах и иных скользких поверхностях

Экстренное торможение, резкое ускорение, резкое вращение рулевого колеса при движении по скользкой дороге могут стать причиной заноса и потери контроля над автомобилем, что может привести к аварии.

При движении в холодную погоду по мостам, затененным участкам и другим местам, где мог образоваться лед, следует снизить скорость.

Движение по затопленной дороге

С осторожностью управляйте автомобилем при движении по дороге, залитой водой. Избегайте проезда по дорогам с чрезмерным количеством воды.

При движении по дорогам, залитым водой, компоненты электрической системы, такие как аккумуляторная батарея и контроллер электродвигателя, могут быть серьезно повреждены.

Кроме того, при движении по затопленной дороге намокают тормозные колодки, что может снизить эффективность торможения и стать причиной аварии. После прохождения затопленного участка несколько раз нажмите педаль тормоза, чтобы прогреть тормозные механизмы и убедиться, что они работают исправно.

Меры предосторожности для пассажиров

Перемещение по салону автомобиля

Во время движения не покидайте место и не перемещайтесь по салону. В противном случае, при экстренном торможении можно удариться головой или другими частями тела и получить травму.

Не высовывайте голову или руки из окон и люка в крыше

В противном случае при экстренном торможении или закрытии окон можно удариться о рамку двери, что может привести к серьезным травмам, вплоть до летального исхода.

Не держите детей на коленях

Пассажирам, даже если они пристегнуты ремнями безопасности, запрещается держать младенцев или детей на руках, а также каким-либо образом пристегивать младенцев или детей с помощью ремней безопасности для взрослых. В противном случае при экстренном торможении или столкновении для детей существует риск серьезных и даже смертельных травм.

Не позволяйте детям управлять дверьми, окнами и люком в крыше

Управляя дверьми, окнами и люком в крыше, ребенок может защемить и серьезно травмировать руки, голову, шею и другие части тела.

Открыв дверь во время движения, ребенок может выпасть и получить серьезные и даже смертельные травмы.

Используйте функции блокировки замков задних дверей от детей и стеклоподъемников задних дверей, чтобы предотвратить несчастные случаи из-за неосторожного обращения детей с окнами и дверьми.

Остановка и стоянка

Чтобы обеспечить работоспособность автомобиля и продлить срок службы тяговой аккумуляторной батареи, автомобиль следует парковать в проветриваемом, сухом, затененном и прохладном месте с оптимальной температурой.

Не останавливайте автомобиль поблизости от легковоспламеняющихся предметов

Не паркуйте автомобиль в местах, где есть легковоспламеняющиеся предметы, такие как сухая трава или бумажный мусор. В противном случае возможно возгорание.

Не паркуйте автомобиль в местах с источниками сильного тепла

Не паркуйте автомобиль в местах с источниками высокой температуры, такими как открытый огонь. Несоблюдение этих требований может привести к возгоранию автомобиля.

Экономичное вождение

Будьте внимательны во время движения

Сохраняйте достаточную дистанцию до автомобиля, движущегося впереди, чтобы избежать ненужного ускорения и торможения. Движение с постоянной скоростью увеличивает запас хода автомобиля.

Избегайте излишней загрузки автомобиля

При движении груженого и перегруженного автомобиля увеличивается потребление энергии. Перед началом движения уберите ненужные предметы из автомобиля.

Регулярно проверяйте давление воздуха в шинах

Низкое давление воздуха в шинах приводит к повышению сопротивления качению потреблению энергии и износу шин.

Регулярное техническое обслуживание

Регулярное техническое обслуживание обеспечивает более длительную и экономичную эксплуатацию автомобиля.

Разумное использование системы климат-контроля

Использование функций охлаждения или обогрева системы климат-контроля приводит к уменьшению запаса хода автомобиля. Когда аккумуляторная батарея разряжена, рекомендуется минимально пользоваться функциями системы климат-контроля, чтобы увеличить запаса хода автомобиля.

Не устанавливайте температуру слишком низкую или слишком высокую температуру воздуха в салоне. Установите оптимальную температуру, чтобы снизить потребление энергии.

Выключайте кондиционер, когда не требуется его использование.

Закрывайте окна и люк в крыше

Движение с открытыми окнами и люком в крыше приводит к повышению сопротивления воздуха и, следовательно, повышенному потреблению энергии. Поэтому не открывайте их без необходимости во время движения.

Движение накатом

При приближении к светофору с красным сигналом или движении под уклон отпустите педаль акселератора, чтобы использовать инерцию автомобиля для его движения накатом

Оснащение автомобиля

Обратите внимание на то, что представленное в руководстве оборудование включает в себя стандартное оснащение, комплектацию в соответствии с национальными стандартами и специальное оборудование для данной модели автомобиля. Поэтому некоторые виды оборудования или функции, описанные в данном руководстве, могут не входить в комплектацию вашего автомобиля или быть доступны только на определенных рынках. За информацией о комплектации вашего автомобиля необходимо обратиться к документам, предоставляемым при продаже, или к дилеру, у которого был приобретен автомобиль.

Движение в условиях тумана

Включите противотуманные фонари

При движении в условиях тумана необходимо включить противотуманные фонари.

Используйте звуковой сигнал для предупреждения водителей других транспортных средств и пешеходов

Услышав звуковой сигнал другого транспортного средства, сразу подайте ответный сигнал, обозначив местонахождение своего автомобиля.

Снизьте скорость и будьте осторожны

В условиях тумана следует двигаться на минимальной скорости и поддерживать достаточную дистанцию до автомобиля, движущегося впереди.

Не протирайте запотевшие стекла во время движения в условиях тумана

Из-за разницы температуры внутри и снаружи салона внутренняя поверхность ветрового стекла часто покрывается слоем конденсата, что мешает обзору водителя. В этом случае используйте функцию подогрева ветрового стекла или немного приоткройте окна, чтобы сравнять температуру воздуха в салоне с наружной температурой и предотвратить образование конденсата на внутренней поверхности ветрового стекла.

Если нужно протереть стекло, остановите автомобиль. Не делайте этого во время движения.

Движение в дождь

Будьте осторожны при движении по скользкой дороге

Во время дождя возможны ухудшение видимости, образование конденсата на ветровом стекле, пробуксовка колес. Будьте особенно осторожны.

Экстренное торможение, резкое ускорение, резкие движения рулевым колесом при движении по мокрой дороге могут стать причиной заноса и потери контроля над автомобилем, что может привести к аварии.

Снизьте скорость, поскольку при движении в дождь между колесами и поверхностью дороги образуется пленка воды, что может приводить к потере сцепления с дорожным покрытием.

Предупреждение

По возможности избегайте вождения в сильный дождь.

Преодоление брода

Меры предосторожности при преодолении брода

- › Перед преодолением затопленного участка проверьте глубину. Если она слишком велика или ее невозможно определить, следует объехать участок. В этом случае нельзя преодолевать брод.
- › Изучите дорогу. Воздержитесь от движения по неизвестному участку, поскольку под водой могут быть скрыты препятствия: канавы, смотровые колодцы и т. п.
- › Преодолевайте брод на низкой скорости (не более 10 км/ч), не останавливая автомобиль и не переключая передачи.
- › Проезжая перекресток, избегайте попадания волн, создаваемых впереди идущими автомобилями, на решетку радиатора.
- › Если при преодолении брода двигатель заглох по неизвестной причине, не пытайтесь снова запустить его. Это может привести к серьезным повреждениям. Как можно скорее вызовите эвакуатор, чтобы переместить автомобиль в сухое место.
- › Если при движении по воде возникает неисправность, приводящая к отключению питания (заглушению двигателя), не пытайтесь снова завести автомобиль. Немедленно обратитесь в сервисный центр для решения проблемы.

Осмотр и обслуживание после преодоления брода

Преодолев затопленный участок, выполните описанные ниже действия.

- › Несколько раз слегка нажмите педаль тормоза и убедитесь в нормальной эффективности торможения.
- › Проверьте звуковой сигнал.
- › Проверьте все приборы освещения.
- › Как можно скорее обратитесь к авторизованному дилеру для проверки систем автомобиля. Это связано с тем, что во время преодоления затопленного участка вода может попасть в узлы трансмиссии, смешаться со смазкой и вызвать неисправности в работе узлов и агрегатов.

⚠ Внимание

- › Преодоление затопленного участка является чрезвычайной мерой и не должно производиться регулярно.
- › Преодоление затопленного участка может стать причиной повреждения контроллера электродвигателя, тяговой аккумуляторной батареи, трансмиссии и других систем и компонентов, что может привести к серьезным повреждениям автомобиля.

Управление автомобилем в жаркое время года

Высокая температура воздуха в жаркое время года не является оптимальным условиям эксплуатации автомобиля и может негативно сказываться на физическом состоянии водителя. Для обеспечения безопасности на дороге обратите внимание на следующее.

Давление воздуха в шинах

Давление воздуха в шинах увеличивается из-за высокой температуры, и в жаркое время года при высокой температуре шины могут лопнуть.

При повреждении шины во время движения, крепко удерживая рулевое колесо, плавно нажмите педаль тормоза и снизьте скорость, избегая экстренного торможения или резких движений рулевого колеса. Это может привести к потере контроля над автомобилем.

Предотвращение теплового удара

В жаркое время года солнечная активность и высокая температура могут стать причиной теплового удара. Следите за тем, чтобы салон хорошо проветривался, и не садитесь за руль в состоянии усталости.

⚠ Предупреждение

Не оставляйте детей в закрытом автомобиле без присмотра.

- › Ребенок, оставленный в автомобиле, может подвергнуться тепловому удару или обезвоживанию, что нанесет вред здоровью и может привести даже к летальному исходу.
- › При нахождении ребенка в автомобиле без присмотра, может возникнуть пожар, если ребенок играет со спичками, зажигалкой и подобными предметами.

⚠ Внимание

Не оставляйте в автомобиле зажигалки, аэрозольные баллоны, банки с газированными напитками, очки.

- › В условиях высокой температуры воздуха, утечка газа из зажигалки или аэрозольного баллончика либо разрыв баллончика могут привести к возгоранию.
- › Если разорвется банка с газированным напитком, контакт жидкости с электрическими компонентами может привести к замыканию.
- › Из-за высокой температуры воздуха в салоне полимерные линзы очков могут деформироваться и треснуть.

Управление автомобилем в холодное время года

Зимние шины

В холодное время года при низкой температуре из-за некоторых особенностей стандартных шин (ширина, состав резиновой смеси, рисунок протектора) снижаются их упругость, эффективность тормозных и тяговых сил, а также увеличивается уровень шума. В некоторых случаях возможны возникновение трещин, аномальный износ и прочие неустраиваемые повреждения. Поэтому в холодное время года, когда температура установилась на

уровне 7 °C и ниже, используйте зимние шины. Зимние шины значительно повышают устойчивость автомобиля, улучшают его тормозные свойства и уменьшают тормозной путь.

i Полезная информация

Всесезонные шины с маркировкой M+S достаточно эффективны в холодное время года, однако, как правило, уступают зимним шинам. Особенно важно использовать зимние шины при движении по заснеженным и обледеневшим дорогам.

⚠ Предупреждение

Несмотря на то, что использование зимних шин улучшает эксплуатационные характеристики автомобиля в холодное время года, при вождении следует соблюдать осторожность.

- › Скорость и режим движения следует выбирать с учетом видимости, погодных условий, состояния дороги и ситуации на дороге.
- › При движении не превышайте предельные значения скорости и нагрузки, указанные на используемых зимних шинах.

⚠ Внимание

Сильный износ протектора зимних шин в значительной степени снижает их пригодность к эксплуатации в холодное время года. Даже при отсутствии признаков износа протектора старые шины в значительной степени теряют свою пригодность к эксплуатации в холодное время года. Для ознакомления с критериями замены зимних шин обратитесь к авторизованному дилеру.

Управление автомобилем в холодное время года

В холодное время года автомобиль может покрываться снегом или льдом, а подвижные детали автомобиля, такие как дверные ручки, окна, зеркала и стеклоочистители, могут примерзнуть. Для защиты от замерзания и использования автомобиля в обычном режиме следуйте приведенным ниже рекомендациям, которые помогут вам получить наилучшие впечатления от вождения в холодное время года.

Подготовка к вождению

Перед наступлением холодного времени года или перед поездкой в район с холодным климатом проведите следующие подготовительные работы:

- › Убедитесь, что омывающая жидкость подходит для местного климата для предотвращения ее замерзания и повреждения автомобиля. (▷Стр. 170)
- › Убедитесь, что тип используемой охлаждающей жидкости подходит для вашей модели автомобиля и обеспечивает надежную защиту от замерзания. (▷Стр. 170)
- › Состояние аккумулятора в холодное время года ухудшается. Обратитесь в сервисный центр для проверки аккумулятора, чтобы убедиться, что его заряд достаточен для запуска автомобиля.
- › Вы можете заранее подготовить принадлежности для экстренных ситуаций, которые могут возникнуть в конкретных условиях вождения, такие как сигнальные фонари, лопаты для уборки снега, скребки для стекол, кабели для запуска от внешнего источника и пр.

Следование следующим рекомендациям сделает ваше вождение более комфортным:

- › Заранее заведите двигатель, включите кондиционер, обогрев сидений и другие функции, чтобы сделать обстановку внутри автомобиля более комфортной. (▷ стр. 53) При наличии функции дистанционного управления, вы можете управлять автомобилем при помощи мобильного приложения.
- › Включите функцию термоизоляции. После завершения обычной зарядки температура аккумуляторной батареи будет поддерживаться в оптимальном рабочем диапазоне, что позволит увеличить запас хода автомобиля. (▷Стр. 75)
- › После остановки очистите дверную ручку от снега и воды во избежание ее замерзания.
- › В холодное время года дорожное покрытие может быть покрыто снегом или льдом. Для повышения проходимости и уменьшения бокового скольжения автомобиля можно обратиться в сервисный центр для установки зимних шин или цепей противоскольжения.

Указания по использованию зимних шин.

- › Соблюдайте требования правил дорожного движения.
- › Зимние шины должны одновременно устанавливаться на все четыре колеса.
- › Используйте зимние шины того же размера, что и летние шины.
- › Тип, размер (радиус качения), рисунок протектора всех используемых зимних шин должны совпадать.
- › Зимние шины можно использовать только в холодное время года.
- › Важно соблюдать все ограничения, установленные для зимних шин (максимальная скорость, максимальная нагрузка и т. д.). Несоблюдение этих требований может привести к повреждению шин и стать причиной аварии.
- › Нельзя устанавливать шины так, что при движении они вращаются в направлении, противоположном направлению, указанному на боковине шины стрелкой.

Цепи противоскольжения

Использование цепей противоскольжения зависит от правил и норм, действующих в различных странах или регионах. Используемые цепи должны соответствовать местным нормам.

Цепи противоскольжения устанавливаются только на ведущие колеса и не должны устанавливаться на одно колесо. При установке следуйте инструкциям производителя и надежно закрепляйте цепи противоскольжения.

Внимание

При установке цепей противоскольжения соблюдайте следующие меры предосторожности.

- › Неправильный размер или неправильная установка цепей могут повредить детали тормозной системы, подвеску, кузов и шины. Используйте подходящие цепи противоскольжения и соблюдайте правила их установки.

- › Для установки цепей противоскольжения остановите автомобиль на ровной площадке в безопасном месте, включите аварийный световую сигнализацию и поместите знак аварийной остановки за автомобилем.
- › Перед установкой цепей противоскольжения переведите переключатель питания автомобиля в режим OFF (Выкл.) и активируйте стояночный тормоз.
- › Запрещается устанавливать цепи противоскольжения на неполноразмерные колеса.
- › Не устанавливайте цепи противоскольжения при недостаточном давлении воздуха в шинах.
- › При использовании цепей противоскольжения следите за тем, чтобы не повредить алюминиевые колесные диски.

Предупреждение

При движении с цепями противоскольжения соблюдайте следующие меры предосторожности:

- › Скорость движения не должна превышать 40 км/ч либо максимальную скорость, рекомендованную производителем цепей (в зависимости от того, какая из них меньше).
- › Проехав 0,5–1 км после установки цепей, в целях безопасности осмотрите цепи и убедитесь в правильности их установки. Если цепи ослабли, их нужно подтянуть или установить заново.
- › Движение с цепями противоскольжения может ухудшить управляемость автомобиля. По возможности избегайте резких ускорений, резких поворотов рулевого колеса и экстренного торможения, поскольку они могут привести к аварии.
- › Если во время движения автомобиля слышны удары цепей противоскольжения о кузов или днище, немедленно остановитесь, проверьте цепи и повторно затяните их. Если звук не прекратился, снизьте скорость до его исчезновения.
- › Избегайте движения по неровным дорогам.
- › Максимально снижайте скорость на поворотах, чтобы предотвратить потерю управляемости.
- › На дорогах без снега как можно скорее снимите цепи, так как это не только ухудшает ходовые качества, но и может стать причиной серьезного повреждения шин.

Основные правила вождения

Пожалуйста, будьте осторожны за рулем в холодное время года и следите за состоянием снега и льда на дороге.

При движении по заснеженным дорогам снег может налипать на подкрылки, их следует своевременно проверять и очищать, иначе это может вызвать затруднения в управлении или уменьшить угол поворота руля.

Если переднее и заднее ветровые стекла, и зеркала заднего вида покрыты снегом, пожалуйста, вовремя очистите их. В то же время вы можете улучшить обзор при помощи функции обогрева ветрового стекла, заднего стекла и наружных зеркал заднего вида.

Избегайте экстренного торможения, быстрого ускорения, резкого поворота руля, в противном случае колеса начнут скользить, что приведет к потере управления автомобилем и авариям.

Оснащение автомобиля

Обратите внимание на то, что представленное в руководстве оборудование включает в себя стандартное оснащение, комплектацию в соответствии с национальными стандартами и специальное оборудование для данной модели автомобиля. Поэтому некоторые виды оборудования или функции, описанные в данном руководстве, могут не входить в комплектацию вашего автомобиля или быть доступны только на определенных рынках. За информацией о комплектации вашего автомобиля необходимо обратиться к документам, предоставляемым при продаже, или к дилеру, у которого был приобретен автомобиль.

Шины

В течение первых 500 км пробега на новых шинах следует соблюдать особую осторожность. В начале эксплуатации новые шины не обеспечивают оптимального сцепления, поэтому требуется их обкатка.

Тормозные колодки

В течение первых 400 км пробега новые тормозные колодки не обеспечивают максимальной эффективности торможения.

Для ее достижения они должны пройти обкатку. Сниженную эффективность торможения можно компенсировать более сильным нажатием на педаль тормоза.

Во время обкатки тормозную систему не следует подвергать большим нагрузкам, таким как экстренное торможение, особенно на высокой скорости или на спуске.

Внимание

- › Тормозные колодки и диски могут иметь разную степень износа, причем износ в значительной степени зависит от условий эксплуатации и стиля вождения.
- › В зависимости от скорости движения, тормозного усилия и условий окружающей среды (например, температуры и влажности) во время торможения может возникать шум. Это нормальное явление.

Оснащение автомобиля

Обратите внимание на то, что в настоящем руководстве описывается стандартное оборудование, оборудование, входящее в комплектацию согласно национальным стандартам, а также специальное оборудование, предназначенное для конкретной версии автомобиля. Поэтому некоторые виды и функции оборудования, описанные в настоящем руководстве, могут не входить в комплектацию вашего автомобиля или быть доступны только на определенных рынках. За информацией о комплектации вашего автомобиля необходимо обратиться к документам, предоставляемым при продаже, или к дилеру, у которого был приобретен автомобиль.

Об утилизации тяговых аккумуляторных батарей

При наступлении времени замены или утилизации тяговой аккумуляторной батареи обязательно проконсультируйтесь с авторизованным дилером о требованиях к утилизации. Небрежная утилизация аккумуляторной батареи может привести к загрязнению окружающей среды или несчастным случаям.

Предупреждение

- › Не продавайте, не передавайте и не модифицируйте аккумуляторную батарею. Если тяговая аккумуляторная батарея используется вне автомобиля или каким-либо образом модифицируется, могут произойти такие аварийные ситуации, как поражение электрическим током, возгорание, задымление, утечка электролита и взрыв.
- › Не утилизируйте аккумуляторную батарею самостоятельно. В противном случае существует опасность загрязнения окружающей среды и возможность поражения электрическим током.
- › В целях собственной безопасности ни при каких обстоятельствах не открывайте и не модифицируйте аккумуляторную батарею. Если требуется ремонт, снятие, замена и утилизация аккумуляторной батареи, обратитесь к авторизованному дилеру.

Устройство электромобиля

2

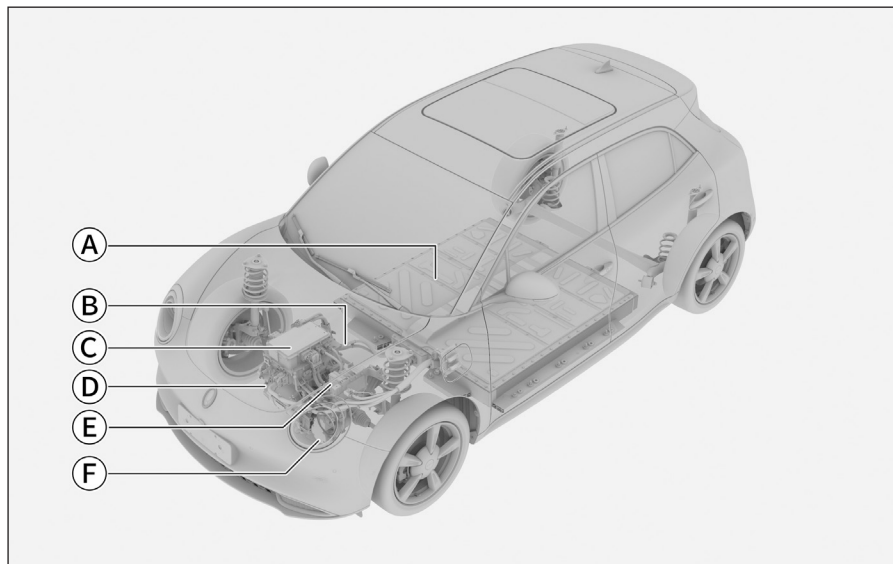

9B3D438AA912

- | | |
|----------------------------------|-------------------------------------|
| Ⓐ Тяговая аккумуляторная батарея | Ⓓ Электродвигатель |
| Ⓑ Высоковольтные жгуты проводов | Ⓔ Отопитель системы климат-контроля |
| Ⓒ Зарядное устройство | Ⓕ Компрессор кондиционера |

Представленный автомобиль является электромобилем, в котором источником энергии является тяговая (высоковольтная) аккумуляторная батарея. Для обеспечения вашей безопасности и продления срока службы аккумуляторной батареи ознакомьтесь с особенностями электромобиля и управляйте им с соблюдением необходимых мер предосторожности.

Предупреждение

- ▶ Не прикасайтесь, не снимайте и не заменяйте детали на автомобиле с предупреждающими знаками высокого напряжения, а также оранжевые кабели и их разъемы во избежание поражения электрическим током высокого напряжения.
- ▶ При включении электропитания высоковольтная система электропитания может сильно нагреваться. Будьте осторожны с находящимися под высоким напряжением и сильно нагретыми деталями и всегда соблюдайте указания, содержащиеся на наклейках с предупреждениями.

Внимание

- › -10~40°C является оптимальным температурным диапазоном для аккумуляторной батареи. не рекомендуется подвергать автомобиль воздействию высоких или крайне низких температур более 24 часов, иначе производительность аккумуляторной батареи может снизиться.
- › Когда температура аккумуляторной батареи слишком высокая или слишком низкая, рекуперация энергии и выходная мощность падают. В экстремальных случаях цепь высокого напряжения может быть отключена, что приведет к прекращению работы аккумуляторной батареи.
- › Внутри силового аккумуляторного блока находятся батареи и высоковольтные цепи управления. Попадание жидкости в силовой аккумуляторный блок может вызвать короткое замыкание, утечку и коррозию. Поэтому необходимо убедиться, что питание аккумулятор не пропитан различными жидкостями.
- › На мощность аккумулятора влияют химические характеристики, а емкость аккумулятора имеет явление естественного затухания. Поэтому для транспортных средств, которые использовались какое-то время, запас хода будет уменьшен.
- › Из-за различий в манере вождения (например, частое ускорение и торможение), дорожных условий (например, длинные подъемы), температуры (например, низкой температуры) и того, включено ли электрическое оборудование (например, кондиционеры), запас хода может колебаться.

Сигнализация об отключении аккумуляторной батареи в случае перегрева

Когда система управления аккумуляторной батареей автомобиля обнаруживает перегрев блока аккумуляторной батареи, она автоматически отключается. За 5 минут до возникновения опасности выводится текстовое и звуковое предупреждения. В этом случае пассажиры должны как можно скорее покинуть автомобиль.

Функция термоизоляции

Описание функции

При наружной температуре ниже -15 или выше 35 °C функция термоизоляции поддерживает температуру аккумуляторной батареи в оптимальных пределах, чтобы оптимизировать характеристики автомобиля и увеличить запас хода.

Способ использования

Включить или выключить функцию оптимальной температуры можно посредством с помощью меню [Помощник энергопотребления] → [Управление зарядом] на экране мультимедийного дисплея.

i Полезная информация

Для работы функции термоизоляции требуется зарядный кабель, входящий в комплект поставки автомобиля. При его отсутствии функция недоступна.

Рекомендуется отключать эту функцию при температуре окружающей среды от -15 до 35 °C.

Рекуперация энергии

Эта функция используется в основном для преобразования части кинетической энергии автомобиля при торможении или движении накатом в электрическую энергию для зарядки тяговой аккумуляторной батареи, благодаря чему увеличивается запас хода автомобиля.

Уровень рекуперации энергии можно установить с помощью меню [Настройки автомобиля] → [Параметры вождения] на экране мультимедийного дисплея.

i Полезная информация

Интенсивность рекуперации энергии не регулируется при включении режима движения с одной педалью.

! Предупреждение

Снижение скорости, вызванное рекуперацией энергии, не заменяет обычного торможения, и при замедлении или для полной остановки необходимо использовать педаль тормоза.

i Полезная информация

При активации функции рекуперации энергии и значительном снижении скорости движения автомобиля могут загораться лампы стоп-сигнала.

i Полезная информация

Рекуперация энергии не происходит в следующих ситуациях:

- › При переводе селектора передач в положение N или R.
- › При полном разряде тяговой аккумуляторной батареи.
- › При повышенной или пониженной температуре тяговой аккумуляторной батареи.
- › При перегреве электродвигателя.

! Предупреждение

В любой момент будьте готовы к торможению, если во время движения не происходит рекуперации энергии. Электропривод автомобиля не обладает высокой эффективностью торможения при отсутствии рекуперации энергии. Избегайте необоснованной опасности при движении автомобиля вперёд.

Защитный выключатель тяговой аккумуляторной батареи



BD4705FF671D

Защитный выключатель тяговой аккумуляторной батареи расположен в моторном отсеке рядом с регулировкой упора капота. Он виден при открывании капота и используется для выключения или включения питания высоковольтной системы электропитания.

Предупреждение

Не пытайтесь управлять защитным выключателем тяговой аккумуляторной батареи. Манипуляции с защитным выключателем тяговой аккумуляторной батареи можно выполнять только при техническом обслуживании автомобиля и высоковольтной системы.

Наклейки с предупреждением о высоком напряжении

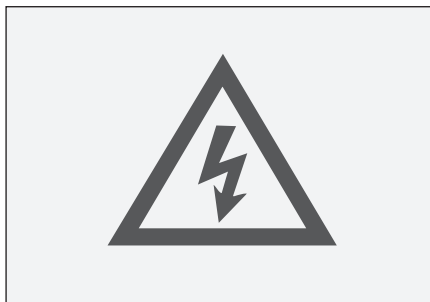

0E59F636B839

Одна из наклеек расположена на крышке лючка зарядного разъема и предупреждает о том, что компонент находится под высоким напряжением и не должен самостоятельно сниматься, ремонтироваться или заменяться. В противном случае существует опасность поражения электрическим током.



D12A82022FAF

Наклейка расположена на высоковольтном компоненте и служит для предупреждения о том, что:

- › Компонент находится под высоким напряжением.
- › Запрещены самостоятельное снятие, ремонт или замена.
- › Не допускается контакт с деталями, находящимися под высоким напряжением, поскольку это может привести к поражению электрическим током.

Предупреждение

Все компоненты автомобиля, на которых находятся наклейки с предупреждением о высоком напряжении, должны обслуживаться только квалифицированными специалистами.

Не допускается приближение и контакт с компонентами, на которых есть наклейки с предупреждением о высоком напряжении, пальцев и любых металлических предметов (инструментов, украшений и т. п.).

Газы, выходящие из тяговой аккумуляторной батареи, могут быть токсичными или легковоспламеняющимися, поэтому при наступлении аварийной ситуации держитесь дальше от автомобиля во избежание травм или даже гибели.

Оснащение автомобиля

Обратите внимание на то, что представленное в руководстве оборудование включает в себя стандартное оснащение, комплектацию в соответствии с национальными стандартами и специальное оборудование для данной модели автомобиля. Поэтому некоторые виды оборудования или функции, описанные в данном руководстве, могут не входить в комплектацию вашего автомобиля или быть доступны только на определенных рынках. За информацией о комплектации вашего автомобиля необходимо обратиться к документам, предоставляемым при продаже, или к дилеру, у которого был приобретен автомобиль.

Электропитание автомобиля

Включение питания

Разблокируйте двери с помощью смарт-ключа интеллектуальной системы доступа. После открывания двери водителя и установки выключателя питания в положение ON (Вкл.) включаются питание низковольтных электрических компонентов.

Включение высоковольтной системы питания

Включение высоковольтной системы питания автомобиля происходит при выполнении перечисленных ниже условий и нажатии педали тормоза (на комбинации приборов загорается индикатор READY).

- › Присутствует смарт-ключ.
- › Водитель находится на сиденье водителя с застегнутым ремнем безопасности.
- › Включена передача N или P.
- › Электронное устройство блокировки рулевой колонки разблокировано.

Аварийное включение высоковольтной системы питания



A57A83C374CB

При появлении предупреждения «Проверьте наличие смарт-ключа в салоне» (например, в тех случаях, когда в смарт-ключе разряжен элемент питания, есть серьезные повреждения двери или заднего бампера и т. д.), поместите смарт-ключ на обозначенное место в отделении для мелких вещей напольной консоли и нажмите педаль тормоза. Если питание по-прежнему не включается, немедленно обратитесь к авторизованному дилеру.

⚠ Предупреждение

- › Включать высоковольтную систему питания можно только тогда, когда водитель находится на сиденье водителя. Несоблюдение этого правила может стать причиной аварии, способной привести к серьезным травмам и даже смерти.
- › Включать высоковольтную систему необходимо и в тех случаях, когда требуется переместить автомобиль на незначительное расстояние. В противном случае может произойти авария.

i Полезная информация

Когда появляется предупреждение о том, что электронное устройство блокировки рулевой колонки не разблокировано, следуйте рекомендациям: поверните рулевое колесо и, после успешной разблокировки, включите питание.

Выключение питания

- › После остановки автомобиля переведите селектор передач в положение Р и закройте все двери, в том числе дверь багажного отделения. Заперев двери с помощью смарт-ключа интеллектуальной системы доступа, переведите выключатель питания в режим OFF (Выкл.).
- › Чтобы выключить питание, после полной остановки автомобиля нажмите кнопку (1) выключения питания.

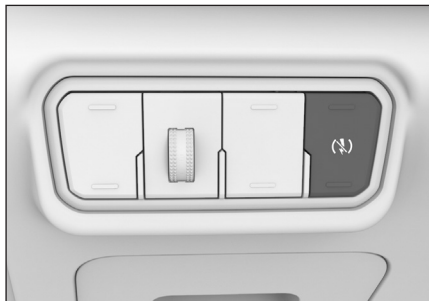

86E2E94F527A

Экстренное выключение

В случае возникновения аварийной ситуации во время движения автомобиля (на скорости более 5 км/ч), например, когда невозможно остановить автомобиль обычным способом, нажмите и удерживайте в течение 5 секунд кнопку выключения питания, чтобы выключить питание.

Предупреждение

- › Выключение питания во время движения может привести к ударам или серьезным травмам.
- › Не выключайте питание в обычных ситуациях во время движения автомобиля. В противном случае усилители тормозной системы и рулевого управления выключаются, что приводит к увеличению усилий на педали тормоза и рулевом колесе. Поэтому важно максимально снизить скорость перед началом таких действий.

Оснащение автомобиля

Обратите внимание на то, что представленное в руководстве оборудование включает в себя стандартное оснащение, комплектацию в соответствии с национальными стандартами и специальное оборудование для данной модели автомобиля. Поэтому некоторые виды оборудования или функции, описанные в данном руководстве, могут не входить в комплектацию вашего автомобиля или быть доступны только на определенных рынках. За информацией о комплектации вашего автомобиля необходимо обратиться к документам, предоставляемым при продаже, или к дилеру, у которого был приобретен автомобиль.

Меры предосторожности

⚠ Предупреждение

- › Остановка автомобиля на дороге с большим уклоном может привести к аварии. Соблюдайте осторожность и не останавливайте автомобиль в подобных местах.
- › Если стояночная тормозная система не выполняет свою функцию из-за чрезмерного уклона, нажмите на педаль тормоза, чтобы предотвратить скатывание автомобиля.

Электрический стояночный тормоз

Использование стояночного тормоза



2554C150C674

- › После остановки автомобиля потяните выключатель стояночного тормоза, чтобы включить электрический стояночный тор-

моз. При этом на комбинации приборов загорается индикатор стояночного тормоза (P).

- › Электрический стояночный тормоз включается автоматически после полной остановки автомобиля, при открывании двери водителя и отстегивании ремня безопасности водителя. При этом на комбинации приборов загорается индикатор стояночного тормоза (P). Если после выключения питания не требуется активация стояночного тормоза, переведите селектор передач в положение N и нажмите выключатель питания, удерживая выключатель стояночного тормоза.

Экстренное торможение

В экстренной ситуации электрический стояночный тормоз может быть использован для притормаживания автомобиля. Для этого потяните выключатель стояночного тормоза и удерживать его в таком положении. В этом случае комбинация приборов подает звуковое предупреждение.

Чтобы прекратить экстренное торможение, отпустите выключатель стояночного тормоза или нажмите педаль акселератора.

⚠ Предупреждение

Функция экстренного торможения с помощью электрического стояночного тормоза может быть использована только в случае чрезвычайной ситуации (например, при заблокированной педали тормоза).

Выключение стояночного тормоза



D013B185FF06

Когда выключатель питания автомобиля находится в положении ON (Вкл.), нажмите педаль тормоза и выключатель стояночного тормоза,

чтобы выключить стояночный тормоз. В этот момент индикатор стояночного тормоза (Ⓢ) комбинации приборов гаснет.

i Полезная информация

Если электропитание было восстановлено после перебоев, то на приборной панели загорится индикатор (Ⓢ). В этой ситуации следует провести обучение системы: сначала поднимите переключатель EPB, затем нажмите на педаль тормоза и нажмите переключатель EPB. После этого стояночный тормоз можно будет выключать в обычном порядке.

Стояночный тормоз нельзя выключить вручную при нахождении селектора передач в положении P.

Функция автоматического удержания автомобиля на месте



C54DF885B16C

При движении на уклоне, остановке перед светофором и движении с частыми остановками функция автоматического удержания автомобиля на месте позволяет водителю не удерживать педаль тормоза нажатой в течение длительного времени и не включать стояночный тормоз при частых остановках. Это делает вождение более комфортным.

После закрывания двери водителя, застегивания водителем ремня безопасности и включения питания автомобиля нажмите выключатель функции автоматического удержания на месте, чтобы включить или выключить ее.

Способ использования

1. Активируйте функцию автоматического удержания автомобиля. В этот момент функция автоматического удержания автомобиля переходит в состояние готовности, и индикатор функции (Ⓢ) на комбинации приборов светится желтым цветом.
2. Нажмите педаль тормоза, чтобы остановить автомобиль. При этом стояночный тормоз активируется автоматически. Функция автоматического удержания автомобиля на месте переходит в рабочий режим, и индикатор этой функции (Ⓢ) на комбинации приборов светится загорится зеленым цветом.
3. Стояночный тормоз автоматически отключается при нажатии педали акселератора в режиме D или R селектора передач. Если педаль акселератора не нажимается в течение длительного времени, функция автоматического удержания автомобиля на месте отключается. Электрический стояночный тормоз при этом не выключается.

В следующих случаях функция автоматического удержания автомобиля на месте автоматически отключается.

- › Не застегнут ремень безопасности водителя.
- › Открывается дверь водителя.
- › Переключатель питания автомобиля переведен в режим OFF (Выкл.)
- › После 3 минут работы функции автоматического удержания автомобиля на месте.

i Полезная информация

Если система обнаруживает, что автомобиль откатывается при работающей функции автоматического удержания автомобиля, она существенно увеличивает тормозные силы для удержания автомобиля на месте, что сопровождается шумом и вибрацией.

⚠ Внимание

Выключайте функцию автоматического удержания автомобиля на месте во время автоматической мойки, буксировки автомобиля и т. д.

Автоматическое отключение стояночного тормоза

Когда при активированном стояночном тормозе водитель пристегивает ремень безопасности и нажимает педаль газа, система интерпретирует данные действия как намерение начать движение, и стояночный тормоз автоматически отключается.

Во избежание отката автомобиля на склоне требуется большее тяговое усилие.

Оснащение автомобиля

Обратите внимание на то, что представленное в руководстве оборудование включает в себя стандартное оснащение, комплектацию в соответствии с национальными стандартами и специальное оборудование для данной модели автомобиля. Поэтому некоторые виды оборудования или функции, описанные в данном руководстве, могут не входить в комплектацию вашего автомобиля или быть доступны только на определенных рынках. За информацией о комплектации вашего автомобиля необходимо обратиться к документам, предоставляемым при продаже, или к дилеру, у которого был приобретен автомобиль.

Описание режимов передач

Парковка (P)

Режим P используется после постановки автомобиля для парковки. В режиме P автомобиль механически блокируется для предотвращения самопроизвольного перемещения.

Передача заднего хода (R)

Предназначен для движения автомобиля назад.

Нейтральная передача (N)

Используется при включении питания или на парковке.

⚠ Предупреждение

- › При временной остановке на нейтральной передаче обязательно применяйте стояночный тормоз или удерживайте педаль тормоза. В противном случае автомобиль может покатиться и вызвать аварию.
- › Запрещается двигаться накатом на нейтральной передаче во избежание аварийных ситуаций.

Автоматический режим движения вперед (D)

При обычном движении используйте режим D.

Переключение передач

После включения питания передачи можно переключать в нормальном режиме. Педаль тормоза следует держать нажатой до момен-

та включения питания / начала движения автомобиля. В противном случае в тот момент, когда селектор передач окажется в положении для движения, автомобиль может начать движение самопроизвольно.

i Полезная информация

- › Если скорость движения автомобиля ниже 2 км/ч, ремень безопасности водителя не застегнут и дверь водителя незаблокирована, автоматически включается режим P.
- › После выключения питания автоматически включается передача P.
- › После выбора передачи убедитесь в том, что включена правильная передача.

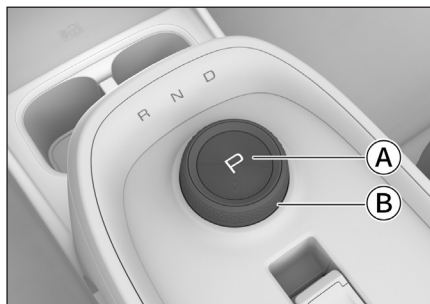

2739875A9A31

- Ⓐ Кнопка включения режима парковки
- Ⓑ Селектор передач

Включение режима P

Когда автомобиль неподвижен, нажмите кнопку режима парковки.

Включение режимов D, R, N

Селектор передач можно поворачивать по часовой стрелке или против часовой стрелки для выбора требуемого режима.



4181373CA37

2

- › Когда автомобиль неподвижен, для выбора режима P и N, R или D нажмите педаль тормоза и поверните селектор передач.
- › Когда автомобиль неподвижен для перехода из режима N в режим R или D, нажмите педаль тормоза и поверните селектор передач.
- › Для перехода в режим N установите селектор в исходное положение.

i Полезная информация

Информация о включенном режиме отображает на панели переключения передач и дисплее информационного центра. После выбора передачи убедитесь, что включена нужная передача.

Функция движения без нажатия педали акселератора

После включения питания автомобиля (горит индикатор READY) переведите селектор передач в режим движения вперед, выключите стояночный тормоз и отпустите педаль тормоза. При этом автомобиль медленно начинает движение вперед без нажатия педали акселератора.

i Полезная информация

В некоторых версиях автомобиля функцию движения без нажатия педали акселератора можно включить в разделе пользовательских настроек на экране мультимедийного дисплея.

Начало движения

Начало движения в обычных условиях

1. Застегните ремень безопасности и убедитесь, что стояночный тормоз включен.
2. Нажмите педаль тормоза, включите питание (загорается индикатор READY).
3. Установите селектор в положение D.
4. Отпустите педаль тормоза, а затем плавно нажмите педаль акселератора, чтобы увеличить скорость.

i Полезная информация

Когда автомобиль начинает движение, стояночный тормоз автоматически выключается.

Максимально интенсивный разгон с места

1. Застегните ремень безопасности, убедитесь, что стояночный тормоз включен, и включите питание (загорается индикатор READY).
На экране мультимедийного дисплея в меню [Помощник энергопотребления] → [Энергопотребление] убедитесь в том, что тяговая аккумуляторная батарея заряжена не менее чем на 40 %. Включите спортивный режим движения и убедитесь в том, что функция ESC выключена.
2. Поставьте левую ногу на педаль тормоза, переведите селектор передач в режим D и одновременно правой ногой полностью нажмите педаль акселератора. На комбинации приборов появляется сообщение «Включен режим максимальной интенсивности разгона с места».
3. Отпустите педаль тормоза — автомобиль трогается с места с максимально возможным ускорением.

⚠ Предупреждение

- › Управляйте автомобилем внимательно, соблюдая правила дорожного движения.
- › Используйте этот режим только на дорогах, где нет движения транспорта на перекрестках и при отсутствии пешеходов.водитель несет ответственность за то, что его стиль вождения и ускорения не угрожали и не препятствовали безопасности других участников дорожного движения.

› Избегайте использования этой функции на скользких поверхностях. Невыполнение этого требования может привести к потере контроля над автомобилем и стать причиной аварии.

Внимание

Если педаль тормоза удерживается нажатой в течение 3 секунд после активации функции максимальной интенсивности разгона с места, этот режим выключается, и включается режим защиты системы электропривода. В этом случае необходимо отпустить педаль акселератора, чтобы прервать тайм-аут для последующего использования этой функции.

Полезная информация

Температура тяговой аккумуляторной батареи может влиять на возможность использования функцию максимальной интенсивности разгона с места и быть причиной ее некорректной активации.

Заторможивание автомобиля до полной остановки

1. Отпустив педаль акселератора, нажмите педаль тормоза.
2. После полной остановки автомобиля переведите селектор передач в режим P.
3. Включите стояночный тормоз.

Полезная информация

Когда ремень безопасности водителя отстегивается и открывается дверь водителя, может также автоматически включаться стояночный тормоз.

4. Отпустите педаль тормоза.

Внимание

- › При временной остановке на уклоне необходимо нажать педаль тормоза или включить стояночный тормоз. При этом запрещается использовать педаль акселератора или функцию движения без нажатия педали акселератора для удержания автомобиля на месте.
- › При необходимости нахождения автомобиля без движения на крутом склоне или подъеме зафиксируйте автомобиль, подложив под колеса подходящие упоры.

Оснащение автомобиля

Обратите внимание на то, что представленное в руководстве оборудование включает в себя стандартное оснащение, комплектацию в соответствии с национальными стандартами и специальное оборудование для данной модели автомобиля. Поэтому некоторые виды оборудования или функции, описанные в данном руководстве, могут не входить в комплектацию вашего автомобиля или быть доступны только на определенных рынках. За информацией о комплектации вашего автомобиля необходимо обратиться к документам, предоставляемым при продаже, или к дилеру, у которого был приобретен автомобиль.

Переключение режимов



BC4A0ATFCDA4

Нажмите кнопку, чтобы выбрать режимы AUTO (автоматический), стандартный, экономичный или спортивный.

Режим AUTO

Стандартный, экономичный и спортивный режимы переключаются автоматически в зависимости от стиля вождения водителя, состояния автомобиля и дорожной обстановки.

Стандартный режим

В зависимости от текущих условий вождения, динамики и экономичности подбирается наиболее оптимальный режим движения автомобиля.

Экономичный режим

Подходит для движения на средней и низкой скорости, обеспечивает минимальное потребление энергии, когда приоритетами являются экономичность и комфорт при движении.

При выборе экономичного режима на экране мультимедийного дисплея в меню [Настройки автомобиля] → [Параметры вождения] можно включить или выключить функцию автоматического ограничения интенсивности подачи воздуха климатической системой.

Спортивный режим

Характеризуется отличной динамикой на высокой скорости и в условиях обгона, гарантируя более высокий уровень впечатлений от вождения.

Индивидуальный режим

Индивидуальный режим можно включить в меню [Настройки автомобиля] → [Параметры вождения] на экране мультимедийного дисплея. При включении индивидуального режима по мере необходимости можно персонализировать следующие параметры.

- › Интенсивность рекуперации энергии
Установите интенсивность рекуперации энергии (в процентах).
- › Установка ограничения скорости
Установите ограничение максимальной скорости.
- › Чувствительность педали акселератора
Установите чувствительность педали акселератора.
- › Функция движения без нажатия педали акселератора

Включение или выключение функции движения без нажатия педали акселератора. После включения этой функции включите питание автомобиля (загорается индикатор READY), установите селектор передач в режим движения, выключите стояночный тормоз и отпустите педаль тормоза. При этом автомобиль начинает медленно двигаться без нажатия педали акселератора.

i Полезная информация

В некоторых версиях функция индивидуального режима движения может отсутствовать. Следует ориентироваться на фактическую комплектацию автомобиля.

Режим максимальной экономии энергии

В режиме максимальной экономии энергии (ECO+) снижается энергопотребление, и увеличивается запас хода автомобиля.

Этот режим можно включить или выключить в меню [Настройки автомобиля] → [Параметры вождения] на экране мультимедийного дисплея.

i Полезная информация

- › Этот режим невозможно включить на скорости движения 60 км/ч и выше.
- › В режиме максимальной экономии энергии скорость движения автомобиля не может превышать 86 км/ч.

Режим управления «одной педалью»

Когда автомобиль стоит на ровной горизонтальной площадке, можно включить или выключить режим движения с управлением одной педалью в меню [Настройки автомобиля] → [Параметры вождения] на экране мультимедийного дисплея.

i Полезная информация

- › Не рекомендуется включать или выключать режим управления одной педалью во время движения автомобиля.
- › При регулярном использовании плавных ускорений или замедлений запас хода автомобиля может увеличиваться.

В режиме управления одной педалью водитель только нажимает, частично или полностью отпускает педаль акселератора для ускорения, движения накатом и замедления автомобиля до полной остановки. Полностью удовлетворяет требованиям обычного вождения благодаря гибкому и удобному управлению и позволяет значительно увеличить запас хода.

! Предупреждение

- › Снижение скорости в режиме управления одной педалью не является полноценной альтернативой обычному торможению, поэтому в экстренных случаях нажимайте педаль тормоза.
- › После остановки автомобиля в режиме управления одной педалью водителю запрещается покидать автомобиля без выполнения определенных действий.
- › Режим управления одной педалью нельзя использовать во время длительной остановки. При длительной остановке переведите селектор передач в режим N и включите стояночный тормоз.
- › Режим управления одной педалью не рекомендуется использовать на обледеневшей, заснеженной или скользкой дороге.

Способ использования

При включенном режиме управления одной педалью и на передаче D ускорение, движение накатом и замедление до полной остановки достигаются путем нажатия, и частичного или полного отпускания педали акселератора.

Следующие условия могут привести к тому, что режим управления одной педалью выключается или недоступен.

- › Повышенный или пониженный заряд тяговой аккумуляторной батареи.
- › При повышенной или пониженной температуре тяговой аккумуляторной батареи.
- › При перегреве электродвигателя.
- › При работающей функции ESC.
- › При выборе другого режима движения.

После полной остановки автомобиля в режиме управления одной педалью следующие действия приводят к переходу в режим движения без нажатия педали акселератора.

- › При включении передачи заднего хода.
- › Выключение режима управления одной педалью.
- › Выключение, а затем повторное включение передачи D.

Внимание

- › Режим управления одной педалью позволяет замедлять и останавливать автомобиль, используя рекуперацию энергии. Автомобиль можно остановить на большинстве дорог с твердым покрытием, но интенсивность замедления зависит от уклона и загрузки автомобиля, поэтому водитель всегда должен быть готов к торможению с помощью педали тормоза.
- › При достижении предела заряда тяговой аккумуляторной батареи и включенном режиме управления одной педалью на комбинации приборов загорается индикатор предела заряда аккумуляторной батареи. В этом случае использование функции ограничивается. В то же время интенсивность замедления автомобиля несколько снижается, и водитель должен быть готов к торможению с помощью педали тормоза.
- › Если уклон слишком крутой или автомобиль неисправен, нажмите педаль тормоза, чтобы правильно управлять скоростью движения.

Полезная информация

Когда автомобиль замедляется до полной остановки в режиме управления одной педалью, через несколько секунд автоматически включается электрический стояночный тормоз.

Оснащение автомобиля

Обратите внимание на то, что представленное в руководстве оборудование включает в себя стандартное оснащение, комплектацию в соответствии с национальными стандартами и специальное оборудование для данной модели автомобиля. Поэтому некоторые виды оборудования или функции, описанные в данном руководстве, могут не входить в комплектацию вашего автомобиля или быть доступны только на определенных рынках. За информацией о комплектации вашего автомобиля необходимо обратиться к документам, предоставляемым при продаже, или к дилеру, у которого был приобретен автомобиль.

Способ использования

Звук можно настроить на экране мультимедийного дисплея в меню [Системные настройки] → [Громкость] → [Звуковые эффекты] → [Звуковой сигнал о приближении пешехода].

При каждом включения питания (загорается индикатор READY) система звукового оповещения включается автоматически.

Система подает звуковое предупреждение, когда скорость при движении вперед не превышает 30 км/ч, или при движении задним ходом.

Предупреждение

Не следует излишне полагаться на систему звукового оповещения пешеходов. В некоторых случаях пешеходы могут не слышать звуки системы и не заметить приближающийся автомобиль, что может привести к аварии с травмами или даже смертью.

Оснащение автомобиля

Обратите внимание на то, что представленное в руководстве оборудование включает в себя стандартное оснащение, комплектацию в соответствии с национальными стандартами и специальное оборудование для данной модели автомобиля. Поэтому некоторые виды оборудования или функции, описанные в данном руководстве, могут не входить в комплектацию вашего автомобиля или быть доступны только на определенных рынках. За информацией о комплектации вашего автомобиля необходимо обратиться к документам, предоставляемым при продаже, или к дилеру, у которого был приобретен автомобиль.

Переключение режимов

После включения питания и открывания двери в меню [Настройки автомобиля] → [Часто используемые] или [Настройки автомобиля] → [Параметры вождения] на экране мультимедийного дисплея можно выбирать режим работы усилителя рулевого управления: «легкий», «стандартный» и «спортивный».

В автомобилях с функцией совместного переключения переключение режимов движения синхронизируется с режимами усилителя рулевого управления:

Режим движения	Режим усилителя рулевого управления
Экономичный режим	Легкий режим
Стандартный режим	Стандартный режим
Спортивный режим	Спортивный режим
Режим AUTO	Стандартный режим
Индивидуальный режим	Стандартный режим
Режим максимальной экономии энергии	Легкий режим
Режим управления «одной педалью»	Стандартный режим

i Полезная информация

При переключении режима усилителя рулевого управления должны быть соблюдены следующие условия.

- › Исправность электрического усилителя рулевого управления.
- › Скорость ниже 125 км/ч.
- › Не выполняются никакие явные действия рулевым колесом.

Комфортный режим

Подходит для вождения в обычных условиях.

Спортивный режим

Повышенное усилие на рулевом колесе с улучшенными откликами. Этот режим рекомендуется для использования на скоростных магистралях и в условиях дождя или снегопада.

Легкий режим

Небольшое усилие на рулевом колесе, благодаря чему поворачивать его относительно легко. Подходит для вождения в условиях интенсивного движения, например, в городе.

Оснащение автомобиля

Обратите внимание на то, что представленное в руководстве оборудование включает в себя стандартное оснащение, комплектацию в соответствии с национальными стандартами и специальное оборудование для данной модели автомобиля. Поэтому некоторые виды оборудования или функции, описанные в данном руководстве, могут не входить в комплектацию вашего автомобиля или быть доступны только на определенных рынках. За информацией о комплектации вашего автомобиля необходимо обратиться к документам, предоставляемым при продаже, или к дилеру, у которого был приобретен автомобиль.

Меры предосторожности

⚠ Предупреждение

- › Система помощи при парковке является одной из систем помощи водителю. Она не может оценивать обстановку вокруг автомобиля вместо водителя. В любом случае водитель несет всю ответственность за безопасность движения. Во время парковки и в других подобных ситуациях он должен постоянно следить за обстановкой вокруг автомобиля.
- › Система помощи при парковке не может контролировать слепые зоны и может не обнаруживать некоторые препятствия. При парковке и выполнении других подобных маневров обязательно убедитесь в том, что рядом с автомобилем нет детей и животных.

⚠ Внимание

- › При движении задним ходом убедитесь, что дверь багажного отделения полностью закрыта.
- › Не подвергайте ударам камеры и датчики.
- › Во время мойки автомобиля не направляйте струю воды под высоким давлением на камеры и датчики. Несоблюдение этого требования может привести к повреждению системы или возгоранию.

- › Не используйте абразивные материалы и острые предметы при очистке видеокамер и датчиков. Для этой цели используйте мягкую ткань или воду (под низким давлением).

i Полезная информация

Система помощи при парковке чувствительна к ультразвуковым волнам. В перечисленных ниже случаях она может не обнаруживать препятствия или делать это с трудом, однако это не является признаком неисправности системы.

- › Препятствия в виде металлических сеток, изгородей, столбиков, тросов и других предметов с малой площадью.
- › Препятствия в виде предметов, поверхность которых не отражает сигнал ультразвукового датчика, а также люди в одежде из таких материалов.
- › Препятствия из снега, тканей или предметы, поглощающие звуковые волны.
- › Препятствия с острыми углами или предметы конической формы.
- › При движении по траве или неровной дороге.
- › При движении задним ходом на уклоне.
- › Ультразвуковой шум одинаковой с системой частоты в непосредственной близости, например, звук взаимодействия металлических предметов, выход газа под высоким давлением, звуковой сигнал автомобиля рядом с датчиком.
- › При искривлении или изгибе номерного знака, а также при установке на него достаточно крупной декоративной рамки.
- › При наличии инородных материалов на поверхности датчиков.
Чтобы система работала нормально, необходимо поддерживать датчики в чистоте, не допускать скопления на них снега, льда и т. п.

Настройки системы помощи при парковке

Функции системы помощи при парковке можно настроить в меню [Настройки автомобиля] → [Настройки парковки] на экране мультимедийного дисплея.

- › [Автоматическая активация переднего парктроника]

Функцию автоматического включения передних парктроников можно включить или выключить.

После включения этой функции при обнаружении препятствия передние парктроники и система камер автоматически активируются, если автомобиль движется вперед со скоростью менее 10 км/ч. Система автоматически выключается, если расстояние до препятствия не изменяется в течение нескольких секунд, если препятствие удаляется или если включается стояночный тормоз.

- › [Система автономного экстренного торможения автомобиля на низкой скорости АЕВ]
- Функцию экстренного торможения на низкой скорости можно включить или выключить.

После включения функции экстренного торможения на низкой скорости соответствующий индикатор зеленого цвета  светится на экране камер при движении автомобиля на низкой скорости, указывая на то, что функция успешно активирована.

Если в этом режиме обнаруживается препятствие, и система определяет, что существует риск столкновения, она автоматически осуществляет экстренное торможение, чтобы снизить этот риск. При этом индикатор светится красным цветом.

Внимание

- › Функция является одной из функций помощи водителю и не гарантирует обнаружение всех возможных препятствий в любых условиях.
- › В сложных условиях (например, на бездорожье или в узких проездах) следует выключать функцию экстренного торможения на низкой скорости. В противном случае система может осуществить торможение, когда в этом нет необходимости.
- › [Мониторинг слепых зон].
Функция мониторинга слепых зон может быть включена или выключена.
После включения функции при обнаружении датчиками препятствий с обеих сторон автомобиля система посредством визуальных и звуковых оповещений предупреждает

водителя о необходимости быть осторожным при парковке.

- › [Автоматическая активация системы при повороте рулевого колеса]

Функцию автоматической активации системы при повороте рулевого колеса можно включить или выключить.

После включения этой функции при движении в режиме D включите указатель поворота или поверните рулевое колесо на определенный угол. При этом автоматически включается система кругового обзора. После возвращения рулевого колеса в исходное положение и выключения указателя поворота или при превышении определенного значения скорости автомобиля система кругового обзора автоматически отключается.

- › [Скорость, при которой выключается система кругового обзора]

Можно выбрать скорость, при которой выключается система кругового обзора.

Если скорость движения автомобиля превышает установленное значение, система кругового обзора отключается автоматически.

- › [Включение системы кругового обзора]: можно включить экран режима кругового обзора.

Система кругового обзора

Описание системы

Система кругового обзора при помощи четырех камер снимает пространство вокруг автомобиля и передает соответствующее изображение на дисплей, что помогает избежать столкновений и делает управление автомобилем более простым и безопасным.

Способ использования

- › При включении передачи заднего хода система кругового обзора включается автоматически.
- › При перемещении селектора передач в положение P система кругового обзора автоматически выключается.
- › Если скорость движения автомобиля превышает установленное значение, система кругового обзора отключается автоматически.

Экран

Полезная информация

В зависимости от комплектации конкретной версии автомобиля настройки функций обзора могут отличаться. Следует ориентироваться на фактическую комплектацию автомобиля.

: Коснитесь этой кнопки, чтобы выйти из режима кругового обзора.

: Коснитесь этой кнопки, чтобы активировать функцию интеллектуальной парковки. (▷ стр. 96)

: Коснитесь этой кнопки, чтобы активировать функцию помощи при движении задним ходом. (▷ стр. 98)

: Коснитесь этой кнопки, для перехода из режима 2D в режим 3D и наоборот.

: Коснитесь этой кнопки, чтобы активировать вспомогательные функции системы кругового обзора.

: В режиме 3D (объемный вид) можно включить или выключить функцию «прозрачного капота».

При включении функции прозрачного капота на дисплее появляется изображение дороги под автомобилем в режиме реального времени.

: Коснитесь этой кнопки, чтобы переключиться между видом по умолчанию, видом с отображением колес и видом с отображением колес.

: Коснитесь этой кнопки, чтобы отключить вспомогательные функции системы кругового обзора.

Переключение видов

▷ Автоматическое переключение видов

На передаче D область изображения автоматически переключается в режим обзора пространства перед автомобилем; на передаче R область изображения автоматически переключается в режим отображения пространства за автомобилем. На передаче D при включении указателя левого поворота автоматически включается вид с отображением левого переднего колеса, а при включении указателя правого поворота — на вид с отображением правого переднего колеса.

▷ Ручное переключение области отображения
Если скорость движения ниже 10 км/ч, области отображения можно выбирать вручную. Если скорость движения ниже 10 км/ч, угол обзора можно выбирать вручную.

В режиме 2D (плоское изображение) коснитесь области вокруг автомобиля на экране кругового обзора, чтобы переключиться на угол обзора, соответствующий этой области. В режиме 3D коснитесь зоны кругового обзора — на дисплее появятся кнопки нескольких направлений. Коснитесь кнопки другого направления, и на области отображения будет видно точка обзора, соответствующая этой кнопке; коснитесь кнопки на капоте автомобиля, чтобы включить функцию «прозрачного капота» — на дисплее появится изображение дороги под автомобилем в режиме реального времени.

Датчики парковки

Описание системы

Система помощи при парковке с датчиками парковки представляет собой систему радиолокационного обнаружения препятствий. Во время парковки датчики обнаруживают препятствия спереди и сзади автомобиля и определяют расстояние до них. Водитель получает звуковое предупреждение. Это делает процесс парковки более безопасным и комфортным.

Способ использования

Одновременное включение и выключение ультразвуковых датчиков системы помощи при парковке.

Зоны обнаружения и способ предупреждения

Расположение датчиков	Зона обнаружения, м
Спереди по сторонам	0,6
Спереди в центре	1,0
Сзади по сторонам	0,6
Сзади в центре	1,5

Если после включения ультразвуковых датчиков в зоне действия датчиков определяется препятствие, подается звуковое предупреждение.

По мере уменьшения расстояния между автомобилем и препятствием частота звукового предупреждения постепенно увеличивается. Когда расстояние до препятствия становится минимальным, подается постоянное звуковое предупреждение. В этом случае продолжать движение запрещается.

Полезная информация

На некоторых моделях автомобилей могут отсутствовать передние ультразвуковые датчики. Следует ориентироваться на фактическую комплектацию автомобиля.

Интеллектуальная система парковки

Описание системы

В основе интеллектуальной системы парковки лежат система кругового обзора и система помощи при парковке с датчиками парковки. С помощью датчиков парковки и камер она обнаруживает препятствия вокруг автомобиля, распознает линии разметки парковочных мест и другие параметры для определения подходящего для парковки места, а также автоматически управляет автомобилем с помощью рулевого управления, переключения передач и торможения. Водителю нужно лишь следовать рекомендациям системы для въезда и выезда с парковочного места.

Если во время парковки обнаруживаются движущиеся препятствия, такие как пешеходы или автомобили, и при этом существует риск столкновения, система автоматически выполняет экстренное торможение. Если обнаруживаются неподвижные препятствия и существует риск столкновения, система выполняет плавное торможение.

Предупреждение

Интеллектуальная система парковки является одной из систем помощи водителю и не может за него оценивать обстановку вокруг автомобиля. В процессе парковки водитель должен наблюдать за окружающими условиями и оперативно получать информацию о парковке в реальном времени, а также в случае особых обстоятельств принимать необходимые меры, беря управление на себя для обеспечения безопасности.

Способ использования

После включения питания коснитесь кнопки [Интеллектуальная система парковки] на экране системы кругового обзора, чтобы активировать интеллектуальную систему парковки.

После активации системы выполняйте действия согласно рекомендациям, выводимым на дисплей мультимедийной системы, чтобы завершить парковку.

Внимание

Для обеспечения безопасности парковки водитель должен постоянно следить за окружающей обстановкой, чтобы при возникновении риска столкновения вовремя затормозить и взять управление автомобилем на себя.

Полезная информация

- › Выход из режима парковки можно осуществить только при неподвижном автомобиле.
- › Выбирая парковочное место, убедитесь в том, что до других автомобилей и препятствий с обеих сторон автомобиля остается достаточное расстояние (0,5–1,5 м). В противном случае система не сможет обнаружить парковочное место.

Меры предосторожности

Во время парковки с помощью интеллектуальной системы парковки перечисленные ниже условия могут вызвать временное прерывание работы функции; парковку можно продолжить после устранения причин приостановки функции.

- › Открывание двери (включая дверь багажного отделения).
- › Сложенные наружные зеркала заднего вида.
- › Не застегнут ремень безопасности водителя.
- › Препятствие на пути к парковочному месту.
- › Нажатие педали акселератора.

Следующие условия могут привести к выключению функции интеллектуальной парковки во время ее работы.

- › Скорость движения во время поиска места для парковки превышает 30 км/ч.
- › Переключение передач, управлением рулевым колесом или стояночным тормозом.
- › Слишком длительное прерывание работы функции, превышение количества прерываний, превышение лимита количества действий при парковке, истечение суммарной длительности парковки.
- › Коснитесь кнопки [Интеллектуальная парковка].
- › Не следует использовать функцию интеллектуальной парковки в случаях, когда нет парковочных мест, или для того, чтобы определить, свободна ли дорога.
- › Слишком большой уклон поверхности, на которой находится автомобиль.

Система не может охватить все ситуации парковки. В некоторых особых обстоятельствах она не может реализовать все свои целевые предназначения. Перечисленные ниже условия являются лишь примерами и не включают в себя все особые обстоятельства:

- › Линии разметки парковочного места плохо различимы из-за внешних обстоятельств (например, если они загрязнены или покрыты большим количеством мусора, травы, грязи и т. д.), низкая освещенность, поверхность парковочного места сильно отражает свет.
- › Парковочное место имеет неровную поверхность, и невозможно определить линии разметки.
- › Ямы на поверхности парковочного места.
- › Автомобиль, расположенный впереди или сзади, находится слишком близко к свободному парковочному месту или занимает его часть.

- › Пешеходы или другие препятствия на парковочном месте.
- › Рядом с камерами стоящего автомобиля находятся пешеходы и другие препятствующие парковке объекты.
- › На парковочном месте есть линии разметки, которые могут распознаваться системой неоднозначно.
- › Парковочное место находится в углу площадки для парковки или на повороте дороги.
- › Шины автомобиля сильно изношены, или автомобиль оснащен колесами, не рекомендованными для использования (включая неполноразмерные запасные колеса).
- › Использование этой функции на неровной поверхности (например, на участках, покрытых травой, гравием), из-за чего возможны ошибки системы при определении препятствий, приводящие к ненужному торможению.
- › Внешние источники звука могут создавать помехи при работе системы, в результате чего датчики не могут правильно определять препятствия и могут ложно сообщать о несуществующих препятствиях.
- › Загрязненные или закрытые чем-либо датчики.
- › Сильный туман, дождь или снег.

Обстоятельства, при которых использование функции интеллектуальной парковки не допускается.

- › На автомобиле установлены цепи противоскольжения или неполноразмерное запасное колесо.
- › На автомобиль погружен предмет, выходящий за габариты автомобиля.
- › На автомобиль установлена буксировочная проушина.
- › Слишком большой уклон поверхности, на которой находится автомобиль.
- › Наличие в дорожном покрытии больших выбоин.

Система помощь по выезде автомобиля задним ходом с места парковки

Описание системы

Когда автомобиль движется со скоростью, менее или равной 30 км/ч на передаче D, система в реальном времени записывает изображение в течение 50 последних метров движения вперед. После включения функции помощи при движении задним ходом система начинает управлять автомобилем с помощью рулевого управления и торможения для автоматического завершения выезда автомобиля с места парковки в соответствии с записанным маршрутом.

Если в ходе движения задним ходом обнаруживается пешеход, автомобиль или иное нестатическое препятствие, представляющее угрозу столкновения, система автоматически выполняет экстренное торможение, чтобы как можно быстрее остановить автомобиль.

Полезная информация

Из-за механических отклонений, давления воздуха в шинах и других факторов, влияющих на точность управления, путь движения автомобиля при выводе с места парковки подвержен определенным отклонениям — автомобиль не может гарантированно следовать точно по траектории, по которой он двигался к месту парковки.

Предупреждение

Функция помощи при выводе автомобиля задним ходом с места парковки является одной из систем помощи водителю и не может за водителя оценивать обстановку вокруг автомобиля. В процессе движения задним ходом водитель должен наблюдать за окружающей обстановкой и оперативно получать информацию о движении задним ходом в реальном времени, а также в случае особых обстоятельств принимать управление на себя для обеспечения безопасности.

Способ использования

После включения питания коснитесь кнопки [Помощь при выводе автомобиля задним ходом с места парковки] на экране системы кру-

гового обзора, чтобы включить эту функцию. После этой функции выполняйте действия в соответствии с рекомендациями, выводимыми на дисплей мультимедийной системы, для автоматического завершения движения задним ходом.

Внимание

Для обеспечения безопасности парковки водитель должен постоянно следить за окружающей обстановкой, чтобы при возникновении риска столкновения вовремя затормозить и взять управление автомобилем на себя.

Меры предосторожности

Система прекращает работу и удаляет данные о маршруте в следующих ситуациях:

- › Скорость автомобиля превышает 30 км/ч.
- › Ненормальное выключение питания.
- › Слишком большой угол поворота рулевого колеса (около 450°).
- › Автоматическое отклонение от записанного маршрута составило около 1 м.

Следующие условия во время движения задним ходом приведут к прерыванию или отключению функции помощи при выводе автомобиля задним ходом с места парковки.

- › Касание кнопки функции помощи при выводе автомобиля задним ходом с места парковки.
- › Переключение передач, действия рулевым колесом, стояночным тормозом, педалью акселератора.
- › Не застегнут ремень безопасности водителя.
- › Открывание двери (включая дверь багажного отделения).
- › Сложенные наружные зеркала заднего вида.
- › Обнаружение системой, что автомобиль не может продолжать движение.
- › Обнаружение препятствия на пути движения.

i Полезная информация

После прекращения работы функции, не связанного с ошибкой системы, повторно включите функцию помощи при выводе автомобиля задним ходом с места парковки. Система вновь сможет управлять автомобилем для завершения вывода автомобиля с места парковки на оставшемся пути.

Оснащение автомобиля

Обратите внимание на то, что представленное в руководстве оборудование включает в себя стандартное оснащение, комплектацию в соответствии с национальными стандартами и специальное оборудование для данной модели автомобиля. Поэтому некоторые виды оборудования или функции, описанные в данном руководстве, могут не входить в комплектацию вашего автомобиля или быть доступны только на определенных рынках. За информацией о комплектации вашего автомобиля необходимо обратиться к документам, предоставляемым при продаже, или к дилеру, у которого был приобретен автомобиль.

Описание системы

Система контроля давления воздуха в шинах (TPMS) в реальном времени отслеживает давление и температуру воздуха в шинах. При отклонении от нормальных параметров она подает предупреждение, информируя водителя о том, что необходимо принять меры, и таким образом помогает предупредить аварию.

Внимание

- › Если шины автомобиля заменяются шинами, отличающимися от оригинальных, система TPMS может работать некорректно.
- › При установке цепей противоскольжения или других устройств, повышающих проходимость, система может работать некорректно.
- › Работа системы может быть нарушена из-за радиопомех.
- › После замены или перестановки колес/шин включите питание и двигайтесь на автомобиле со скоростью выше 30 км/ч в течение не менее 9 минут. Система контроля давления воздуха в шинах автоматически начинает определять давление и температуру воздуха в них, а также расположение колес. Если по прошествии 9 минут давление и температура воздуха в шинах не отображается или отображается ошибочно, немедленно обратитесь к авторизованному дилеру для проверки системы TPMS.

- › Система TPMS не отменяет необходимости регулярной проверки давления воздуха в шинах. Даже если система TPMS не подает предупреждающих сигналов, следует регулярно проверять шины и давление воздуха в них.
- › На давление воздуха в шинах влияют нагрев при движении, условия окружающей среды и длительность поездки. Нормальным является колебание давления воздуха в шинах примерно в пределах 30 кПа.

Функция мониторинга

Нажмите кнопку «Домой»  на рулевом колесе, чтобы перейти в меню данных о движении. Нажмите кнопку переключения вверх  или вниз  в меню данных о движении, чтобы перейти к экрану мониторинга давления воздуха в шинах, где можно просмотреть информацию о давлении и температуре воздуха в четырех шинах в реальном времени.

При слишком низком давлении либо слишком высокой температуре воздуха в шинах в окне контроля давления воздуха в шинах значок шины, в которой обнаружена проблема, светится красным цветом и мигает.

Функция предупреждения

При слишком низком давлении воздуха в шинах или слишком высокой температуре на комбинации приборов появятся следующие предупреждения:

- › На экране информационного центра появится предупреждающее окно, на котором шина с отклонением по температуре/давлению отображается красным цветом, а также подается звуковое предупреждение.
- › На комбинации приборов загорается предупреждающий сигнализатор системы контроля давления воздуха в шинах .

Если предупреждение системы TPMS появилось во время движения, не совершайте резких поворотов и резкого торможения. Снизьте скорость, отведите автомобиль в безопасное место. Как можно скорее остановите автомобиль и обратитесь к авторизованному дилеру для устранения неисправности.

Оснащение автомобиля

Обратите внимание на то, что в настоящем Руководстве описывается стандартное оборудование, оборудование, входящее в комплектацию согласно национальным стандартам, а также оборудование, предназначенное специально для конкретной модели автомобиля. Поэтому некоторые виды оборудования или функции, описанные в данном руководстве, могут не входить в комплектацию вашего автомобиля или быть доступны только на определенных рынках. Для получения информации о конкретной конфигурации изучите соответствующие материалы или запросите информацию у авторизованного дилера.

Интеллектуальная система помощи при вождении

Интеллектуальная система помощи при вождении определяет дорожную ситуацию с помощью камер и датчиков и, основываясь на полученных результатах, помогает водителю принять меры для повышения безопасности и комфорта при управлении автомобилем.

⚠ Предупреждение

- › Интеллектуальная система помощи при вождении представляет собой лишь вспомогательный инструмент. Она не может выполнять оценку состояния дороги и дорожных условий вместо водителя и тем более не может осуществлять управление автомобилем вместо водителя. Водитель в любом случае несет ответственность за безопасность автомобиля, должен сохранять концентрацию и осторожность при управлении автомобилем.
- › Если интеллектуальная система помощи при вождении неисправна, когда автомобиль оснащен буксировочным приспособлением или при буксировке другого автомобиля, отключите функции, связанные с интеллектуальным вождением.

Камера

Камера расположена в верхней части переднего ветрового стекла и в основном используется для определения полосы движения, дорожных знаков, объектов вокруг автомоби-

ля и пр., а также для предоставления соответствующей информации для функции интеллектуальной помощи при вождении.

⚠ Предупреждение

- › Самостоятельно разбирать или вносить изменения в камеру категорически запрещается.
- › При неправильной работе камеры возможно предоставление неточной информации о цели; линия полосы движения может быть ограничена.
- › Диапазон камеры ограничен и охватывает не все объекты.
- › В случае неисправности или повреждения камеры обратитесь к поставщику услуг для ее ремонта или замены.

⚠ Предупреждение

На производительность камеры влияют многие факторы. Они могут привести к снижению эффективности обнаружения, задержкам обнаружения, ошибкам обнаружения. Эти факторы включают, но не ограничиваются, следующими:

- › Плохие условия освещения в темное время суток.
- › Плохая видимость из-за дождя, снега или тумана (погодные условия).
- › Неровности дорожного полотна, вызывающие покачивание автомобиля.
- › Резкое изменение окружающего освещения.
- › Попадание прямых солнечных лучей.
- › Деформация или повреждение оконного стекла, приводящие к отклонениям в положении или угле установки камеры.
- › Сложные перекрестки.
- › Слишком низкая или слишком высокая температура окружающей среды.
- › Видимость камеры преграждает посторонний предмет.
- › Видимость камеры преграждает движущееся рядом транспортное средство.

- › Ограждения, навесы, деревья и другие объекты, отбрасывающие тень на дорогу.
- › Слабое освещение в туннеле.
- › Прохождение узких и крутых поворотов.
- › Нечеткая дорожная разметка.

i Полезная информация

Если приборная панель показывает, что работа датчиков системы затруднена, следует проверить камеру и область вокруг нее на наличие загрязнений и предметов, создающих помехи. Это необходимо для нормальной работы системы.

Датчики парковки

Датчики парковки расположены на внутренней стороне переднего и заднего бамперов и используются для обнаружения целей вокруг автомобиля и предоставления соответствующей информации для функций интеллектуальной помощи при вождении.

⚠ Предупреждение

- › Во избежание ограничения эффективности обнаружения категорически запрещается самостоятельно окрашивать или изменять бампер.
- › Функции датчиков парковки при этом могут быть ограничены.
- › Датчик парковки определяет объекты только в пределах рабочего диапазона.
- › В случае неисправности или повреждения датчика парковки обратитесь к поставщику услуг для ее ремонта или замены.

⚠ Предупреждение

На производительность датчиков парковки влияют многие факторы, которые могут привести к снижению эффективности обнаружения, задержкам обнаружения, ошибкам обнаружения. Эти факторы включают, но не ограничиваются:

- › Тяжелые погодные условия: туман, дымка, дождь, снег, пыльные бури и пр.
- › Налипание посторонних предметов (снега, льды, воды и пыли) на поверхности датчиков парковки или бампера.
- › Смещение или затемнение станции.
- › Повреждение станции или бампера в результате аварии, столкновения, а также из-за царапин.
- › Недостаточный размер обнаруживаемого объекта.
- › Влияние электромагнитных волн одинаковой частоты.
- › Нахождения автомобиля в очень жаркой или в очень холодной среде, в результате чего температура станции выходит за пределы рабочего диапазона.

i Полезная информация

Для обеспечения правильной работы датчиков парковки содержите область вокруг станции и бампера в чистоте и очищайте ее от налипших посторонних предметов: снега, льда, пыли и пр.

При обнаружении посторонних предметов, приставших к поверхности станции, протрите ее мягкой тканью или очистите водой.

- › При этом запрещается использовать водяной пистолет высокого давления.
- › Запрещается использовать острые или абразивные предметы для очистки.
- › Также запрещается использовать химические растворители или абразивные чистящие средства.

Система помощи при движении вперед

Система помощи при движении вперед использует камеру, установленную в верхней части ветрового стекла, и радарный датчик на переднем бампере для распознавания автомобилей на полосе движения. При обнаружении риска столкновения с объектом, расположенным спереди, подается сигнал тревоги или система вмешивается в управление автомобилем для снижения риска столкновения.

Соответствующие функции можно включить или выключить в меню [Настройки автомобиля] → [Ассистенты вождения] → [Ассистент при движении вперед] на экране мультимедийного дисплея.

Предупреждение

- › Невозможно гарантировать нормальную работу данной системы в любых обстоятельствах. Поэтому запрещается направлять автомобиль в сторону пешеходов, животных или транспортных средств в целях проверки системы, поскольку это может привести к серьезным повреждениям и травмам.
- › В сложной дорожной ситуации система может осуществлять торможение, когда этого не требуется. Например, при движении по строительной площадке, через рельсы или когда передняя часть автомобиля забрызгивается или заливается водой.
- › Система может работать некорректно или не работать в условиях плохой видимости (например, дождь, снег, туман, ночь и пр.).

Автоматическое экстренное торможение (АЕВ)

Система автоматического экстренного торможения включает в себя систему предупреждения об угрозе фронтального столкновения и систему помощи при торможении.

При движении вперед данная функция определяет риск столкновения автомобиля с пешеходами, велосипедистами и транспортными средствами (большинство неподвижных транспортных средств или транспортных средств, движущихся по одной полосе с автомобилем) перед ним в ограниченном диапа-

зоне и активно подает предупредительные визуальные, звуковые и тактильные сигналы, а также включает активное торможение, чтобы снизить скорость движения, минимизируя последствия столкновений, тем самым повышая уровень безопасности при вождении.

- › Выкл.: функция автоматического экстренного торможения полностью отключена.
- › Торможение: функция автоматического экстренного торможения включена.

Система предупреждения об угрозе фронтального столкновения

При обнаружении пешеходов или транспортных средств в соответствующем диапазоне при скорости автомобиля в пределах рабочего диапазона системы подаются сигналы тревоги, побуждающие водителя принять эффективные меры безопасного вождения в течение соответствующего периода времени.

Предупреждающее сообщение включает:

- › Изображение приборной панели с сопутствующим текстовым сообщением.
- › Звуковое предупреждение.
- › Экстренное торможение.

Система помощи при торможении

При скорости транспортного средства в пределах рабочего диапазона системы, в случае обнаружения риска столкновения с пешеходом или транспортным средством, водитель может не принять эффективных мер по обеспечению безопасности движения. В таком случае система будет управлять транспортным средством для автоматического осуществления экстренного торможения, чтобы максимально избежать столкновения; если столкновение было неизбежным, скорость транспортного средства будет максимально снижена, чтобы минимизировать его последствия. Система привлечет водителя с помощью изображений, звуковых и тактильных сигналов. В то же время, предупреждающие сигналы опасности транспортного средства быстро мигают, чтобы предупредить транспортные средства позади автомобиля и уменьшить риск столкновения с ними. Торможение также обеспечивает определенную степень защиты от потенциальных рисков, связанных с поворотами на перекрестках. При повороте на перекрестке и скорости автомобиля в

пределах рабочего диапазона системы: если в ограниченном диапазоне обнаружен риск столкновения со встречным транспортом или пешеходами, система применит торможение и замедление, чтобы минимизировать степень столкновения; автомобиль подаст визуальный, звуковой и тактильный сигналы для предупреждения водителя; аварийные огни автомобиля мигают, чтобы предупредить автомобиль сзади, снижая риск столкновения с ним. Система может обнаруживать движущихся навстречу пешеходов и транспортные средства в ограниченном диапазоне (например, легковые и грузовые автомобили, автобусы и т.д.).

Следующие аварийные сообщения отображаются при нахождении системы в рабочем состоянии:

- › Изображение приборной панели с сопутствующим текстовым сообщением.
- › Звуковое предупреждение.

Предупреждение

- › Система автоматического экстренного торможения работает в диапазоне от 10 до 150 км/ч.
- › Система автоматического экстренного торможения представляет собой вспомогательную функцию при аварийном столкновении. В целях безопасности категорически запрещается тестировать функцию автоматического экстренного торможения, сознательно и активно двигаться навстречу пешеходам, велосипедистам и автомобилям.
- › Система автоматического экстренного торможения представляет собой вспомогательную функцию при столкновении и не гарантирует полного предотвращения столкновений. Система может лишь минимизировать последствия лобового столкновения посредством снижения скорости движения в пределах ограниченных возможностей автомобиля при возникновении риска аварийного столкновения. Водителям рекомендуется не слишком полагаться на систему автоматического экстренного торможения, чтобы избежать серьезных травм или повреждений.

› Система автоматического экстренного торможения ограничена рядом факторов и не может заменить оперативное торможение самим водителем. В то же время система не может выполнять функции при любых условиях вождения, окружающей среде, погоде и дорожных условиях. Система может привести к тому, что транспортное средство будет выполнять ненужные аварийные сигналы и торможение или пропускать аварийные сигналы и торможение. Во время поездки водитель должен быть максимально сконцентрированным и быть готовым затормозить и/или использовать рулевое управление во избежание столкновений. Не полагайтесь исключительно на систему автоматического экстренного торможения, чтобы избежать или уменьшить последствия столкновения.

- › Система автоматического экстренного торможения не отменяет необходимости соблюдения безопасной дистанции между автомобилем и пешеходами, велосипедистами и транспортными средствами, находящимися перед вами. Пожалуйста, избегайте слишком близкого приближения к этим объектам и агрессивного вождения.
- › При выключенной системе автоматического экстренного торможения автомобиль не будет подавать предупредительные сигналы или применять тормоза, даже если обнаружит потенциальную опасность, поэтому рекомендуется не выключать эту функцию. Данная функция будет вновь включена после следующего включения питания.

Предупреждение

- › Следующие условия могут привести к несрабатыванию, прерыванию торможения или его замедлению автоматической системы экстренного торможения:
 - › Передача находится в положении R.
 - › Электронная система контроля устойчивости выключена или ее функции ограничены.

- › Функция торможения неисправна (например, слишком холодные, горячие или мокрые тормозные детали; автомобиль не обслуживается должным образом; чрезмерный износ тормозов и шин; неисправный уровень давления в шинах).
- › Диапазон обнаружения датчика ограничен или неисправен (например, датчик заслонен, поверхность датчика загрязнена и т.д.).
- › Водитель не пристегнут ремнем безопасности.
- › Пассажирыские двери открыты.
- › Водитель уже нажал на тормоз.
- › Педаль газа нажата глубоко или резко.
- › Водитель делает крутой поворот.
- › При повороте на перекрестке сигнал поворота не включен в соответствии с правилами дорожного движения.
- › Повторное включение автоматического аварийного тормоза возможно примерно через 20 секунд после его срабатывания.
- › Других транспортных средств, велосипедистов или пешеходов впереди не обнаружено.
- › При движении по обледенелым или скользким дорогам, гравийным или пустынным дорогам.

Предупреждение

При включении системы автоматического экстренного торможения она может не снизить скорость автомобиля до полной остановки. Если система прерывает торможение, водитель должен быть готов взять управление автомобилем на себя.

- › Если водитель нажимает на педаль газа, педаль тормоза или использует рулевое управление, когда автомобиль находится в режиме экстренного торможения, система выйдет из функции экстренного торможения. Водитель должен быть готов взять на себя управление автомобилем.

- › При автоматическом экстренном торможении система автоматического экстренного торможения автоматически быстро опускает педаль тормоза. Во избежание травм запрещается ставить ногу под педаль тормоза. Также запрещается класть под педаль тормоза любые предметы, которые могут помешать торможению.
- › При активации системы автоматического экстренного торможения и низкой скорости автомобиля система попытается снизить скорость до полной остановки, чтобы избежать возможного столкновения, но она не будет удерживать автомобиль в неподвижном состоянии. В этот момент водитель должен отреагировать и затормозить. Если автомобиль останавливается, система включает электронный стояночный тормоз, чтобы удержать автомобиль в неподвижном состоянии после полной остановки. Чтобы продолжить движение, отпустите электронный стояночный тормоз, сильно нажмите на педаль газа или активно поверните рулевое колесо.
- › Функция предупреждения системы автоматического экстренного торможения предназначена только для оповещения водителя и не освобождает его от необходимости следить и оценивать ситуацию на дороге. Если система выдает визуальный текстовый и графический, звуковой или тактильный сигнал тревоги, необходимо немедленно принять меры по предотвращению столкновения для устранения потенциального риска. Не полагайтесь на систему автоматического экстренного торможения для остановки автомобиля.
- › Система автоматического экстренного торможения предназначена для обеспечения безопасности вождения. Работа системы зависит от ряда факторов, поэтому, пожалуйста, не отвлекайтесь, соблюдайте действующие законы и правила дорожного движения и соблюдайте осторожность при управлении транспортным средством. Водитель всегда несет конечную ответственность за безопасность вождения.

⚠ Предупреждение

Следующие действия могут привести к тому, что система автоматического экстренного торможения не подаст сигнал тревоги или сигнал тревоги будет прерван:

- › Система автоматического экстренного торможения может не подать сигнал тревоги при нажатии на тормоз водителем.
- › Автоматическая система экстренного торможения может не подать сигнал тревоги или сигнал тревоги может прерваться, если водитель глубоко или резко нажимает на педаль газа.
- › Система автоматического экстренного торможения может не подавать сигнал тревоги или сигнал тревоги может прерываться, когда водитель поворачивает руль.

⚠ Предупреждение

Функция автоматической системы экстренного торможения может быть ограничена объектами, которые ограничивают данную систему или делают ее нефункциональной. Такие объекты включают, но не ограничиваются:

- › Встречные автомобили и мотоциклы.
- › Автомобили или мотоциклы, пересекающие дорогу поперек.
- › Автомобили и мотоциклы, припаркованные под углом или в противоположном направлении.
- › Специальные транспортные средства, такие как тракторные прицепы, автобетоносмесители и пр.
- › Бытовые средства переноски и перемещения (например, детские коляски, дорожные чемоданы, тележки, инвалидные кресла и пр.).
- › Необычные средства передвижения (например, конные экипажи, повозки с быками и пр.).
- › Светофоры, предупреждающие знаки, дорожные заграждения (конусы и пр.)
- › Мусорные баки, картонные коробки, тюки.
- › Стены, камни, обочины дорог.
- › Летящие или падающие объекты.
- › Животные.
- › Прочие нетранспортные объекты.

⚠ Предупреждение

Способность обнаружения соответствующей камеры и датчиков радиолокационной станции миллиметрового диапазона системы автоматического экстренного торможения является ограниченной, что может привести к ложным сигналам тревоги и торможения или пропуску сигналов тревоги и торможения. Возможные причины ложных сигналов включают, но не ограничиваются следующими:

- › При движении на высокой скорости система может не идентифицировать неподвижные объекты.
- › Столкновение с транспортными средствами (особенно автобусами, грузовиками и пр.) впереди автомобиля.
- › Объект частично скрыт препятствием, пешеходом, транспортным средством, другим объектом и пр.
- › При движении по скользким, извилистым дорогам или на склонах.
- › При появлении впереди автомобиля с прицепом, тягача, грузовика-самосвала, транспортного средства с особыми обводами.
- › При загрязнении или наклейке на переднем ветровом стекле, блокирующих поле зрения камеры.
- › При ограничении видимости погодными условиями (туман, пыль, дождь, снег, песчаная буря и пр.).
- › При вождении в темноте (например, на рассвете или в сумерках, ночью, в туннеле и пр.).
- › Если цвет обнаруженного объекта практически совпадает с цветом окружающей среды.
- › При попадании на камеру яркого света либо при резком изменении интенсивности освещения.
- › При внезапном изменении яркости окружающей среды (например, внезапный сильный свет, задний свет при въезде в туннель или выезде из туннеля).
- › При ограниченной возможности обнаружения других радаров или камер.

Предупреждение

Вышеуказанные предупреждения, напоминания и ограничения не исчерпывают всех ситуаций, которые могут повлиять на нормальную работу системы автоматического экстренного торможения. Другие факторы также могут мешать работе автоматической системы экстренного торможения. Водитель должен оставаться сосредоточенным, постоянно следить за ситуацией на дороге и быть готовым принять меры по предотвращению столкновения. Не полагайтесь исключительно на систему автоматического экстренного торможения, чтобы избежать или уменьшить последствия столкновения.

Предупреждение/торможение при движении в перпендикулярном направлении

При движении прямо в направлении перекрестка (например, на светофоре) система реагирует посредством предупреждения или торможения при обнаружении транспортных средств, движущихся в направлении, перпендикулярном движению, и определяется риск возникновения столкновения.

Предупреждение о движении в перпендикулярном направлении

Система подает сигнал предупреждения, если обнаруживается риск столкновения в момент начала движения со скоростью 0–10 км/ч.

Торможение при движении в перпендикулярном направлении

Система осуществляет торможение, если обнаруживается риск столкновения в момент начала движения со скоростью 0–5 км/ч.

Система обнаруживает транспортные средства (например, легковые автомобили и грузовые автомобили, автобусы и т. п.), движущиеся в перпендикулярном направлении в направлении со скоростью в диапазоне 10–60 км/ч. Недостаточная освещенность влияет на дальность обнаружения препятствий, поэтому при движении в темное время суток необходимо включать фары.

Чувствительность функции предупреждения о лобовом столкновении

Система поддерживает три уровня чувствительности.

- › Низкий: предупреждение появляется на сравнительно близкой дистанции.
- › Средний: предупреждение появляется на дистанции, значение которой устанавливается системой.
- › Высокий: предупреждение появляется на сравнительно большой дистанции.

Умное прохождение поворотов

Функцию умного прохождения поворотов можно включить или выключить.

Более подробную информацию о функции умного прохождения поворотов см. в описании вспомогательной системы круиз-контроля. (>Стр. 116)

Система контроля задней и боковых зон

Система контроля задней и боковых зон с помощью радарных датчиков, расположенных по обеим сторонам заднего бампера, может распознать автомобили, находящиеся сзади или на соседней полосе. Если существует риск столкновения, система подает звуковое предупреждение, чтобы напомнить водителю о необходимости соблюдения безопасности движения.

Функцию можно включить или выключить с помощью меню [Настройки автомобиля] → [Интеллектуальное вождение] → [Контроль задней и боковых зон] на экране мультимедийного дисплея.

Полезная информация

Поддерживайте чистоту краев заднего бампера. Здесь не должно быть налипших материалов, льда, снега, грязи и прочих инородных материалов, которые могут помешать нормальной работе датчиков.

- › Ненадлежащее техническое обслуживание или модификация автомобиля могут привести к смещению датчиков и нарушить нормальную работу системы контроля задней и боковых зон. Поэтому рекомендуется проводить техническое обслуживание и ремонт автомобиля в сервисном центре.
- › При буксировке другого автомобиля необходимо отключать систему контроля задней и боковых зон.

Лампы аварийной сигнализации



Лампы аварийной сигнализации расположены на поверхности левого и правого наружных зеркал заднего вида.

Предупреждение

На лампы аварийной сигнализации нельзя ничего наклеивать, так как это может помешать оповещениям системы.

Функция контроля слепых зон

Если при движении со скоростью более 15 км/ч система обнаруживает автомобиль, находящийся в слепой зоне сбоку или приближающийся сзади по соседней полосе, загорится соответствующий предупреждающий индикатор. Если при этом водитель включит указатель поворота в соответствующую сторону, индикатор замигает и раздастся звуковое предупреждение, информирующее об опасности при смене полосы.

Предупреждение

В некоторых случаях функция помощи при перестроении может не работать или работать некорректно. Например, в следующих ситуациях:

- › Если автомобиль приближается или удаляется на большой скорости.
- › Если объект сравнительно небольшой (пешеход, велосипедист и т. д.)
- › Если объект неподвижен (автомобиль, пешеход и т. д.).
- › Если идет дождь, снег или при других неблагоприятных погодных условиях.
- › При движении на крутых поворотах, склонах, очень широких или очень узких дорогах.

Предупреждение об опасности открывания двери

После остановки автомобиля система отслеживает автомобили, велосипеды и другие объекты, приближающиеся по двум соседним полосам. Когда двери автомобиля открываются и возникает опасность столкновения, на соответствующем наружном зеркале загорается предупреждающий сигнализатор. Если при этом водитель или пассажир продолжают открывать дверь, индикатор начинает мигать и подается звуковое предупреждение, информирующее об опасности.

Полезная информация

- › Функция предупреждения об опасности открывания двери работает корректно только в следующих ситуациях:
- › При включенном питании автомобиля.
- › В течение 2 минут после полного обесточивания автомобиля.
- › При буксировке другого автомобиля функция недоступна.

Предупреждение

В некоторых случаях функция предупреждения об опасности открывания двери может работать некорректно или не работать. Например, в следующих ситуациях:

- › Если автомобиль приближается или удаляется на большой скорости.
- › Если объект сравнительно небольшой (например, пешеход).
- › Если объект неподвижен (автомобиль, пешеход и т. д.).
- › Во время дождя, снегопада и при иных неблагоприятных погодных условиях.
- › При движении на крутых поворотах, склонах, очень широких или очень узких дорогах.

Предупреждение о препятствии при движении задним ходом

При включенной функции предупреждения о препятствии при движении задним ходом система предупреждает водителя, если обнаруживается риск столкновения с автомобилем, движущимся в слепой зоне, при движении задним ходом, чтобы водитель мог безопасно управлять автомобилем.

Автоматическое торможение при движении задним ходом и наличии препятствий сбоку

Если после активации функции торможения при движении задним ходом и присутствии препятствий сбоку система обнаруживает риск столкновения, она применяет торможение с ограниченной интенсивностью.

Полезная информация

После включения питания автомобиля включите передачу R, чтобы активировать функцию помощи при движении задним ходом и присутствии препятствий сбоку.

Предупреждение

В некоторых случаях функция помощи при движении задним ходом и присутствии препятствий сбоку может не работать или работать некорректно. Например:

- › Если автомобиль приближается или удаляется на большой скорости.
- › Если объект сравнительно небольшой (пешеход, велосипедист и т. д.)
- › Если объект неподвижен (автомобиль, пешеход и т. д.). ›Если идет дождь, снег или при других неблагоприятных погодных условиях.
- › При движении на крутых поворотах, склонах, очень широких или очень узких дорогах.

Предупреждение

В некоторых случаях функция торможения при движении задним ходом и присутствии препятствий сбоку может не работать или работать некорректно. Например:

- › Слишком низкая или слишком высокая скорость автомобиля.
- › Водитель энергично нажимает педаль акселератора.
- › Водитель быстро поворачивает рулевое колесо.

Система помощи при движении по полосе

Система контроля полосы предназначена для движения по скоростным дорогам и другим дорогам с хорошим покрытием. С помощью камеры, расположенной на ветровом стекле, она распознает разделительную полосу на дорожном полотне и может при случайном отклонении автомобиля от полосы движения обратить на это внимание водителя для коррекции маршрута. Некоторые функции системы помогают водителю изменить траекторию движения, чтобы снизить риск возможного столкновения.

Эту функцию можно включить или выключить на экране мультимедийного дисплея [Настройки автомобиля] → [Ассистенты вождения] → [Ассистент движения в полосе].

Предупреждение

- › Система помощи при движении по полосе является одной из систем помощи водителю. Она не может оценивать состояние дороги и условия движения за водителя и тем более не может управлять автомобилем вместо него. В любом случае водитель несет ответственность за безопасность автомобиля и должен всегда концентрироваться в безопасном вождении.
- › Водитель должен все время удерживать рулевое колесо руками и быть готовым в любой момент произвести необходимый маневр. Водитель всегда несет ответственность за удержание автомобиля в занимаемой полосе движения.

Внимание

Система помощи при движении по полосе может нормально работать только при наличии хорошо различимой дорожной разметки. В некоторых случаях система может не работать или работать некорректно. Например, в следующих ситуациях:

- › Если дорожная разметка нечеткая, нестандартная или чем-либо скрыта.
- › Если на дорожном полотне присутствуют объекты, мешающие распознаванию разметки (например, лужи, трещины, колеи, надписи, пешеходные переходы, выступы и впадины).
- › При плохой видимости (например, дождь, снег, туман, темное время суток и т. д.)
- › При сильном боковом ветре.
- › При слиянии или расхождении полос.
- › При попадании на камеру яркого света либо при резком изменении интенсивности освещения.
- › Если ветровое стекло вокруг камеры загрязнено, обледенело, повреждено или чем-либо закрыто.
- › При крутых поворотах, движении по узким дорогам и дорогам с боковым уклоном.
- › При слишком сильном приближении к автомобилю, движущемуся впереди и, как следствие, создании препятствия для зоны обнаружения камеры.
- › При движении по строящейся дороге.

Полезная информация

Если перед пересечением разметки, разграничивающей полосы движения, водитель включил указатель поворота, повернул рулевое колесо, нажал педаль газа или тормоза, система не в процесс управления не вмешивается. В этих случаях система считает, что водитель управляет автомобилем самостоятельно.

Полезная информация

Если водитель некрепко держит рулевое колесо, система может не распознать его присутствие, и на комбинации приборов появляется соответствующее предупреждение.

Функция помощи при движении по полосе

После активации функции помощи при движении по полосе можно выбрать вид помощи.

- › Контроль полосы движения: помогает водителю скорректировать положение рулевого колеса для удержания автомобиля в полосе движения, когда он отклоняется от нее. Если коррекция не выполнена, подается звуковое предупреждение, напоминающее водителю о необходимости контроля обстановки.
- › Предупреждение о выходе из полосы движения: предупреждает водителя о непроизвольном выходе автомобиля из полосы движения и напоминает ему о необходимости контроля обстановки.

Полезная информация

- › Функция контроля полосы может работать только тогда, когда скорость автомобиля находится в диапазоне 60–150 км/ч.
- › Функция контроля полосы движения осуществляет не постоянный контроль над транспортным средством, а только при обнаружении отклонения автомобиля от края полосы движения.
- › Функция предупреждения об отклонении выполняет только функцию оповещения и не осуществляет управление транспортным средством. При получении сигнала тревоги водитель должен самостоятельно совершить необходимый маневр.

После активации функции контроля полосы на дисплее комбинации приборов появляется изображение границ полосы движения.

- › Не отображается: указывает на то, что система не обнаружила границы полосы движения.
- › Серый цвет: означает, что система обнаружила границы полосы движения.
- › Зеленый цвет: означает, что система выполняет калибровку рулевого колеса.
- › Красный цвет и мигание: означает, что система подает предупреждение — водителю необходимо немедленно скорректировать направление движения и вернуться в занимаемую полосу.

Способы предупреждения

Существует 3 типа предупреждений: вибрация, звук и вибрация + звук.

Уровень чувствительности предупреждений об отклонении

Чувствительность делится на 3 уровня: низкий, средний и высокий.

- › Низкий: предупреждение появляется на сравнительно близком расстоянии от границы полосы движения.
- › Средний: предупреждение появляется на стандартном расстоянии от границы полосы движения.
- › Высокий: предупреждение появляется на сравнительно большом расстоянии от границы полосы движения.

Экстренное удержание в полосе движения

После активации функции экстренного удержания в полосе движения при наступлении аварийной ситуации система будет более активно корректировать положение рулевого колеса, чтобы снизить риск столкновения. Например, когда автомобиль непроизвольно отклоняется от полосы движения, или водитель включает указатели поворота, собираясь перестроиться при существующей опасности столкновения с автомобилем, движущимся по соседней полосе навстречу или в том же направлении сзади, или когда за пределами полосы движения есть обочина или выбоина.

i Полезная информация

Функция удержания в полосе движения с подруливанием может работать только при нахождении скорости движения автомобиля в диапазоне 60–150 км/ч.

⚠ Предупреждение

В некоторых случаях функция экстренного удержания в полосе движения может не срабатывать или срабатывать некорректно. Например, в следующих ситуациях:

- › Если объект сравнительно небольшой (мотоцикл, велосипед и т. д.)
- › Если объект неподвижен.
- › При сильном сближении с впереди идущим автомобилем и появлении препятствия в зоне обнаружения датчика.
- › При сильном сближении с идущим позади автомобилем и появлении препятствия в зоне обнаружения датчика.

Функция интеллектуального уклонения

После активации функции интеллектуального уклонения и при включенной и находящейся в рабочем состоянии функции интеллектуального круиз-контроля, система распознает приближающиеся крупногабаритные транспортные средства, движущиеся по соседней полосе (автопоезда, грузовые автомобили, автобусы и т. д.), и корректирует траекторию движения вашего автомобиля с целью уклонения от этого транспортного средства. После обгона крупногабаритного транспортного средства автомобиль возвращается в центр занимаемой полосы движения.

i Полезная информация

Функция интеллектуального уклонения может работать только при нахождении скорости движения автомобиля в диапазоне 60–150 км/ч.

Внимание

Следующие ситуации могут привести к отказу функции интеллектуального уклонения:

- › Когда система распознает, что с одной стороны находится крупногабаритное транспортное средство, а с другой стороны также находится транспортное средство или обочина дороги.
- › В темное время суток, во время сильного тумана, дождя, снегопада и при других неблагоприятных погодных условиях.
- › При движении по извилистой дороге.

Распознавание дорожных знаков

Функция распознавания дорожных знаков распознает дорожные знаки с помощью камеры, установленной на ветровом стекле, и отображает их на приборной панели, помогая водителю управлять автомобилем.

Соответствующую функцию можно включить или выключить в меню [Настройки автомобиля] → [Интеллектуальное вождение] → [Дорожные знаки] на экране мультимедийного дисплея.

Распознавание дорожных знаков

Камера, установленная на лобовом стекле, распознает дорожные знаки и отображает их на приборной панели, выдавая водителю подсказки.

Предупреждение о превышении скорости

После активации функции распознавания дорожных знаков также можно включить функцию предупреждения о превышении скорости. После распознавания знака об ограничении скорости система подаст предупреждающий сигнал водителю, если он превысил скорость, уведомляя его о необходимости как можно быстрее снизить скорость до возвращения ее в допустимый диапазон.

Ограничение скорости круиз-контроля

После активации функции распознавания дорожных знаков также можно включить функцию ограничения скорости круиз-контроля.

Если при движении на установленной скорости при использовании системы круиз-контроля система распознавания знаков распознает знак ограничения скорости в диапазоне ≥ 30 км/ч, и скорость движения превышает это значение, система запрашивает водителя, следует ли ограничить скорость в соответствии с текущим значением ограничения скорости. После подтверждения водителем этого запроса система поможет водителю снизить скорость до предельно допустимого значения.

Чувствительность системы к превышению скорости

Можно установить время подачи звукового предупреждения о превышении скорости в соответствии с предпочтениями водителя.

После того, как скорость автомобиля достигнет суммы значения ограничения скорости на дорожном знаке и установленного значения чувствительности, система подаст оповещение, если скорость автомобиля увеличится еще на 5 км/ч.

Предупреждение

Функция распознавания дорожных знаков только напоминает водителю о необходимости обратить внимание на дорожные знаки. Она не может использоваться в любых ситуациях и вместо водителя оценивать информацию о скоростных ограничениях на дороге. Водитель в любом случае несет ответственность за безопасность движения, должен внимательно управлять автомобилем и соблюдать соответствующие правила дорожного движения.

Внимание

Корректная работа функции распознавания дорожных знаков возможна только если знаки ограничения скорости четко различимы. В некоторых случаях данная функция может не срабатывать или срабатывать неправильно. Например, в следующих ситуациях:

- › Если дорожный знак выцвел.
- › Если дорожный знак расположен на повороте.
- › Если дорожный знак расположен под неправильным углом.
- › Если дорожный знак повернут или поврежден.
- › Если дорожный знак полностью или частично закрыт.
- › Если дорожный знак полностью или частично покрыт льдом, снегом, инеем, пылью и т. д.
- › Если дорожный знак расположен слишком далеко или автомобиль движется на слишком большой скорости.
- › Если дорожный знак или предупреждение об ограничении скорости нанесены на поверхность дороги.
- › При плохой видимости (например, дождь, снег, туман, темное время суток и т. д.)
- › При попадании на камеру яркого света либо при резком изменении интенсивности освещения.
- › Если ветровое стекло вокруг камеры загрязнено, повреждено или чем-либо закрыто.
- › При слишком сильном приближении к автомобилю, движущемуся впереди и, как следствие, создании препятствия для зоны обнаружения камеры.
- › Если скорость слишком низкая.

i Полезная информация

- › Единицы измерения скорости знаков ограничения скорости, распознаваемых системой, должны соответствовать единицам измерения скорости приборов.
- › Если на одном знаке отображается несколько значений ограничения скорости, система отображает значение минимальной разрешенной скорости.
- › При наличии нескольких знаков ограничения скорости система может посчитать применимым знак с минимально разрешенной скоростью, поэтому при движении следует руководствоваться фактическим ограничением для занимаемой полосы движения.
- › При выполнении поворота система может не распознать знак ограничения скорости.

Система адаптивного круиз-контроля

На автомагистрали с низкой интенсивностью движения система круиз-контроля позволяет автомобилю двигаться на заданной скорости без нажатия педали акселератора. Когда система обнаруживает, что скорость движущегося впереди автомобиля ниже установленной скорости круиз-контроля, автомобиль начинает следовать за другим автомобилем на установленном безопасном расстоянии.

! Предупреждение

- › Система адаптивного круиз-контроля представляет собой лишь вспомогательный инструмент. Она не может производить оценку состояния дороги и дорожной обстановки вместо водителя, тем более не может осуществлять управление автомобилем вместо водителя. Водитель в любом случае несет ответственность за безопасность автомобиля, должен сохранять концентрацию и осторожно управлять автомобилем.
- › Если система адаптивного круиз-контроля не используется, следует ее отключить во избежание неправильного использования.
- › Неправильное использование системы адаптивного круиз-контроля может привести к аварии.
- › Систему адаптивного круиз-контроля можно использовать только при хороших погодных условиях при движении по свободным трассам.
- › Не рекомендуется использовать систему адаптивного круиз-контроля в городе, на извилистых, узких, скользких дорогах, во время дождя и в других неблагоприятных погодных условиях.
- › Не рекомендуется использовать систему адаптивного круиз-контроля при движении на уклоне по следующим причинам:
- › При движении по холмистой дороге система не может устойчиво поддерживать заданную скорость.
- › После того как впереди идущий автомобиль преодолел вершину или основание склона система может оказаться не в состоянии обнаружить впереди идущий автомобиль, что приведет к резкому ускорению или позднему торможению.

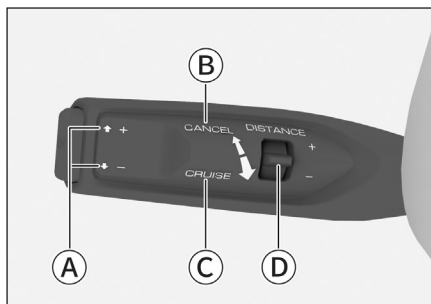

15CA31279E9C

- Ⓐ Регулировка скорости
- Ⓑ Выход из режима круиз-контроля
- Ⓒ Активация режима круиз-контроля
- Ⓓ Регулировка дистанции

Активация режима круиз-контроля

i Полезная информация

Для выбора скорости, которая будет поддерживаться круиз-контролем при включенной функции адаптивного круиз-контроля, должны выполняться следующие основные условия:

- › Все двери автомобиля полностью закрыты.
- › Водитель пристегнут ремнем безопасности.
- › Включено питание и передача D.
- › Включена электронная система контроля устойчивости.
- › Стояночный тормоз не задействован.
- › Скорость движения автомобиля ниже 150 км/ч.
- › Автомобиль движется в стандартном, экономичном или спортивном режимах..

Если во время движения выполняются все условия для активации функции адаптивного круиз-контроля, то на приборной панели белым цветом загорается индикатор адаптивного круиз-контроля. В это время переместите подрулевой рычаг управления в направлении к рулевому колесу в положение [CRUISE] и отпустите. Система адаптивного круиз-контроля активируется, и индикатор адаптивного круиз-контроля на комбинированной приборной панели сменит цвет на зеленый.

i Полезная информация

Цифры на индикаторе изменяются в зависимости от установленной скорости круиз-контроля.

! Внимание

Значение минимальной заданной скорости для системы адаптивного круиз-контроля составляет 30 км/ч. При скорости автомобиля ниже 30 км/ч, система устанавливает скорость 30 км/ч; при скорости автомобиля выше 30 км/ч, система активирует круиз-контроль на текущей скорости.

Регулировка скорости при движении с использованием системы круиз-контроля

Переведите рычажок управления вверх или вниз в положение «+» или «-» и отпустите его, чтобы немного увеличить или уменьшить скорость движения автомобиля.

Переключите рычажок управления вверх или вниз в положение «+» или «-» и удерживайте его для непрерывного увеличения или уменьшения скорости движения. При достижении желаемой скорости просто отпустите рычажок.

i Полезная информация

Автомобиль набирает установленную скорость только в том случае, если дорога перед ним свободна. В противном случае автомобиль следует за автомобилем, движущимся впереди, на установленной дистанции.

Настройка дистанции между автомобилями

Дистанцию можно отрегулировать с помощью рычажка регулировки дистанции между автомобилями. Этот параметр не является фиксированной величиной. В пределах одной величины дистанции она может изменяться в зависимости от скорости движения.

i Полезная информация

- › Когда автомобиль находится слишком близко к впереди идущему транспортному средству и скорость не может быть снижена посредством системы круиз-контроля, система выдает предупреждение. В этом случае водителю необходимо своевременно нажать на педаль тормоза, чтобы сохранить безопасную дистанцию. Тем не менее, из-за ограничений работы датчиков система не может выдавать своевременные предупреждения во всех случаях.
- › Слишком маленькая установленная дистанция может привести к несвоевременному реагированию при возникновении аварийных ситуаций. Водитель несет полную ответственность за выбор оптимальной дистанции.
- › При движении по мокрой скользкой дороге необходимо выбирать большую дистанцию, чем при движении по сухой трассе.

Выход из режима круиз-контроля

Существует два способа выхода из режима круиз-контроля.

- › Нажмите на педаль тормоза.
- › Переведите рычаг управления в направлении от рулевого колеса в положение [CANCEL] и отпустите.

Восстановление скорости круиз-контроля

Для активации системы круиз-контроля во время движения на несколько секунд переместите рычаг управления возле рулевого колеса в положение [CRUISE], а затем отпустите его.

i Полезная информация

После возобновления движения в режиме круиз-контроля система выберет для движения большую скорость автомобиля между текущей и последней скоростью движения в режиме круиз-контроля.

i Полезная информация

- › Система круиз-контроля автоматически отключается в следующих ситуациях:
- › Скорость автомобиля превышает 155 км/ч.
- › Система не используется в течение более 5 минут.
- › Набор скорости при нажатой педали акселератора в течение более 15 минут.
- › Включена передача N, R или P.
- › Отстегнут ремень безопасности водителя.
- › Открыта дверь со стороны водителя.
- › Включен стояночный тормоз.
- › Активирована антиблокировочная тормозная система.
- › Активирована антипробуксовочная система.
- › Активирована/отключена электронная система динамической стабилизации.
- › Автомобиль откатывается назад.
- › Перегрев тормозных дисков.
- › Выключено питание автомобиля.
- › Выбран режим вождения, отличный от стандартного, экономичного или спортивного.

Функция следования

Данная функция позволяет автоматически следовать за движущимся впереди автомобилем в диапазоне на скорости от 0–150 км/ч.

В условиях пробок ваш автомобиль будет двигаться вслед за впереди идущим автомобилем и снижать скорость вплоть до полной остановки. При этом:

- › Ваш автомобиль будет автоматически следовать за впереди идущим автомобилем, если движение другого автомобиля возобновляется в течение короткого промежутка времени.
- › Если впереди идущий автомобиль не движется в течение длительного времени (до 3 минут), нужно слегка нажать на педаль акселератора для перезапуска системы.
- › Если время остановки автомобиля, находящегося впереди, превысило 3 минуты, автоматически включается стояночный тормоз.
- › Если водитель открыл дверь автомобиля или отстегнул ремень безопасности, автоматически включается стояночный тормоз.

i Полезная информация

При отключении функции круиз-контроля функция следования автоматически отключается.

Функция помощи при прохождении поворотов

Если после включения функции круиз-контроля скорость автомобиля, входящего в поворот, слишком высока, функция помощи при прохождении поворотов снизит скорость автомобиля до требуемой.

После запуска автомобиля можно включить или выключить функцию помощи при прохождении поворотов на мультимедийном дисплее [Настройки автомобиля] → [Ассистенты вождения] → [Ассистент при движении вперед] → [Функция интеллектуального управления при повороте].

⚠ Предупреждение

- ▶ При входе в поворот, выходе из него или во время прохождения поворота система может своевременно не обнаружить автомобиль, движущийся впереди по той же полосе. В этом случае торможение может начинаться слишком поздно. Водитель должен быть внимателен и готов в любой момент взять управление автомобилем на себя.
- ▶ При движении на изгибах дорог система может ошибочно определять автомобили, движущиеся по другой полосе, что может привести к неоправданному торможению.
- ▶ Если при прохождении крутого поворота (например, на извилистой дороге) автомобиль, движущийся впереди, выходит из зоны обнаружения датчика, это может привести к внезапному увеличению скорости. Водитель должен быть внимателен и готов в любой момент взять управление автомобилем на себя.

Ограничения функции

Система круиз-контроля может не предпринять меры по торможению в следующих ситуациях:

- ▶ Между вашим автомобилем и автомобилем, движущимся впереди, неожиданно вклинивается другой автомобиль.

- ▶ Скорость вашего автомобиля высока, а находящийся впереди автомобиль движется на низкой скорости или стоит неподвижно.
- ▶ По той же полосе движения движется встречный автомобиль.
- ▶ Занимаемую вашим автомобилем полосу пересекают другие автомобили или объекты.
- ▶ Пешеходы, животные, дорожные заграждения, конусы, прицепы, специальные и небольшие транспортные средства (например, велосипеды, мотоциклы и т. п.)
- ▶ Движущийся впереди автомобиль резко снизил скорость.
- ▶ Препятствующие корректной работе датчика брызги воды, снега или грязи от движущихся рядом транспортных средств.
- ▶ Передняя часть автомобиля приподнята из-за перегруженного багажника или по иной причине.
- ▶ При повороте или сужении дороги.
- ▶ При малых габаритах задней части или большом дорожном просвете автомобиля, движущегося впереди.

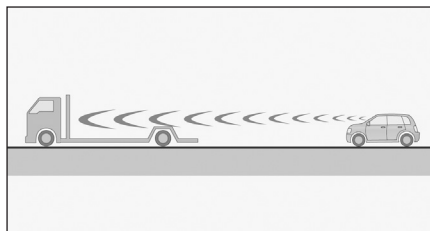

706CBE4C4337

- ▶ При возникшей неисправности рулевого управления или при неустойчивом положении автомобиля на полосе движения.
- ▶ При дожде, снеге, тумане, пыли или иных неблагоприятных погодных условиях.
- ▶ При езде по крутым склонам.

Система интеллектуального круиз-контроля

Система интеллектуального круиз-контроля основана на адаптивном круиз-контроле. Когда датчик обнаруживает границу полосы движения, система позволяет водителю удерживать автомобиль в середине полосы движения и помогает водителю безопасно и легко управлять автомобилем.

⚠ Предупреждение

Система не может правильно действовать при любых условиях движения, погодных и дорожных условиях. Способность датчиков распознавать объекты при плохой освещенности (например, ночью, в пасмурную погоду), быстрых изменениях освещенности (например, при въезде и выезде из туннеля), больших тенях на поверхности (объекты, элементы ландшафта, проецируемые на дорогу) ограничена, поэтому система не может заменить водителя при оценке дорожных условий. Водитель в любом случае несет ответственность за безопасность автомобиля, должен осторожно управлять им и соблюдать соответствующие законы и правила дорожного движения.

⚠ Внимание

При использовании системы интеллектуального круиз-контроля водитель должен держать руль и следить за дорожной ситуацией. Когда водитель надолго убирает руки с рулевого колеса, система подает сигнал тревоги, извещая водителя о необходимости взять на себя управление автомобилем. Если водитель не делает этого вовремя, система выполняет экстренную остановку на текущей полосе движения. Процесс экстренной остановки: Включите аварийные сигнальные огни, медленно затормозите, переключите передачу в положение Р и включите стояночный тормоз.

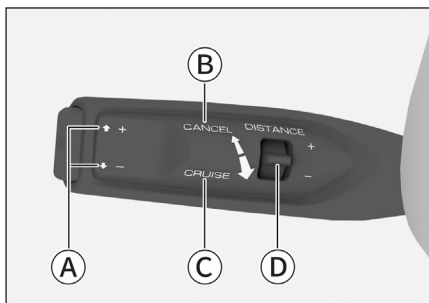

15CA31279E9C

- Ⓐ Регулировка скорости
- Ⓑ Выход из режима круиз-контроля
- Ⓒ Активация режима круиз-контроля
- Ⓓ Регулировка дистанции

Активация режима круиз-контроля

ⓘ Полезная информация

Для выбора скорости движения, которую будет поддерживать круиз-контроль при включенной функции интеллектуального круиз-контроля, должны быть выполнены следующие основные условия:

- › Все двери автомобиля полностью закрыты.
- › Водитель пристегнут ремнем безопасности.
- › Включено питание и передача D.
- › Включена электронная система контроля устойчивости.
- › Стояночный тормоз не задействован.
- › Скорость движения автомобиля ниже 150 км/ч.
- › Система определяет границы полосы движения.
- › Автомобиль движется в стандартном, экономичном или спортивном режимах.

Если во время движения выполняются все условия для активации интеллектуального режима круиз-контроля, то на комбинированной приборной панели белым цветом загорается индикатор интеллектуального круиз-контроля. В этом случае два раза подряд переместите подрулевой рычаг управления в направлении к рулевому колесу в положение [CRUISE] и отпустите. Функция интеллектуального круиз-контроля активируется, и индикатор интеллектуального круиз-контроля на комбинированной приборной панели сменит цвет на зеленый.

⚠ Внимание

Значение минимальной заданной скорости для интеллектуального круиз-контроля составляет 30 км/ч. При скорости автомобиля ниже 30 км/ч, система устанавливает скорость 30 км/ч; при скорости автомобиля выше 30 км/ч, система активирует круиз-контроль на текущей скорости.

Регулировка скорости при движении с использованием системы круиз-контроля

Переведите рычажок управления вверх или вниз в положение «+» или «-» и отпустите его, чтобы немного увеличить или уменьшить скорость движения автомобиля.

Переключите рычажок управления вверх или вниз в положение «+» или «-» и удерживайте его для непрерывного увеличения или уменьшения скорости движения. При достижении желаемой скорости просто отпустите рычажок.

i Полезная информация

Автомобиль набирает установленную скорость только в том случае, если дорога перед ним свободна. В противном случае автомобиль следует за автомобилем, движущимся впереди, на установленной дистанции.

Настройка дистанции между автомобилями

Дистанцию можно отрегулировать с помощью рычажка регулировки дистанции между автомобилями. Этот параметр не является фиксированной величиной. В пределах одной величины дистанции она может изменяться в зависимости от скорости движения.

i Полезная информация

- › Слишком маленькая установленная дистанция может привести к несвоевременному реагированию при возникновении аварийных ситуаций. Водитель несет полную ответственность за выбор оптимальной дистанции.
- › При движении по мокрой скользкой дороге необходимо выбирать большую дистанцию, чем при движении по сухой трассе.

Выход из режима круиз-контроля

Существует два способа выхода из режима круиз-контроля.

- › Нажмите на педаль тормоза.
- › Переведите рычаг управления в направлении от рулевого колеса в положение [CANCEL] и отпустите.

! Предупреждение

Автомобиль не будет управляться системой круиз-контроля после отключения интеллектуального круиз-контроля. Водитель должен немедленно взять на себя управление рулевым колесом, педалью акселератора и педалью тормоза, чтобы избежать опасности.

Восстановление скорости круиз-контроля

Для активации системы круиз-контроля во время движения на несколько секунд переместите рычаг управления возле рулевого колеса в положение [CRUISE], а затем отпустите его.

i Полезная информация

После возобновления движения в режиме круиз-контроля система выберет для движения большую скорость автомобиля между текущей и последней скоростью движения в режиме круиз-контроля.

i Полезная информация

Система круиз-контроля автоматически отключается в следующих ситуациях:

- › Скорость автомобиля превышает 155 км/ч.
- › Система не используется в течение более 5 минут.
- › Набор скорости при нажатой педали акселератора в течение более 15 минут.
- › Включена передача N, R или P.
- › Отстегнут ремень безопасности водителя.
- › Открыта дверь со стороны водителя.
- › Включен стояночный тормоз.
- › Активирована антиблокировочная тормозная система.
- › Активирована антипробуксовочная система.
- › Активирована/отключена электронная система динамической стабилизации.
- › Автомобиль откатывается назад.
- › Перегрев тормозных дисков.
- › Выключено питание автомобиля.
- › Выбран режим вождения, отличный от стандартного, экономичного или спортивного.

⚠ Внимание

При определенных обстоятельствах функция интеллектуального круиз-контроля может не работать или работать некорректно. Например, в следующих ситуациях:

- › Отсутствует дорожная разметка с обеих сторон либо она размыта, разделительные линии не соответствуют стандарту, либо линия разграничения полос закрыта.
- › Если на дороге есть объекты, которые мешают распознаванию разметки (например, лужи, трещины, колеи, надписи, выступы и впадины).
- › При плохой видимости (например, дождь, снег, туман, темное время суток и т. д.)
- › При сильном боковом ветре.
- › При слиянии или расхождении, а также нечетком разделении полос, например, на перекрестках, съездах с автомагистрали, в зонах ожидания и пр.
- › При попадании на камеру яркого света либо при резком изменении интенсивности освещения.
- › Если ветровое стекло вокруг камеры загрязнено, обледенело, повреждено или чем-либо закрыто.
- › При движении по крутому повороту или по узкой дороге.
- › При слишком сильном приближении к автомобилю, движущемуся впереди и, как следствие, создании препятствия для зоны обнаружения камеры.

Ограничения функции

Система круиз-контроля может не предпринять меры по торможению в следующих ситуациях:

- › Между вашим автомобилем и автомобилем, движущимся впереди, неожиданно вклинивается другой автомобиль.
- › Транспортные средства, движущиеся навстречу, поперек движению автомобиля или тихоходные транспортные средства.
- › По той же полосе движения движется встречный автомобиль.
- › Занимаемую вашим автомобилем полосу пересекают другие автомобили или объекты.

- › Пешеходы, животные, дорожные заграждения, конусы, прицепы, специальные и небольшие транспортные средства (например, велосипеды, мотоциклы и т. п.)
- › Движущийся впереди автомобиль резко снизил скорость.
- › Препятствующие корректной работе датчика брызги воды, снега или грязи от движущихся рядом транспортных средств.
- › Передняя часть автомобиля приподнята из-за перегруженного багажника или по иной причине.
- › При повороте или сужении дороги.
- › При малых габаритах задней части или большим дорожным просвете автомобиля, движущегося впереди.

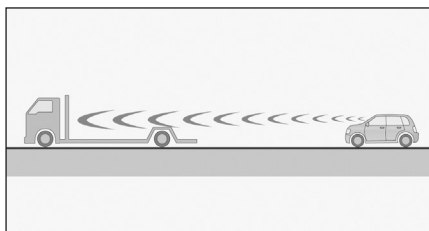

706CBE4C4337

- › При возникшей неисправности рулевого управления или при неустойчивом положении автомобиля на полосе движения.
- › При дожде, снеге, тумане, пыли или иных неблагоприятных погодных условиях.
- › При езде по крутым склонам.

Оснащение автомобиля

Обратите внимание на то, что представленное в руководстве оборудование включает в себя стандартное оснащение, комплектацию в соответствии с национальными стандартами и специальное оборудование для данной модели автомобиля. Поэтому некоторые виды оборудования или функции, описанные в данном руководстве, могут не входить в комплектацию вашего автомобиля или быть доступны только на определенных рынках. За информацией о комплектации вашего автомобиля необходимо обратиться к документам, предоставляемым при продаже, или к дилеру, у которого был приобретен автомобиль.

Меры предосторожности

О безопасности движения

Не пренебрегайте правилами безопасности из-за того, что автомобиль оснащен многочисленными системами помощи при вождении. Водитель должен в ходе любой поездки контролировать скорость и режим вождения в соответствии с условиями видимости, погодой, состоянием дорожного покрытия и дорожной обстановкой.

Внесение изменений в конструкцию

Модификация подвески и использование шин и (или) колес, отличных от установленных заводом-изготовителем, влияет на работу систем помощи при вождении и может привести к ее неполадкам

О шумах и вибрации

- › Во время работы некоторых вспомогательных систем (например, антиблокировочной тормозной системы) может возникать вибрация и быть слышен звук работы электрического оборудования. Это не свидетельствует о неполадках.
- › После запуска двигателя от сторонней аккумуляторной батареи при разрядке аккумулятора двигатель может работать нестабильно, и индикаторы систем ABS и ESC могут гореть. Это связано с пониженным напряжением аккумулятора и не свидетельствует о неисправности этих систем.

Антиблокировочная тормозная система

При экстренном торможении или торможении на мокрой поверхности антиблокировочная тормозная система (ABS) предотвращает блокировку колес, позволяя сохранять возможность управлять траекторией движения автомобиля.

⚠ Внимание

При экстренном торможении не нажимайте на педаль тормоза многократно с малым усилием. В противном случае тормозной путь увеличивается.

Система ABS разработана не для уменьшения тормозного пути. В перечисленных ниже ситуациях тормозной путь автомобиля может быть больше по сравнению с автомобилями без системы ABS. Поддерживайте достаточную дистанцию до автомобилей, движущихся впереди.

- › При движении по грязи, песку или снегу.
- › При движении с цепями противоскольжения.
- › При движении по неровной дороге.
- › При движении по дороге с выбоинами.

В следующих случаях система ABS может работать неэффективно:

- › При плохом сцеплении шин (например, при использовании чрезмерно изношенных шин на заснеженной дороге).
- › При движении на высокой скорости по мокрой дороге.

Электронная система распределения тормозных усилий

Электронная система распределения тормозных усилий (EBD) автоматически распределяет тормозное усилие между передними и задними колесами, повышая эффективность торможения, а также помогая системе ABS обеспечивать стабильность автомобиля при торможении.

Система помощи при экстренном торможении

Резкое нажатие педали тормоза может активировать систему экстренной помощи при торможении, которая увеличивает тормозные силы и уменьшает тормозной путь при экстренном торможении.

Антипробуксовочная система

При начале движения или ускорении на влажном дорожном покрытии антипробуксовочная система (TCS) помогает сохранить приводное усилие и предотвращает пробуксовку ведущих колес.

Система предотвращения повторных столкновений

В случае столкновения (при срабатывании подушек безопасности) система предотвращения повторных столкновений (SCM) автоматически осуществляет торможение, чтобы снизить скорость движения автомобиля или остановить его. Это позволяет предотвратить повторное столкновение и снижает риск дополнительных травм.

Система помощи при старте на подъеме

Когда вы трогаетесь на подъеме, после отпущения педали тормоза система помощи при трогании на подъеме (HHC) будет удерживать давление в тормозной системе еще около двух секунд, предотвращая откат автомобиля.

Предупреждение

Если крутизна склона превышает 30°, то при трогании автомобиль может скатываться назад. Поэтому не следует чрезмерно полагаться на систему HHC. Следите за безопасностью движения.

Система усилителя рулевого управления

Усилитель рулевого управления контролирует скорость движения и в реальном времени регулирует вспомогательное усилие на ру-

левом колесе, обеспечивая легкость управления рулевым колесом и повышая безопасность движения.

Электронная система динамической стабилизации

Электронная система динамической стабилизации (ESC) помогает снизить риск заноса и повышает устойчивость движения за счет притормаживания отдельных колес в определенных условиях движения.

Когда ESC активна, на комбинации приборов мигает предупреждающий сигнализатор этой системы. В этом случае будьте предельно осторожны.

Полезная информация

В обычных условиях система ESC должна быть всегда включена. Ее выключение допускается в следующих исключительных случаях:

- › При движении с цепями противоскольжения.
- › При движении по рыхлому грунту или глубокому снегу.
- › Когда автомобиль застрял, и необходимо его высвободить.

При любых других условиях следует немедленно включить ESC.

Выключение и включение

ESC можно включить или выключить в меню [Настройки автомобиля] → [Часто используемые] или [Настройки автомобиля] → [Параметры вождения] на экране мультимедийного дисплея.

На комбинации приборов загорается предупреждающий сигнализатор ESC6 указывающий на то, что электронная система динамической стабилизации выключена

Полезная информация

ESC автоматически активируется в следующих случаях:

- › При каждом включения питания автомобиля.
- › При превышении скорости движения 85 км/ч.

Оснащение автомобиля

Обратите внимание на то, что в настоящем руководстве описывается стандартное оборудование, оборудование, входящее в комплектацию согласно национальным стандартам, а также специальное оборудование, предназначенное для конкретной версии автомобиля. Поэтому некоторые виды и функции оборудования, описанные в настоящем руководстве, могут не входить в комплектацию вашего автомобиля или быть доступны только на определенных рынках. За информацией о комплектации вашего автомобиля необходимо обратиться к документам, предоставляемым при продаже, или к дилеру, у которого был приобретен автомобиль.

Обзор

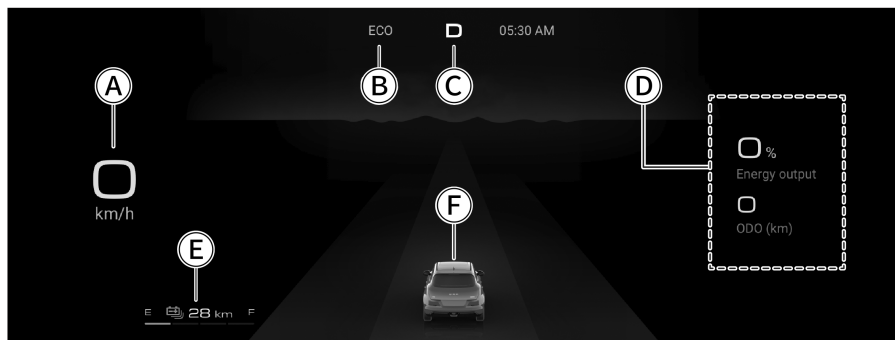

D8360A122A21

- Ⓐ Спидометр
- Ⓑ Информация о режиме движения
- Ⓒ Информация о текущей передаче
- Ⓓ Пользовательская информация
- Ⓔ Запас хода
- Ⓕ Информация по интеллектуальному вождению

i Полезная информация

Показанные цифровые значения приведены только для примера — следует ориентироваться на фактические показания приборов.

Спидометр

Указывает текущую скорость движения.

Пользовательская информация

Тип отображаемой здесь информации можно настроить по своему усмотрению.

Запас хода

Отображается примерный запас хода автомобиля на оставшемся заряде тяговой аккумуляторной батареи.

⚠ Внимание

Запас хода автомобиля зависит от стиля вождения и дорожных условий.

Управление приборами

Кнопки на рулевом колесе

Кнопки управления приборами расположены на правой спице рулевого колеса.



90E25AFF46EE

Скрытие предупреждений



Нажав кнопку «Назад» , можно скрыть отображаемые в настоящий момент важные предупреждения.

Нажав кнопку «Назад» , можно скрыть все важные предупреждения.



Полезная информация



Если на дисплее комбинации приборов появилось предупреждение, его необходимо сначала скрыть. В противном случае не будет возможности пользоваться другими функциями управления приборами.

Просмотр информации мультимедийного проигрывателя

Нажимайте кнопки  (влево) или  (вправо) до перехода в пользовательское меню мультимедийного проигрывателя. При переходе в этот режим можно просматривать информацию о воспроизводимой в данный момент музыке или прослушиваемой радиостанции.



Просмотр информации о вызовах через Bluetooth



Нажимайте кнопки  (влево) или  (вправо) до перехода в пользовательское меню вызовов через Bluetooth. На экране вызовов через Bluetooth возможны следующие операции:

- › Нажмите кнопку  (вверх) или  (вниз) для страничного просмотра записей журнала вызовов через Bluetooth.

- › Нажмите кнопку ОК, чтобы набрать номер выбранной в данный момент записи журнала вызовов.

Настройка режимов сценариев



Нажимайте кнопки  (влево) или  (вправо) до перехода в пользовательское меню режимов сценариев.

При нажатии кнопок  (вверх) или  (вниз) в меню режимов сценариев можно выбрать и перейти в режим сценария, который активируется путем нажатия кнопки ОК.

Приватный режим: скрытие информации о входящих вызовах на мультимедийном дисплее и отображение напоминаний о входящих вызовах и истории вызовов на экране прибора.

Режимы сценариев	Наименование приложения	Политика конфиденциальности
Индивидуальный режим	Карты	<ul style="list-style-type: none">› Скрыть историю поиска и навигации.› Скрыть историю избранных коллекций.› Скрыть историю поиска рекомендаций.
	Связь	С помощью функции вызовов через Bluetooth и кнопку, расположенных на правой спице рулевого колеса, можно управлять скрытой информацией о звонках на центральной консоли, оповещениями о вызовах и журналами вызовов на комбинации приборов.

Просмотр данных о движении

Нажимайте кнопки  (влево) или  (вправо) до перехода в пользовательское меню данных о движении.

Нажмите кнопку «Домой» , чтобы перейти непосредственно в окно данных о движении. В окне данных о движении можно выполнить следующие действия:

- › При нажатии кнопки «Домой»  происходит возврат непосредственно на главную страницу меню данных о движении.

- › Нажимайте кнопки ▲ (вверх) или ▼ (вниз) для постраничного просмотра данных о движении.

Здесь можно ознакомиться с информацией о промежуточном пробеге, продолжительности поездки, средней скорости, среднем расходе энергии и параметрах системы контроля давления воздуха в шинах.

- › Нажмите и удерживайте кнопку ОК, чтобы перейти на экран меню второго уровня. Экран меню второго уровня позволяет просматривать предупреждения, устанавливать скорость, при которой будут подаваться предупреждения и сбрасывать данные о движении (включая время вождения, общий пробег и среднюю скорость движения). Нажмите кнопку «Назад», чтобы вернуться на экран меню верхнего уровня.

Оснащение автомобиля

Обратите внимание на то, что представленное в руководстве оборудование включает в себя стандартное оснащение, комплектацию в соответствии с национальными стандартами и специальное оборудование для данной модели автомобиля. Поэтому некоторые виды оборудования или функции, описанные в данном руководстве, могут не входить в комплектацию вашего автомобиля или быть доступны только на определенных рынках. За информацией о комплектации вашего автомобиля необходимо обратиться к документам, предоставляемым при продаже, или к дилеру, у которого был приобретен автомобиль.

Предупреждающие сигналы и индикаторы на приборной панели

Полезная информация

- › Когда включается питание автомобиля, некоторые индикаторы или предупреждающие сигнализаторы загораются на некоторое время. Это означает, что системы проходят самодиагностику, и не является признаком неисправности.
- › В зависимости от комплектации автомобиля, по этой же причине могут загораться индикаторы или предупреждающие сигнализаторы, расположенные не на комбинации приборов.



Индикатор важных предупреждений

Свечение этого индикатора указывает на то, что в настоящий момент есть важное предупреждение, и что по крайней мере одно важное предупреждение было скрыто вручную.

Предупреждение

Не игнорируйте предупреждающие уведомления и подсказки. В противном случае это может привести к серьезным повреждениям автомобиля или стать причиной аварии.

Полезная информация

Все поступившие уведомления можно просмотреть в окне уведомлений приборной панели.



Индикатор второстепенных предупреждений

Свечение этого индикатора указывает на то, что в настоящее время в системе автомобиля присутствует предупреждение второстепенной важности.

Предупреждение

Не игнорируйте предупреждающие уведомления и подсказки. В противном случае это может привести к серьезным повреждениям автомобиля или стать причиной аварии.

Полезная информация

- › Второстепенные уведомления автоматически скрываются после того, как отобразятся на дисплее информационного центра в течение нескольких секунд.
- › Все поступившие уведомления можно просмотреть в окне уведомлений приборной панели.



Индикаторы указателей поворота

Когда работает указатель левого поворота, загорается индикатор левого поворота.

Когда работает указатель правого поворота, загорается индикатор правого поворота.

При включении аварийной сигнализации одновременно мигают указатели поворотов и соответствующие индикаторы.



⚠ Внимание!

Если индикатор указателя поворота быстро мигает, это говорит о неисправности указателя поворота и необходимости заменить его лампу.

Необходимо сделать это как можно скорее, иначе другие водители не увидят подаваемый сигнал.



Индикатор включения освещения

Свидетельствует о работе комбинированного переключателя освещения.



Индикатор габаритных огней
Горящий индикатор свидетельствует о включенных габаритных огнях и подсветке номерного знака.



Индикатор дальнего света
Горящий индикатор свидетельствует о включенном дальнем свете.



Индикатор автоматического включения ближнего/дальнего света
Зеленый свет индикатора свидетельствует о включенной функции автоматического включения ближнего/дальнего света.
Желтый свет индикатора свидетельствует о неисправности функции автоматического включения ближнего/дальнего света. В этом случае включайте дальний или ближний свет вручную по мере необходимости и как можно скорее обратитесь к авторизованному дилеру для устранения неисправности.



Индикатор задних противотуманных фонарей
Горящий индикатор свидетельствует о том, что включены задние противотуманные фары.



Индикатор непристегнутого ремня безопасности
Горящий индикатор свидетельствует о непристегнутом ремне безопасности водителя или переднего пассажира.



Индикатор незакрытой двери
Горящий индикатор свидетельствует о том, что двери открыты или закрыты не полностью.



Сигнализатор неисправности подушек безопасности
Горящий индикатор свидетельствует о неисправности в системе подушек безопасности. В этом случае необходимо как можно скорее обратиться в сервисный центр для проверки и ремонта.



Индикатор системы контроля давления в шинах
Горящий индикатор, сопровождаемый звуковым сигналом, свидетельствует о том, что давление в шинах слишком низкое или температура слишком высокая. В этом случае остановите автомобиль для проверки и свяжитесь с сервисным центром. Мигание этого индикатора в течение некоторого времени и дальнейшее его горение, сопровождаемое звуковым сигналом, свидетельствует о неисправности системы мониторинга давления воздуха в шинах.

⚠ Предупреждение

При включении этого индикатора необходимо избегать резких поворотов и экстренного торможения, как можно скорее остановить автомобиль в безопасном месте и осмотреть его.

Вождение автомобиля при слишком низком давлении или слишком высокой температуре в шинах повышает вероятность повреждения шин и может привести к возникновению серьезных неисправностей автомобиля или к аварии.



Индикатор стояночного тормоза
Горящий индикатор свидетельствует об активированном стояночном тормозе. Мигание этого индикатора свидетельствует о перегреве тормозных дисков или избыточном уклоне дорожного полотна. В этом случае существует риск отката автомобиля. Нажмите педаль тормоза и как можно скорее припаркуйте автомобиль на ровной площадке.



Индикатор неисправности стояночного тормоза
Горящий индикатор свидетельствует о неисправности системы стояночного тормоза.



Индикатор автоматического удержания
Горящий желтым цветом индикатор свидетельствует о том, что система автоматического удержания автомобиля находится в режиме готовности. Горящий зеленым цветом индикатор свидетельствует об активном состоянии системы.



Индикатор неисправности антиблокировочной тормозной системы
Загорается при возникновении неисправности в антиблокировочной тормозной системе. Обратитесь в сервисный центр. Когда горит этот индикатор, тормозная система работает, но без антиблокировочной функции.



Индикатор неисправности тормозной системы
Горящий индикатор свидетельствует о низком уровне тормозной жидкости или неисправности в системе распределения тормозных усилий. Незамедлительно остановите автомобиль в безопасном месте и свяжитесь с сервисным центром. В противном случае может произойти серьезная авария.



Индикатор электронной системы стабилизации
Если индикатор мигает, это говорит об активном состоянии электронной системы стабилизации. Горящий индикатор свидетельствует о неисправности системы.



Индикатор выключения электронной системы стабилизации
Горящий индикатор свидетельствует о том, что электронная система стабилизации выключена.



Индикатор неисправности усилителя рулевого управления
Горящий желтым цветом индикатор свидетельствует о снижении эффективности усилителя рулевого управления и о том, что требуется прилагать больше усилий для управления рулевым колесом. Если индикатор продолжает гореть после остановки и повторного запуска двигателя автомобиля или поездки на небольшое расстояние, следует незамедлительно обратиться в сервисный центр для проверки и ремонта.
Горящий красным цветом индикатор свидетельствует о неисправности системы усилителя рулевого управления и отсутствии усиления рулевого механизма. Необходимо припарковать автомобиль в безопасном месте и через несколько минут после остановки двигателя снова запустить его. Если после этого индикатор будет по-прежнему гореть, как можно скорее обратитесь в сервисный центр для проверки и ремонта.

Предупреждение

Светящийся красным цветом индикатор указывает на отказ системы усилителя рулевого управления. В этом случае для вращения рулевого колеса требуется большее усилие. Незамедлительно обратитесь в сервисный центр для проверки автомобиля.



Горящий белым цветом индикатор свидетельствует о том, что функция адаптивного круиз-контроля включена и находится в состоянии готовности.

Горящий зеленым цветом индикатор свидетельствует о том, что функция адаптивного круиз-контроля включена и скорость движения в режиме круиз-контроля успешно установлена.

Полезная информация

Цифры на индикаторе изменяются в зависимости от установленной скорости круиз-контроля..



Горящий белым цветом индикатор свидетельствует о том, что система интеллектуального круиз-контроля включена и находится в состоянии готовности.

Горящий зеленым цветом индикатор свидетельствует о том, что система интеллектуального круиз-контроля включена и скорость круиз-контроля успешно установлена.



Индикатор системы мониторинга задней и боковых зон
Горящий желтым цветом индикатор свидетельствует о блокировке датчика системы мониторинга задней и боковых зон.

В этом случае надо проверить, чтобы на внутренних и наружных зонах с обеих сторон бампера не было предметов, закрывающих эти зоны, и своевременно удалить эти предметы, при необходимости.

Горящий красным цветом индикатор свидетельствует о неисправности системы мониторинга задней и боковых зон. В этом случае необходимо отказаться от использования системы мониторинга задней и боковых зон и как можно скорее обратиться в сервисный центр для проверки и ремонта.



Индикатор системы контроля слепых зон

Горящий индикатор свидетельствует о включенной функции контроля слепых зон.



Индикатор системы помощи при движении задним ходом

Горящий индикатор указывает на то, что система помощи при движении задним ходом включена.



Индикатор отклонения от выбранной полосы движения

Когда индикатор горит зеленым, это означает, что функция предупреждения об отклонении от выбранной полосы включена. Когда индикатор горит красным, это означает, что функция предупреждения об отклонении от выбранной полосы неисправна. Необходимо отказаться от использования этой функции и как можно скорее обратиться в сервисный центр для проверки и ремонта.



Индикатор функции удержания полосы движения

Горящий зеленым цветом индикатор свидетельствует о включении функции удержания полосы движения.

Горящий красным цветом индикатор свидетельствует о неисправностях в работе функции удержания полосы движения. Необходимо отказаться от использования этой функции и как можно скорее обратиться в сервисный центр для проверки и ремонта.



Индикатор функции автоматического экстренного торможения

Горящий зеленым цветом индикатор свидетельствует о том, что функция обеспечения безопасности при столкновении включена и работает нормально.

Горящий красным цветом индикатор свидетельствует о неисправности функции обеспечения безопасности при столкновении. В этом случае необходимо как можно скорее обратиться в сервисный центр для проверки и ремонта.



Индикатор выключения функции автоматического экстренного торможения

Горящий индикатор указывает на то, что функция автоматического экстренного торможения выключена.



Индикатор включения питания (READY)

Горящий индикатор указывает на то, что высоковольтная система питания автомобиля включена, и он может нормально двигаться.

Мигающий индикатор указывает на возможность следующих ситуаций:

- › Силовое питание включено, но дверь со стороны водителя открыта. В этом случае закройте дверь со стороны водителя.
- › В автомобиле есть достаточно серьезные неисправности, влияющие на нормальное движение. В этом случае немедленно остановите автомобиль в безопасном месте и обратитесь к авторизованному дилеру для устранения неисправности.



Индикатор звукового оповещения пешеходов

Горящий красным цветом индикатор указывает на неисправность системы звукового оповещения пешеходов. В этом случае по возможности скорее обратитесь к авторизованному дилеру для устранения неисправности.



Индикатор снижения мощности
Горящий индикатор указывает на то, что мощность автомобиля снижена. Скорость при этом ограничивается.

Длительное движение на высокой скорости или на подъем может привести к активации этого индикатора. В этом случае рекомендуется снизить скорость или на несколько минут остановить автомобиль и продолжить движение, когда индикатор погаснет. Если индикатор продолжает гореть, по возможности скорее обратитесь к авторизованному дилеру для устранения неисправности.



Индикатор низкого заряда тяговой аккумуляторной батареи

Горящий индикатор указывает на то, что тяговая аккумуляторная батарея разряжена и требует немедленной зарядки.



Индикатор статуса зарядки

Горящий красным цветом индикатор указывает на то, что зарядный кабель подключен, но зарядка не началась.

Горящий зеленым цветом индикатор указывает на то, что тяговая аккумуляторная батарея заряжается.



Индикатор неисправности тяговой аккумуляторной батареи
Горящий индикатор указывает на неисправность тяговой аккумуляторной батареи. В этом случае по возможности скорее обратитесь к авторизованному дилеру.



Индикатор выключения тяговой аккумуляторной батареи
Горящий индикатор указывает на наличие неисправности в автомобиле, приведшей к непредвиденному отключению тяговой аккумуляторной батареи.



Индикатор неисправности преобразователя постоянного тока
Горящий индикатор указывает на неисправности низковольтной системы электропитания. В этом случае по возможности скорее обратитесь к авторизованному дилеру для устранения неисправности.



Предупреждающий сигнал системы электропитания
Горящий желтым цветом сигнал указывает на неисправность высоковольтной системы электропитания. В этом случае немедленно остановите автомобиль в безопасном месте и обратитесь к авторизованному дилеру.
Горящий красным цветом сигнализатор указывает на то, что в высоковольтной цепи системы электропитания имеются серьезные неисправности, и автомобиль не сможет продолжить движение. В этом случае обратитесь к авторизованному дилеру.



Предупреждающий сигнал электродвигателя
Горящий предупреждающий сигнал указывает на неисправность электродвигателя. В этом случае обратитесь к авторизованному дилеру.



Предупреждающий сигнал функции E-Park
Горящий сигнал указывает на неисправность механизма парковочного стопора.



Предупреждающий сигнал функции рекуперации энергии при торможении
Горящий сигнал указывает на неисправность функции рекуперации энергии при торможении.

Оснащение автомобиля

Обратите внимание на то, что представленное в руководстве оборудование включает в себя стандартное оснащение, комплектацию в соответствии с национальными стандартами и специальное оборудование для данной модели автомобиля. Поэтому некоторые виды оборудования или функции, описанные в данном руководстве, могут не входить в комплектацию вашего автомобиля или быть доступны только на определенных рынках. За информацией о комплектации вашего автомобиля необходимо обратиться к документам, предоставляемым при продаже, или к дилеру, у которого был приобретен автомобиль.

Описание системы

Система управления питанием контролирует потребление электроэнергии различным электрооборудованием автомобиля и оптимально распределяет ее с целью улучшения динамических характеристик автомобиля и продления срока службы тяговой аккумуляторной батареи. Система управления питанием имеет следующие основные функции:

› Контроль состояния аккумуляторной батареи

Постоянный контроль напряжения, тока и температуры аккумуляторной батареи с помощью датчиков и определение на основании значений этих параметров оставшегося заряда и состояния аккумуляторной батареи.

› Управление электропитанием в спящем режиме

Постоянный контроль потребления энергии различным электрооборудованием автомобиля во время его стоянки. Последовательное отключение неиспользуемого электрооборудования на основании данных системы контроля аккумуляторной батареи с целью предотвращения существенного снижения заряда аккумуляторной батареи и оптимизации динамических характеристик автомобиля.

› Управление электропитанием неподвижного автомобиля

Постоянный контроль потребления энергии различным электрооборудованием автомобиля при выключенном высоковольтном

питании. Последовательное выключение неиспользуемого электрооборудования на основании данных системы контроля аккумуляторной батареи с целью предотвращения существенного снижения заряда аккумуляторной батареи и оптимизации динамических характеристик автомобиля.

› Управление электропитанием во время движения

Постоянный контроль потребления энергии различным электрооборудованием во время движения. Оптимальное распределение энергии, поступающей от преобразователя постоянного тока, между различным электрооборудованием автомобиля. Управление питанием в динамическом режиме и перераспределение энергии для достижения оптимального заряда тяговой аккумуляторной батареи в случае, когда электрическая мощность на выходе преобразователя постоянного тока превышает потребность в электроэнергии бортового оборудования.

i Полезная информация

Система управления питанием не может выходить за рамки физических законов. Следует учитывать, что мощность и срок службы аккумуляторной батареи ограничены.

Информация, обязательная к ознакомлению

Приоритетной задачей системы управления питанием является оптимизации динамических характеристик автомобиля.

Потребление энергии увеличивается при движении на короткие дистанции, в городских условиях и при низкой температуре, и выходная электрическая мощность преобразователя постоянного тока в этих условиях достаточно невелика.

Когда автомобиль неподвижен, электрооборудование получает электроэнергию напрямую от аккумуляторной батареи, поскольку в этом случае преобразователь постоянного тока не может быть источником энергии.

При этом система управления питанием работает с целью перераспределения электроэнергии.

При длительной стоянке автомобиля

Если в течение нескольких дней или недель автомобиль не эксплуатируется, система управления питанием постепенно отключает электрооборудование или снижает потребление энергии электрооборудованием.

Некоторые функции повышения комфорта (например, дистанционная блокировка / разблокировка) при длительной стоянке автомобиля могут быть недоступны. Эти функции восстанавливаются после включения высоковольтной системы питания автомобиля.

Когда высоковольтное питание автомобиля выключено

Прослушивание радио или использование других функций мультимедийной системы при отключенном высоковольтном питании приводит к разряду аккумуляторной батареи.

Если заряд аккумуляторной стал настолько низким, что это может повлиять на активацию систем автомобиля, на мультимедийном дисплее или комбинации приборов появляется предупреждение. В этом случае для продолжения использования функций мультимедийной системы необходимо включить высоковольтное питание автомобиля.



Handwriting practice lines consisting of 18 horizontal gray lines spaced evenly down the page.

3

Мультимедийная система

Меры предосторожности	136
Описание панели управления.....	137
Дисплей	140
Интерфейс	142

Оснащение автомобиля

Обратите внимание на то, что представленное в руководстве оборудование включает в себя стандартное оснащение, комплектацию в соответствии с национальными стандартами и специальное оборудование для данной модели автомобиля. Поэтому некоторые виды оборудования или функции, описанные в данном руководстве, могут не входить в комплектацию вашего автомобиля или быть доступны только на определенных рынках. За информацией о комплектации вашего автомобиля необходимо обратиться к документам, предоставляемым при продаже, или к дилеру, у которого был приобретен автомобиль.

Безопасность

- › При использовании системы следует убедиться, что она не отвлекает ваше внимание и не мешает безопасному вождению. При вождении приоритетом является безопасное управление автомобилем и соблюдение всех правил дорожного движения.
- › Во время управления автомобилем водителю запрещается управлять мультимедийной системой. Громкость следует настроить так, чтобы звук не отвлекал внимание и не влиял на безопасность движения.
- › Системой можно пользоваться только в тех регионах, где это разрешено законом. Некоторые национальные или местные правила могут запрещать использование дисплея в поле зрения водителя.
- › Запрещается снимать или устанавливать систему.
- › При возникновении неисправностей в системе немедленно прекратите ее использование и свяжитесь с авторизованным дилером. Категорически запрещается ремонтировать ее самостоятельно.

Использование системы

- › В целях безопасности некоторые функции могут быть недоступны при трогании автомобиля.
- › Не прилагайте усилия при нажатии кнопок и вращении ручек панели управления.
- › Не нажимайте на дисплей и не допускайте повреждения острыми предметами.

- › Для очистки дисплея не применяйте абразивные чистящие средства и моющие средства, содержащие органические растворители.
- › Если изображение дрожит, не стучите по дисплею.

Радио

Во время движения автомобиля дорожные, погодные и прочие условия могут приводить к помехам, наложению радиосигналов и мешать настроиться на радиостанцию.

USB-накопители

Поскольку существует множество типов USB-накопителей, невозможно гарантировать совместимость системы со всеми устройствами.

Bluetooth

- › Существует множество марок мобильных телефонов с разнообразными функциями, и невозможно гарантировать совместимость системы со всеми из них.
- › Если при поиске Bluetooth-устройств мобильный телефон не находит мультимедийную систему, перезапустите функцию Bluetooth на смартфоне и выполните поиск снова.
- › Если соединение по Bluetooth установить не удастся, удалите все устройства из списка Bluetooth-устройств, сопряженных с телефоном, и повторите попытку.
- › Если при использовании Bluetooth возникают сбои, отключите его и выполните подключение повторно.

Оснащение автомобиля

Обратите внимание на то, что в настоящем руководстве описывается стандартное оборудование, оборудование, входящее в комплектацию согласно национальным стандартам, а также специальное оборудование, предназначенное для конкретной версии автомобиля. Поэтому некоторые виды и функции оборудования, описанные в настоящем руководстве, могут не входить в комплектацию вашего автомобиля или быть доступны только на определенных рынках. За информацией о комплектации вашего автомобиля необходимо обратиться к документам, предоставляемым при продаже, или к дилеру, у которого был приобретен автомобиль.

Кнопки на рулевом колесе



1F693B8BA0FB

- | | |
|-------------------|-------------------------------------|
| Ⓐ Кнопка «Влево» | Ⓕ Воспроизведение/пауза |
| Ⓑ Кнопка «Вверх» | Ⓖ Кнопка голосового управления |
| Ⓒ Кнопка «Вправо» | Ⓗ Кнопка с настраиваемыми функциями |
| Ⓓ Кнопка «Вниз» | Ⓘ Кнопка с настраиваемыми функциями |
| Ⓔ Режим без звука | |

Расположенные на рулевом колесе кнопки управления мультимедийной системой служат не только для удобства управления стандартными функциями системы, но и для безопасного управления автомобилем при использовании специальных функций системы, также при управлении телефонными вызовами.

Приоритет (от высшего к низшему): управление вызовами > специальные функции > стандартные функции.

Управление вызовами

При поступлении телефонного звонка нажмите левую кнопку **К**, чтобы ответить на вызов. Нажмите кнопку "Вправо" **➤**, чтобы закончить телефонный разговор.

Специальные функции

При использовании специальных функций системы на соответствующем экране появляются сообщения относительно использования кнопок на рулевом колесе. Следуйте этим сообщениям.

Стандартные функции

Основные функции кнопок на рулевом колесе.

- При воспроизведении мультимедиа: при однократном нажатии кнопки "Влево" **К** или "Вправо" **➤** можно переходить к предыдущему или следующему треку. При длительном нажатии этих кнопок можно выполнять быструю прокрутку назад или вперед.

При прослушивании местных радиостанций: однократное нажатие кнопки "Влево" ◀ или "Вправо" ▶ позволяет переходить к предыдущей или следующей активной радиостанции. При длительном нажатии этих кнопок можно быстро переходить к предыдущей или следующей радиостанции в избранном.

- ▶ При нажатии кнопки "Вверх" ▲ или "Вниз" ▼ увеличивается или уменьшается громкость. При нажатии и удержании этих кнопок можно последовательно увеличивать или уменьшать громкость.
- ▶ Нажатие кнопки воспроизведения/паузы ◻ используется для начала воспроизведения мультимедиа/ паузы.
- ▶ При нажатии кнопки режима без звука 🔇 включается или выключается режим без звука мультимедийной системы.
- ▶ После подключения к Apple CarPlay нажмите и удерживайте кнопку голосового управления, чтобы запустить голосового помощника Apple CarPlay.
- ▶ При нажатии кнопки ⏸ с изменяемыми функциями активируется установленная для нее функция. При длительном нажатии этой кнопки выводится меню настроек функции кнопки, в котором можно установить функцию для этой кнопки.
- ▶ При нажатии кнопки ⏸ с изменяемыми функциями активируется установленная для нее функция. При длительном нажатии этой кнопки выводится меню настроек функции кнопки, в котором можно установить функцию для этой кнопки.

Перезагрузка системы

Нажмите и удерживайте одновременно кнопку "Вниз" ▼ с левой стороны и кнопку "Вниз" ▼ с правой стороны рулевого колеса в течение примерно 10 секунд, чтобы перезагрузить систему.

i Полезная информация

- ▶ Мультимедийная система и приборы перезагружаются одновременно.
- ▶ Для обеспечения безопасности в процессе перезагрузки выполняйте ее на неподвижном автомобиле, находящемся в безопасном месте. Переведите селектор передач в положение P и включите стояночный тормоз.

Подключение внешних устройств

Разъемы USB

Этот автомобиль оснащен двумя разъемами USB, расположенными в местах, указанных на рисунке.



Разъемы с символом  являются разъемами для обмена данными по протоколу USB.

AB52700B9121

i Полезная информация

- › Убедитесь в том, что устройство надежно подключено к разъему USB.
- › Запрещено извлекать устройство во время воспроизведения. Это может привести к тому, что система перестанет распознавать устройство, и к другим ошибкам.

Типы носителей данных

Система поддерживает следующие типы устройств:

Тип	Спецификация
USB-устройства	Файловые системы USB-накопителей подразделяются на три вида: FAT32, NTFS и ExFAT.
Аудио через Bluetooth	Поддерживается Bluetooth 4.2 (совместим с 2.1 и 3.0, Bluetooth low power), Android с версиями протокола Bluetooth: A2DP 1.3, AVRCP 1.6, HFP 1.6, PBAP 1.2.

Форматы файлов

Система поддерживает следующие форматы файлов.

Файлы	Форматы
Аудио	MP3, AAC, WAV, FLAC, APE, AMR, M4A
Видео	MP4, MOV, 3GP, AVI, MKV

i Полезная информация

Из-за свойств файлов (качество, битрейт, частота кадров, разрешение, качество сжатия, наличие повреждений), условий воспроизведения, устройств хранения и прочих факторов файлы могут не воспроизводиться, несмотря на то, что их формат поддерживается системой.

Оснащение автомобиля

Обратите внимание на то, что представленное в руководстве оборудование включает в себя стандартное оснащение, комплектацию в соответствии с национальными стандартами и специальное оборудование для данной модели автомобиля. Поэтому, некоторое оборудование или функции, описанные в данном руководстве, могут не входить в комплектацию вашего автомобиля или быть доступны только на определенных рынках. За информацией о комплектации вашего автомобиля необходимо обратиться к документам, предоставляемым при продаже, или к дилеру, у которого был приобретен автомобиль.

Дисплей мультимедийной системы

⚠ Внимание

- Дисплей мультимедийной системы можно использовать только в тех местах, где это разрешено законом. Нормативные акты некоторых стран и регионов запрещают использовать дисплей, находящийся в поле зрения водителя.
- В целях безопасности некоторые функции могут быть недоступны при трогании автомобиля.
- Не нажимайте на дисплей и не допускайте его повреждения острыми предметами.
- Для очистки дисплея не применяйте абразивные чистящие средства и моющие средства, содержащие органические растворители.
- Если изображение дрожит, не стучите по дисплею.





Управление дисплеем

Для выбора мест назначения, прокрутки списков или перемещения приложений на экране центрального дисплея используются обычные действия, такие как касание, пролистывание и перетаскивание.

Движение руки	Действие	Результат
	Касание	Выбор или открытие
	При нажатии и удержании кнопки	Запуск скрытых функций
	Прикосновение и пролистывание	Прокрутка или перелистывание страниц

Строка состояния на центральном дисплее

В верхней части центрального дисплея отображаются значки строки состояния, обозначающие состояние различных функций. Значки строки состояния изменяются в реальном времени в зависимости от характеристик функции, уровня сигнала, состояния соединения, положения переключателя и т. д.

Символ	Статус функции
	Отображение времени
	Беззвучный режим включен
	Беззвучный режим отключен
	Отсутствует Bluetooth-соединение
	Bluetooth-соединение подключено





Символ	Статус функции
	Устройство USB подключено
	Беспроводная зарядка в режиме ожидания
	Беспроводная зарядка активирована
	Беспроводная зарядка завершена
	Включен подогрев рулевого колеса
	Включен подогрев переднего левого сиденья
	Включен подогрев переднего правого сиденья
	Включена вентиляция переднего левого сиденья
	Включена вентиляция переднего правого сиденья
	Режим подачи воздуха изменяется в зависимости от режима работы системы климат-контроля

Оснащение автомобиля

Обратите внимание на то, что представленное в руководстве оборудование включает в себя стандартное оснащение, комплектацию в соответствии с национальными стандартами и специальное оборудование для данной модели автомобиля. Поэтому некоторое оборудование или функции, описанные в данном руководстве, могут не входить в комплектацию вашего автомобиля или быть доступны только на определенных рынках. За информацией о комплектации вашего автомобиля необходимо обратиться к документам, предоставляемым при продаже, или к дилеру, у которого был приобретен автомобиль.

Экран

Для удобства работы в левой части большинства окон экрана отображается постоянная строка меню.

- › Нажмите кнопку "На главную" , чтобы перейти в главное меню.
- › Нажмите кнопку "Все приложения" , чтобы войти в меню приложений или выйти из него.
- › Нажмите кнопку "Система климат-контроля" , чтобы войти в меню настроек системы климат-контроля и подогрева рулевого колеса или выйти из него.
- › Когда мобильный телефон не подключен, нажмите кнопку  подключение мобильного телефона, чтобы войти в интерфейс подключения системных настроек. Когда мобильный телефон подключен, отобразится соответствующий значок подключения мобильного телефона. Коснитесь значка, чтобы переключиться на соответствующий интерфейс мобильного телефона.

Полезная информация

Значки и функции в постоянной строке меню могут отличаться в зависимости от конфигурации автомобиля или версии системы.

- › Вверху отображается небольшое окно последних используемых приложений. Прикосновение к окну приложения позволяет быстро перейти на экран приложения.
- › Внизу отображаются символы приложений. Коснитесь символа приложения, чтобы перейти на экран приложения.

Панель быстрого доступа

Для вызова панели быстрого доступа на большинстве экранов необходимо провести пальцем по экрану сверху вниз.

Регулировка яркости и громкости

[Громкость мультимедиа]: нажмите и перетащите ползунок для регулировки громкости; нажмите кнопку "Режим без звука" , чтобы включить или выключить режим без звука.

[Громкость навигации]: После подключения функции Apple CarPlay коснитесь ползунка и перетащите его, чтобы отрегулировать громкость навигации; коснитесь кнопки отключения звука , чтобы выключить или включить звук навигации.

[Яркость экрана]: Коснитесь ползунка и перетащите его, чтобы отрегулировать яркость экрана; коснитесь кнопки регулировки яркости , чтобы включить или выключить функцию автоматической регулировки яркости.

Переключатель быстрого доступа

На правой стороне изображен переключатель быстрого доступа. Коснитесь переключателя, чтобы включить или выключить соответствующую функцию; при длительном нажатии переключателя в некоторых окнах система переходит в соответствующее меню настроек. Коснитесь кнопки [Редактировать], чтобы перейти в меню редактирования, где можно изменить символ переключателя быстрого доступа.

Включение и выключение дисплея

При использовании функций, не требующих отображения на экране, таких как аудио и радио, отображение на дисплее можно отключить, что позволит сэкономить заряд аккумулятора и предотвратить воздействие яркого дисплея на поле зрения водителя. Когда дисплей выключен, функции выполняются в фоновом режиме.

Выключение дисплея

- › Чтобы отключить дисплей, коснитесь и потяните вниз кнопку выключения дисплея на панели быстрого доступа.
- › Длительное нажатие на экран несколькими пальцами: коснитесь любого места на экране тремя или более пальцами и удерживайте в течение не менее 3 секунд.

Включение дисплея

После выключения дисплея можно включить любым из следующих способов:

- › Коснитесь любого места на экране.

- › При необходимости отображения интерфейса панорамного изображения.

При поступлении входящего вызова.

Телефон



Нажмите кнопку [Мобильные сервисы] на экране меню, чтобы перейти на экран связи. Если вы не подключены к другим устройствам Bluetooth, перейдите в меню [Системные настройки] > [Bluetooth], чтобы запустить функцию Bluetooth и выполнить сопряжение.

- › На левой клавиатуре введите номер телефона и нажмите кнопку набора , чтобы совершить вызов.
- › После проведения синхронизации нажмите кнопку [Контакты], чтобы отобразить список контактов. Коснитесь контакта или номера телефона в списке, чтобы выполнить вызов.
- › После проведения синхронизации нажмите кнопку [Недавние звонки], чтобы отобразить журнал вызовов. Коснитесь любой записи в журнале, чтобы набрать номер телефона.
- › После проведения синхронизации нажмите кнопку [Сообщения], чтобы отобразить журнал сообщений. Нажмите для просмотра истории коротких сообщений в сопряженном устройстве.

Полезная информация

- › Для использования контактов и журнала вызовов необходимо авторизоваться на сопряженном подключенном телефоне. Обычно при сопряжении на телефоне появляется всплывающее окно авторизации.
- › На экране [Системные настройки] → [Bluetooth] при удалении сопряженного устройства Bluetooth также удаляются контакты и журналы вызовов, сохраненные в мультимедийной системе автомобиля.

Когда соединение установлено, перейдите в меню вызовов.

- › Нажмите кнопку , чтобы завершить телефонный разговор.
- › Нажмите кнопку , чтобы выключить или включить встроенный микрофон.
- › Коснитесь кнопки , чтобы переходить от режима частного разговора в режим громкой связи.

Режим частного разговора: звонки осуществляются через мобильный телефон, подключенный к системе через Bluetooth.

Режим громкой связи: звонки осуществляются через автомобильные динамики и микрофон.

- › Нажмите кнопку , чтобы открыть или закрыть панель набора номера.

Предупреждение

Внимание водителя всегда должно быть сосредоточено на управлении автомобилем. Водитель ни в коем случае не должен отвлекаться на разговоры во избежание аварии.

- › Телефоны с функцией Bluetooth можно использовать, если позволяет дорожная обстановка и погодные условия.
- › Громкость должна быть отрегулирована таким образом, чтобы всегда можно было услышать звуки вне автомобиля, например, сигналы полицейской или пожарной машины.
- › В местах с отсутствующим или очень слабым сигналом сети, а также внутри туннелей или гаражей связь может отсутствовать.
- › Если водителю необходимо использовать мобильный телефон, то лучше всего сначала остановить автомобиль в безопасном месте.

Системные настройки

Нажмите на кнопку [Системные настройки] в меню, чтобы перейти в меню системных настроек.

Connection

- › [Bluetooth]: нажмите на кнопку для включения или выключения Bluetooth.
- › [Видимость Bluetooth]: после включения другим устройствам разрешено обнаруживать Bluetooth на этой системе и выполнять сопряжение.
- › [Имя устройства]: отображается имя устройства Bluetooth. Вы можете редактировать пользовательское имя Bluetooth.
- › [Текущее подключение]: отображаются устройства Bluetooth, подключенные в данный момент. Можно отключать или удалять подключенные устройства.
- › [Доступные устройства]: коснитесь названия устройства в списке доступных для подключения устройств, чтобы иницииро

вать запрос на сопряжение. Нажмите кнопку [Поиск], чтобы выполнить новый поиск устройств Bluetooth.

- › [История подключения]: отображается история подключения устройств. Можно отключать или удалять подключенные устройства.

Громкость звука

- › [Звук системы]: можно регулировать уровень речевого сигнала, громкость мультимедиа, громкость вызова и пр.; включать и выключать функцию автоматической регулировки громкости звука, звуковые эффекты системы, выбирать предупредительные звуковые сигналы автомобиля, уровень регулировки громкости в зависимости от скорости и т.д.
- › [Звуковые эффекты]: можно выбрать или настроить эффект цифровой театральной системы, сигнал предупреждения о пешеходах, эквалайзер, а также восстановить настройки по умолчанию.

Дисплей

- › [Автоматическая регулировка яркости]: можно включить или отключить эту функцию. При включении этой функции яркость автоматически регулируется при включении и выключении габаритных огней.
- › [Управление освещением приборов]: используется для регулировки яркости подсветки приборов.
- › [Яркость дисплея центральной консоли]: используется для регулировки яркости дисплея мультимедийной системы.
- › [Регулировка яркости подсветки]: используется для регулировки яркости подсветки.
- › [Режим отображения]: можно выбрать режим работы дисплея: автоматический, ночной или дневной.
- › [Формат времени]: можно выбрать формат отображения системного времени: 12 часов или 24 часа.
- › [Установка часового пояса]: можно установить часовой пояс.
- › [Язык]: можно установить язык, на котором будет отображаться информация на экране.
- › [Единицы измерения]: можно установить единицы измерения расстояния и скорости.

- › [Единицы давления воздуха в шинах]: можно установить единицы измерения давления в шинах.

Персональные настройки

- › [Экран приборной панели]: можно установить режим отображения для приборной панели.
- › [Кнопка [+]] с изменяемыми функциями на рулевом колесе]: можно настроить пользовательскую функцию для кнопки [+] на рулевом колесе.
- › [Кнопка [*]] с изменяемыми функциями на рулевом колесе]: можно настроить пользовательскую функцию для кнопки [*] на рулевом колесе.

Система

- › [Информация о версии]: можно просмотреть и изменить имя устройства, а также просмотреть информацию о версии системы.
- › [Сброс и восстановление]: можно восстановить настройки по умолчанию или заводские настройки.

i Полезная информация

Сброс системных настроек и восстановление заводских настроек:

- › В процессе сброса системных настроек и восстановления заводских настроек интерфейс не работает.
- › Операции сброса системных настроек и восстановления заводских настроек не могут быть отменены.
- › Условия восстановления заводских настроек: питание включено, передача находится в положении Р, стояночный тормоз включен, автомобиль находится в неподвижном состоянии.

Ассистент управления энергопотреблением

Нажмите кнопку [Энергопотребление] на экране меню, чтобы перейти в меню ассистента управления энергопотреблением.

- › [Энергопотребление]: отображается направление потока(-ов) энергии в автомобиле и общий запас хода

- › [Управление зарядкой]: можно включить или выключить настройки подогрева и охлаждения (при вставленном пистолете) и установить SOC батареи.
- › [Рекомендации по вождению]: можно использовать рекомендации по экономичному вождению и обслуживанию автомобиля.

Радио

Нажмите кнопку "На главную"  в постоянной строке меню слева, чтобы перейти в главное меню экрана локальных мультимедиа.

[Локальные мультимедиа]: включает в себя радио, аудио через Bluetooth, аудио через USB и видео через USB.

Для воспроизведения аудио через Bluetooth необходимо перейти в раздел [Системные настройки] > [Bluetooth] и выполнить сопряжение системы с другими устройствами Bluetooth для воспроизведения аудио через Bluetooth.

Для воспроизведения музыкальных треков и видеофайлов через разъем USB вставьте USB-накопитель, на котором хранятся медиафайлы, в USB разъем автомобиля.

При использовании Mobile phone interaction для воспроизведения мультимедиа Apple Carplay должен быть подключен, прежде чем можно будет использовать функции, связанные с Apple CarPlay (стр. 136).

Apple CarPlay

Краткая информация о системе

Система поддерживает трансляцию некоторых приложений с телефона Apple на дисплей мультимедийного устройства автомобиля для отображения и управления, в основном включает: навигацию, музыку, телефон и так далее. Наслаждайтесь более безопасным и удобным автомобилем.

Полезная информация

Из-за различных iOS систем и совместимости версий некоторые мобильные телефоны могут не поддерживать функцию Apple CarPlay.

Способ подключения

Используйте кабель передачи данных мобильного телефона для подключения к USB-интерфейсу автомобиля (с символом на дополнительной приборной панели), и вы можете использовать Apple CarPlay.

Полезная информация

Рекомендуется использовать оригинальный кабель для передачи данных мобильного телефона, в противном случае может произойти сбой соединения.

Полезная информация

В интерфейсе Apple CarPlay нажмите кнопку [ORA], чтобы временно выйти из интерфейса Apple CarPlay. Нажмите кнопку [Apple CarPlay] на боковой панели, чтобы снова вернуться в интерфейс Apple CarPlay.

Способ отключения

Отсоедините USB-кабель для передачи данных напрямую, чтобы отключить Apple CarPlay.

4

Безопасность

Ремни безопасности.....	148
Подушки безопасности	151
Детские удерживающие устройства	158
Противоугонная система	163
Регистратор данных в момент аварии	164
Информационная безопасность	165

Оснащение автомобиля

Обратите внимание на то, что представленное в руководстве оборудование включает в себя стандартное оснащение, комплектацию в соответствии с национальными стандартами и специальное оборудование для данной модели автомобиля. Поэтому некоторые виды оборудования или функции, описанные в данном руководстве, могут не входить в комплектацию вашего автомобиля или быть доступны только на определенных рынках. За информацией о комплектации вашего автомобиля необходимо обратиться к документам, предоставляемым при продаже, или к дилеру, у которого был приобретен автомобиль.

Меры предосторожности

- › Плечевая лямка ремня безопасности не должна проходить через шею или подмышкой.
- › Поясная лямка ремня безопасности должна максимально плотно прилегать к нижней части туловища.
- › Один ремень можно использовать только для одного человека. Запрещается одновременно пристегивать одним ремнем несколько человек (в том числе детей).

Если несколько пассажиров одновременно пристегнуты одним ремнем безопасности, в случае столкновения автомобиля ремень не сможет распределить силу столкновения, что также создает вероятность столкновения пассажиров друг с другом.

- › Нельзя перекручивать или ослаблять ленту ремней безопасности.
- › Нельзя закреплять ремень безопасности вокруг предметов с острыми краями и углами. В противном случае во время столкновения ремень может порваться.
- › Запрещается использовать ремень безопасности, на который пришелся сильный удар при столкновении, а также поврежденный ремень.
- › Запрещается снимать, разбирать и модифицировать ремни безопасности.
- › Запрещается использовать ремень безопасности при наличии в замке посторонних предметов.
- › В процессе эксплуатации рекомендуется содержать ремень в чистоте, не допуская попа-

дания на него грязи, масла, воды, напитков, продуктов питания и других масло- и влаго-содержащих веществ для обеспечения беспрепятственного вытягивания и стягивания.

- › Запрещается чистить ремни безопасности при помощи бензола, бензина и прочих органических веществ, а также отбеливать или окрашивать их.

- › Детям запрещено играть с ремнями безопасности.

Если во время игры ребенок по неосторожности обмотает ремень вокруг шеи, это может привести к серьезным травмам, вплоть до смертельных. Если скоба ремня безопасности не вынимается из замка, ремень можно разрезать ножницами.

- › Автомобильные ремни безопасности спроектированы для взрослых. Для детей следует использовать подходящую детскую удерживающую систему.

Если при правильном застегивании ремень безопасности касается шеи или подбородка ребенка и не фиксирует его тазовую область, следует использовать подходящее детское кресло.

Если ребенок достаточно взрослый для того, чтобы пользоваться ремнем безопасности, необходимо следить за тем, правильно ли он пристегнут.

- › Меры предосторожности для беременных женщин

Для получения более точных рекомендаций следует обратиться за консультацией к врачу. Порядок использования ремня безопасности беременными женщинами в целом соответствует обычному, за исключением следующих особых рекомендаций: 1) Поясная лямка ремня безопасности должна проходить максимально низко, под животом. 2) Плечевая лямка ремня должна проходить через плечо и располагаться не на животе, а на груди.

Если ремень будет пристегнут неправильно, во время экстренного торможения или столкновения он может стянуть живот, повлечь серьезные травмы и даже смерть как матери, так и плода.

- › Больным и инвалидам рекомендуется правильно пристегиваться ремнем безопасности в соответствии с врачебными предписаниями.

- › Если ремни безопасности не используются, они должны быть полностью втянуты. Не допускайте их перекручивания, зажимания и соприкосновения с любыми острыми предметами. Корпус замка ремня безопасности не должен быть заблокирован посторонними предметами, поскольку это может вызвать неправильную фиксацию скобы ремня в замке.

Правильное пристегивание ремня безопасности

- › Отрегулируйте спинку сиденья, выпрямите корпус, прислонитесь к спинке.
- › Лента ремня должна лежать ровно.
- › Плечевой ремень должен прилегать к середине плеча. Он не должна проходить через шею или спадать с плеча.
- › Поясной ремень безопасности должен располагаться как можно ниже поперек бедер.

Предупреждение

- › Все люди, находящиеся в автомобиле, должны быть правильно пристегнуты ремнями безопасности. Если пассажир не зафиксирован на сиденье, экстренное торможение или столкновение могут привести к получению серьезных травм, вплоть до смертельных.
- › Все люди, находящиеся в автомобиле, должны быть всегда пристегнуты ремнями безопасности, даже во время непродолжительных поездок. В противном случае повышается риск получения травм смертельного исхода при столкновении.

Ремни безопасности передних сидений с преднатяжителем

Передние и задние сиденья автомобиля оснащены ремнями безопасности с преднатяжителями. При столкновении преднатяжители мгновенно втягивают ремни безопасности, обеспечивая наилучшую защиту всех людей, находящихся в автомобиле.

Ограничитель усилия натяжения ремня безопасности удерживает нагрузку на ремень в пределах установленных значений, снижая давление на грудную клетку.

Условия срабатывания

Ремни безопасности с преднатяжителями срабатывают в случае сильного фронтального столкновения.

Срабатывания может не произойти при следующих незначительных столкновениях.

- › Фронтальное столкновение с бетонной стеной на скорости менее 25 км/ч и аналогичные столкновения.
- › Фронтальное столкновение со столбом, деревом или другим объектом небольшой ширины на скорости менее 35 км/ч.

Ремни безопасности с преднатяжителями могут сработать не в полной мере при следующих сильных столкновениях.

- › Опрокидывание автомобиля на 90° или 180°.
- › Боковое или попутное столкновение.

Предупреждение

- › Используя ремень безопасности с преднатяжителем, пристегивайте его правильно, а также приведите сиденье в положение, наиболее удобное для управления автомобилем. В противном случае ремень безопасности с преднатяжителем может сработать не в полной мере, что может привести к серьезным травмам, вплоть до смертельных.
- › Если вы хотите установить, снять или разобрать ремень безопасности с преднатяжителем, обратитесь к авторизованному дилеру. Если ремень безопасности с преднатяжителем используется неправильно, его нормальное срабатывание будет затруднено, что при столкновении может привести к серьезным травмам, вплоть до смертельных.
- › Ремень безопасности с преднатяжителем не может быть использован повторно. После однократного срабатывания при столкновении он больше не сможет вытягиваться и втягиваться. Обязательно свяжитесь с авторизованным дилером для его замены.

- › Срабатывание ремня безопасности с преднатяжителем сопровождается звуком детонации и появлением белого дыма. Это не ведет к возгоранию и безвредно для пассажиров.
- › Если ремень безопасности с преднатяжителем пришел в негодность, обязательно свяжитесь с авторизованным дилером. Произвольное срабатывание ремня безопасности с преднатяжителем может стать причиной травм.

5. Чтобы свернуть ремень безопасности, нажмите на кнопку замка. Разблокировав замок, придерживайте ремень за язычок, пока он не свернется. Следите, чтобы он не задевал пассажиров или предметы поблизости.

Использование трехточечных ремней безопасности

1. Возьмите ремень безопасности за язычок и вытяните его из катушки. Убедитесь, что ремень не перекручен. Если ремень безопасности не вытягивается из катушки, необходимо с силой потянуть его и отпустить, чтобы он начал сворачиваться, а затем снова вытянуть.
2. Вставьте металлический язычок в замок до щелчка.

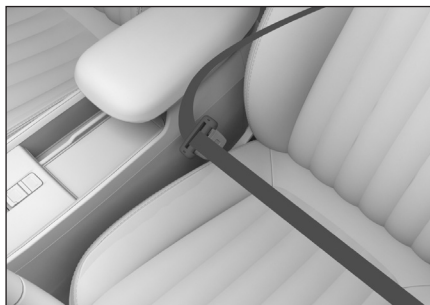

BC813D08B9FD

3. Потянув вверх плечевую лямку ремня безопасности, отрегулируйте поясную лямку, чтобы она надежно фиксировала тело. При столкновении силу удара примут на себя тазовые кости, что снизит вероятность травмы.
4. Отрегулируйте плечевую лямку так, чтобы она прилегала к груди и пересекала среднюю часть плеча. Это позволит распределить силу удара по прочным костям верхней части тела.

Оснащение автомобиля

Обратите внимание на то, что в настоящем руководстве описывается стандартное оборудование, оборудование, входящее в комплектацию согласно национальным стандартам, а также специальное оборудование, предназначенное для конкретной версии автомобиля. Поэтому некоторые виды и функции оборудования, описанные в настоящем руководстве, могут не входить в комплектацию вашего автомобиля или быть доступны только на определенных рынках. За информацией о комплектации вашего автомобиля необходимо обратиться к документам, предоставляемым при продаже, или к дилеру, у которого был приобретен автомобиль.

Меры предосторожности

- › Подушка безопасности не может быть использована повторно. После однократного срабатывания при столкновении она становится непригодной для дальнейшей использования. Обязательно свяжитесь с авторизованным дилером для ее замены.
- › Подушка безопасности — часть вспомогательной удерживающей системы, предназначенная для обеспечения безопасности пассажиров, совместно с ремнем безопасности. Чтобы подушки безопасности могли эффективно защищать водителя и пассажиров, водитель и пассажиры должны быть правильно пристегнуты ремнями безопасности и сохранять правильное положение на сиденьях.
- › При правильном использовании подушки безопасности эффективно защищают водителя и пассажиров. Однако их неправильное использование не позволяет обеспечить необходимый уровень защиты, а также может стать причиной получения серьезных травм людьми, находящимися в автомобиле.
- › Срабатывание подушек безопасности сопровождается звуком детонации и появлением дыма. Это не ведет к возгоранию. Однако при вдыхании такого дыма людьми с астмой и заболеваниями трахеи могут испытываться затруднения при дыхании. В таком случае им следует немедленно покинуть автомобиль. Если это невозможно, необходимо открыть окна и или двери автомобиля для проветривания.
- › Если вещества, образовавшиеся в результате срабатывания подушки безопасности (газ и т. д.), попали в глаза или на кожу, их следует как можно скорее промыть чистой водой. В противном случае может возникнуть аллергическая реакция.
- › Не прикасайтесь к элементам подушек безопасности после их срабатывания. Некоторые элементы сильно нагреваются, что может привести к ожогам и другим серьезным травмам.
- › Запрещается использовать подушки безопасности не по назначению.
- › Если вам нужно установить в автомобиле радиоаппаратуру, свяжитесь с авторизованным дилером. Электромагнитные волны, идущие от радиоаппаратуры, оказывают значительное воздействие на блок управления подушками безопасности.
- › Запрещается сильно нажимать на область вокруг подушки безопасности или ударять по ней. Это позволяет предупредить неправильное срабатывание подушек безопасности при ДТП, а также их произвольное срабатывание в отсутствие какого-либо столкновения. Такие случаи могут привести к серьезным травмам, вплоть до смертельных.

Подушки безопасности

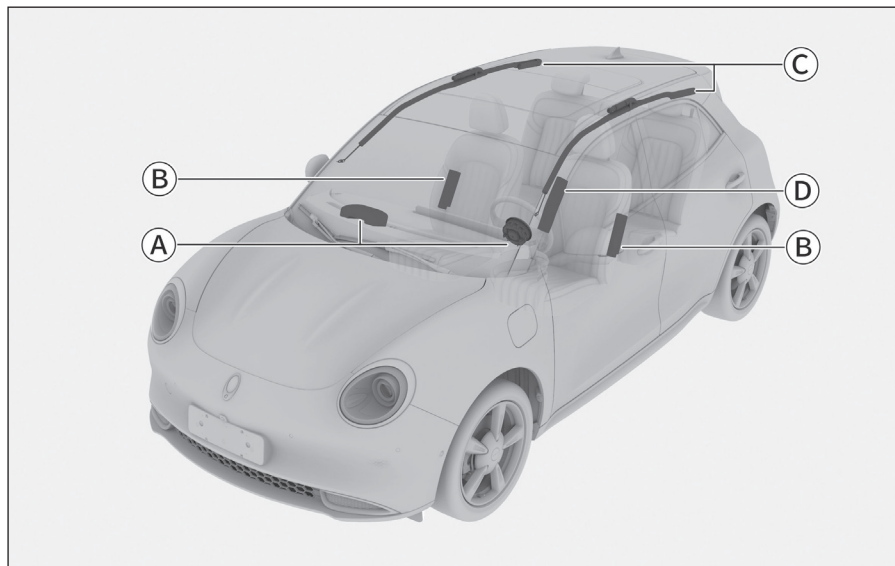

35DDE47C1F46

- Ⓐ Фронтальные подушки безопасности:
Подушка безопасности водителя
Подушка безопасности переднего пассажира
- Ⓑ Боковые подушки безопасности
- Ⓒ Шторки безопасности
- Ⓓ Дополнительная боковая подушка безопасности в спинке сиденья водителя

Фронтальные подушки безопасности

Общие сведения

Фронтальные подушки безопасности находятся в рулевом колесе и приборной панели перед передним пассажирским сиденьем. При этом на рулевом колесе и приборной панели есть соответствующие обозначения. При сильном фронтальном столкновении ремень безопасности натягивается, и одновременно с этим срабатывают подушки безопасности водителя и переднего пассажира, что рассеивает и смягчает воздействие ударной силы на их голову и грудь.

Коленная подушка безопасности водителя расположена под приборной панелью. При этом на приборной панели есть соответствующее обозначение. Коленная подушка безопасности водителя является дополнением к ремню безопасности. При столкновении она позволяет защитить колени и голени водителя, а также стабилизировать его положение на сиденье.

Внимание

Отрегулируйте сиденье водителя так, чтобы между коленями водителя и приборной панелью оставалось не менее 10 см. Если минимальное расстояние не может быть обеспечено по физическим причинам, обратитесь авторизованному дилеру за консультацией.

Принцип действия

При фронтальном столкновении средней и большой силы датчик реагирует на резкое снижение скорости автомобиля, в результате чего блок управления немедленно активирует запалы подушек безопасности.

Меры предосторожности

- › Подушки безопасности могут сработать при следующих столкновениях большой силы об днище автомобиля.
 - 1) Столкновение с бордюром.
 - 2) Попадание в выбоину или канаву.
 - 3) Удар о поверхность дороги после преодоления препятствия.

- › При опрокидывании автомобиля на 90° и 180° подушки безопасности могут сработать, но не в полной мере.

- › Подушки безопасности могут не сработать при следующих сильных столкновениях:

- 1) Фронтальное столкновение с бетонной стеной на скорости менее 25 км/ч и другие подобные столкновения.
- 2) Фронтальное столкновение со столбом, деревом или другим объектом небольшой ширины на скорости менее 35 км/ч.

- › Деформация или смещение объекта столкновения уменьшает силу столкновения. В этом случае подушка безопасности может не сработать.

При столкновении с задней частью грузового автомобиля подушка безопасности может не сработать, если автомобиль окажется зажат между грузовым автомобилем и землей, поскольку датчик может не распознать столкновение небольшой силы.

- › Такие факторы, как угол и направление удара, могут также привести к тому, что подушки безопасности не сработают, даже если столкновение произошло на высокой скорости.

- › Запрещается находиться слишком близко к рулевому колесу или нижней части приборной панели. При нормальном движении водитель, соблюдая правильное положение за рулем, должен сидеть как можно дальше от него. Передние сиденья должны быть расположены как можно дальше от приборной панели.

Все люди, находящиеся в автомобиле, должны быть правильно пристегнуты ремнями безопасности для обеспечения необходимой защиты.

- › Во время движения автомобиля запрещается сидеть на краю сиденья или опираться на приборную панель.

Фронтальная подушка безопасности раскрывается с большой скоростью и ударной силой. Если она сработает в непосредственной близости от пассажира или водителя, это может привести к серьезным травмам, вплоть до смертельных.

- › Запрещается перевозка детей так, чтобы они находились напротив подушек безопасности.

Срабатывание передних фронтальных подушек безопасности может привести к получению ребенком серьезных травм вплоть до смертельных. Все дети должны сидеть на задних сиденьях и быть правильно пристегнуты.

› Чтобы избежать серьезных травм при срабатывании подушек безопасности, соблюдайте следующие указания.

- 1) Запрещается помещать на приборную панель какие-либо предметы, прислонять к ней зонты и т. п.
- 2) Крышка перчаточного ящика должна быть плотно закрыта.
- 3) Запрещается подвешивать какие-либо предметы на окна автомобиля и внутреннее зеркало заднего вида.
- 4) Запрещается прикреплять какие-либо предметы к крышке ступицы рулевого колеса.
- 5) Запрещается помещать багаж, домашних животных и какие-либо предметы между подушками безопасности и водителем или передним пассажиром.

› Салон автомобиля запрещается мыть водой и мощными средствами.

Подушка безопасности срабатывает благодаря газогенератору. Контакт с влагой может повлиять на работу подушки безопасности, что может привести к серьезным травмам, вплоть до смертельных.

› На крышку подушки безопасности запрещается наносить сургуч, клейкую ленту и т. п.

Это может помешать нормальному раскрытию подушки.

› Запрещается повреждать крышку подушки безопасности.

В противном случае она не сможет раскрыться неправильно. Поэтому категорически запрещается самостоятельно открывать крышку подушки безопасности или повреждать ее.

› Запрещается снимать, переоборудовать и снимать или устанавливать подушки безопасности, приборную панель и рулевое колесо.

Неправильные операции с ними могут привести к неправильному раскрытию подушек безопасности или их произвольному сраба-

тыванию, что может стать причиной тяжелых травм, вплоть до смертельных.

› Запрещается переоборудовать подвеску.

Изменение высоты кузова или жесткости подвески в случае срабатывания подушек безопасности может привести к серьезным травмам, вплоть до смертельных.

› Устанавливая во фронтальной части автомобиля молдинги или накладки, обратитесь за консультацией к авторизованному дилеру.

Изменения во фронтальной части автомобиля влияют на чувствительность датчика системы подушек безопасности. Это может приводить к самопроизвольному срабатыванию подушек, что может привести к серьезным травмам, вплоть до смертельных.

› Ремонтируя переднюю часть автомобиля или сиденье водителя, обратитесь за консультацией к авторизованному дилеру.

Неправильно выполненный ремонт может повлиять на чувствительность датчика системы подушек безопасности. Это может привести к неправильной работе системы подушек и к серьезным травмам, вплоть до смертельных.

Боковые подушки безопасности

Общие сведения

Боковые подушки безопасности расположены под обивкой на боковых поверхностях спинок передних сидений. На спинках сидений имеются соответствующие знаки. Боковые подушки безопасности являются дополнением к ремням безопасности. При боковом столкновении они снижают риск получения травм людьми, находящимися в автомобиле, а также предотвращают их повторные столкновения людей с оборудованием салона.

Принцип действия

При боковом столкновении датчик реагирует на резкое изменение бокового ускорения автомобиля и посылает сигнал в блок управления. Если выполняются соответствующие условия, подушка срабатывает.

При боковом столкновении сработает только та подушка безопасности, которая расположена на стороне столкновения. Если удар

пришелся на место переднего пассажира, соответствующая боковая подушка сработает, даже если сиденье не занято.

Меры предосторожности

- › Боковая подушка безопасности может не сработать в следующих случаях.
 - 1) Фронтальное столкновение
 - 2) Боковое столкновение небольшой силы, в результате которого электронный блок управления получает сигнал, при котором подушка безопасности не активируется.
 - 3) Попутное столкновение.
 - 4) Опрокидывание автомобиля.
- › Запрещается закрывать боковые подушки безопасности какими-либо предметами. Это может помешать их нормальному раскрытию.
- › Запрещается устанавливать какие-либо предметы в области боковых подушек безопасности. В противном случае при раскрытии подушки эти предметы могут перемещаться по салону с огромной скоростью.
- › Запрещается самостоятельно снимать, ремонтировать и переоборудовать сиденья с боковыми подушками безопасности, а также элементы, расположенные в области раскрытия этих подушек.

Наклейка с предупреждениями

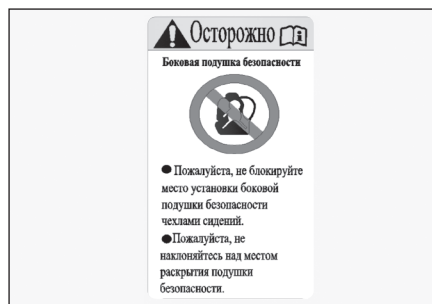

9160135596FC

Наклейка располагается на центральной стойке и информирует, что автомобиль оснащен боковыми подушками безопасности и необходимо соблюдать соответствующие меры предосторожности.

Шторки безопасности

Общие сведения

Шторки безопасности располагаются под потолком. На стойках имеются соответствующие обозначения. Шторки безопасности дополняют ремни безопасности. При боковом столкновении они уменьшают риск травмы водителя и пассажиров и защищают их от повторного удара.

Принцип действия

При боковом столкновении датчик реагирует на резкое изменение бокового ускорения автомобиля и посылает сигнал в блок управления. Если выполняются соответствующие условия, шторки безопасности срабатывают.

Меры предосторожности

- › Шторки безопасности могут не сработать в следующих условиях.
 - 1) Фронтальное столкновение
 - 2) Боковое столкновение небольшой силы, в результате которого электронный блок управления получает сигнал, при котором шторка безопасности не активируется.
 - 3) Удар в заднюю часть автомобиля.
 - 4) Опрокидывание автомобиля.
- › Запрещается опираться на двери, стойки и зону около брусев крыши, а также вставать на колени на сиденье переднего пассажира. В противном случае при срабатывании шторки голова может подвергнуться сильному удару, что может привести к серьезным травмам, вплоть до смертельных. Обращайте особое внимание на то, правильно ли сидят дети.
- › Запрещается устанавливать какие-либо предметы в области расположения шторок безопасности. В противном случае при срабатывании шторки они могут перемещаться по салону с огромной скоростью.
- › Запрещается вешать тяжелые или острые предметы на крючки для одежды. Запрещается вешать на крючки вешалки с одеждой. Вешайте одежду непосредственно на крючок. В противном случае при срабатывании шторки безопасности вешалка может перемещаться по салону, что может привести к травмам людей, находящихся в салоне.

› Запрещается самостоятельно снимать, ремонтировать и переоборудовать элементы, расположенные в области шторок безопасности.

Запрещается самостоятельно снимать и устанавливать обивку потолка, потолочные поручни, их основания и боковые потолочные плафоны.

Дополнительная боковая подушка безопасности в спинке сиденья водителя

Общие сведения

Эта подушка безопасности установлена под обивкой в боковой части спинки сиденья на стороне, противоположной двери водителя). При этом на спинке сиденья есть соответствующее обозначение. При боковом столкновении срабатывание этой подушки безопасности уменьшает тяжесть травм, которые могут быть вызваны столкновением водителя и переднего пассажира друг с другом или ударом водителя о дверь или стойку со стороны пассажира, а также обеспечивает защиту головы, груди и других жизненно важных частей тела людей, находящихся в автомобиле.

Принцип действия

При боковом столкновении датчик реагирует на резкое изменение бокового ускорения автомобиля и посылает сигнал в блок управления. Если выполняются соответствующие условия, подушка безопасности срабатывает.

Меры предосторожности

› Дополнительная боковая подушка безопасности сиденья водителя может не сработать в следующих условиях.

- 1) Фронтальное столкновение
- 2) Боковое столкновение небольшой силы.
- 3) Удар в заднюю часть автомобиля.
- 4) Прокидывание автомобиля.

› Запрещается закрывать дополнительную боковую подушку сиденья водителя безопасности какими-либо предметами. Это может помешать нормальному раскрытию.

› Запрещается устанавливать какие-либо предметы в области дополнительной боковой подушки безопасности сиденья водителя. В противном случае при срабатывании

подушки безопасности они могут перемещаться по салону с огромной скоростью.

› Запрещается самостоятельно снимать, ремонтировать и модифицировать сиденье, оснащенное дополнительной боковой подушкой безопасности, а также элементы, расположенные в области этой подушки безопасности.

Выключатель подушки безопасности переднего пассажира



2E7E7EB8DCCF

Выключатель подушки безопасности переднего пассажира расположен в боковой части приборной панели со стороны переднего пассажира.

Для выключения фронтальной подушки безопасности переднего пассажира поверните механическим ключом выключатель подушки, чтобы установить его в положение OFF (Выкл.) После этого в области лампы для чтения загорается световой индикатор выключения фронтальной подушки безопасности переднего пассажира.

Для включения фронтальной подушки безопасности переднего пассажира поверните механическим ключом выключатель подушки и установите его в положение ON (Вкл.). После этого в области лампы для чтения загорается световой индикатор включения фронтальной подушки безопасности переднего пассажира.

i Полезная информация

Вставляя механический ключ, необходимо с некоторым усилием нажать на него, чтобы повернуть.

Предупреждение

- › При включенной подушке безопасности переднего пассажира запрещается устанавливать детское кресло против хода движения, на сиденье переднего пассажира. Несоблюдение данного требования может привести к серьезным травмам, вплоть до смертельных.
- › В качестве исключения, если невозможно избежать установки детского кресла против движения на сиденье переднего пассажира, подушку безопасности переднего пассажира необходимо выключить. Несоблюдение данного требования может привести к серьезным травмам, вплоть до смертельных.

В других случаях выключатель подушки безопасности переднего пассажира нельзя произвольно переводить в положение OFF (Выкл.) Это позволит обеспечить ее срабатывание при серьезном столкновении.

Оснащение автомобиля

Обратите внимание на то, что представленное в руководстве оборудование включает в себя стандартное оснащение, комплектацию в соответствии с национальным стандартом и специальное оборудование для данной версии автомобиля. Поэтому некоторые виды оборудования или функции, описанные в данном руководстве, могут не входить в комплектацию вашего автомобиля или быть доступны только на определенных рынках. За информацией о комплектации вашего автомобиля необходимо обратиться к документам, предоставляемым при продаже, или к дилеру, у которого был приобретен автомобиль.

Указания по безопасной эксплуатации детских кресел

Предупреждающая наклейка



90A96F30A2E6

Данная наклейка расположена на солнцезащитном козырьке переднего пассажира и информирует о том, что автомобиль оснащен фронтальными подушками безопасности и что необходимо обратить внимание на соответствующие меры предосторожности.

⚠ Предупреждение

Не устанавливайте детское удерживающее устройство на сиденье с включенной фронтальной подушкой безопасности — это может привести к получению ребенком серьезных травм, вплоть до смертельных.

- › Если детское кресло устанавливается без применения специальных креплений, используйте для этого ремень безопасности.

Следуйте инструкции по установке, прилагаемой к креслу.

- › Детское кресло должно быть правильно зафиксировано на сиденье автомобиля.
- › При неправильной установке детского кресла экстренное торможение или столкновение могут привести к серьезным травмам ребенка, вплоть до смертельных.
- › Не размещайте в автомобиле незакрепленные детские удерживающие устройства. Экстренное торможение или столкновение могут привести к тому, что такое устройство столкнется с людьми или предметами, находящимися в автомобиле, вызывая серьезные травмы, вплоть до смертельных.
- › Даже если ребенок сидит в детском кресле, не позволяйте ему прислонять голову и иные части тела к стойке двери или боковой части обивки потолка.

Срабатывание шторок безопасности может быть крайне опасным. Сила удара при раскрытии может стать причиной серьезных травм, вплоть до смертельных.

- › Поскольку существует много типов детских кресел, при установке и снятии детского кресла следуйте прилагаемой к нему инструкции и соблюдайте соответствующие меры предосторожности.
- › По периметру детского кресла должно быть достаточно места. При необходимости отрегулируйте положение сиденья, расположенного спереди.

⚠ Предупреждение

При установке детского кресла на сиденье переднего пассажира необходимо соблюдать следующее.

- › При установке детского кресла на сиденье переднего пассажира необходимо выключить подушку безопасности переднего пассажира.

Подушка безопасности переднего пассажира должна быть включена сразу после снятия детского кресла с сиденья переднего пассажира.

- › При необходимости отрегулируйте угол наклона спинки сиденья, чтобы обеспечить устойчивую опору детского кресла спинкой сиденья.

- › При прохождении через направляющие ремень безопасности не должен перегибаться или загибаться у их края.
- › При установке детских кресел групп II и III необходимо убедиться, что направляющий механизм, установленный на подголовнике кресла, расположен перед верхней точкой крепления ремня безопасности.

Точки крепления детских кресел

Нижние крепления детских кресел



D0A255CECEC5

Между подушкой и спинкой задних сидений расположены две пары (итого четыре) нижних креплений детских кресел. Перед началом использования снимите защитную накладку, находящуюся между спинкой и подушкой сиденья.

Крепления страховочных ремней детских кресел



F4F4588DFB03

На наружной стороне сидений расположены по два крепления, которые являются дополнительными креплениями систем Isofix или i-Size. Эти крепления должны использоваться совместно с нижними креплениями детских кресел.

Только на некоторых рынках, например, в Австралии, разрешается использование верхних креплений ремней детского кресла, снабженного страховочными ремнями.

Предупреждение

Крепления детских кресел рассчитаны на то, чтобы выдерживать нагрузку только со стороны правильно установленных детских кресел. Категорически запрещается использовать их для установки ремней безопасности для взрослых пассажиров, крепления подвесных лямок и присоединения каких-либо предметов или устройств к автомобилю.

Рекомендуемая классификация детских кресел

i-size и ISOFIX основаны на международных стандартах установки автомобильных детских сидений безопасности. Правила ECE № 44 и ECE № 129 применимы к детским креслам в стране пользователя. ECE № 44 был классифицирован по массе тела, а ECE № 129 — по росту. В автомобиле разрешается использовать только те детские сиденья, которые соответствуют стандарту.

Группа по массе

Группа	Вес (кг)	Возраст
0	макс. 10 кг	0–9 мес.
0+	макс. 13 кг	0–2 года
	от 9 до 18 кг	9 мес. — 4 года
I	от 15 до 25 кг	4 года — 7 лет
II	от 22 до 36 кг	6–12 лет

Детское кресло, обращенное назад подходит для группы по массе 0/0+/I
 Детское кресло, обращенное вперед подходит для группы по массе I / II / III
 Детское кресло — бустер подходит для группы по массе II / III

Группа по росту

Детские сиденья, классифицированные по высоте, должны соответствовать требованиям спецификации ECE № 129 по установке и безопасности. Пожалуйста, обратитесь к руководству, прилагаемому к детскому креслу, или проконсультируйтесь с производителем детского кресла для получения информации о конкретной классификации по высоте и применимых сиденьях.

Установка детского кресла

При установке детского кресла необходимо использовать детское кресло или люльку, которые соответствуют возрасту, весу и росту ребенка.

Информация о пригодности различных положений сидений для детских кресел

Группа	Место установки			
	Сиденье переднего пассажира		Заднее сиденье	
	Подушка безопасности переднего пассажира включена	Подушка безопасности переднего пассажира выключена	Задние места бокового сиденья	Центральное место заднего сиденья
0	X	U	U	U
0+	X	U	U	U
I	X	U	U	U
II	X	U	U	U
III	X	U	U	U

Примечание: расшифровка обозначений в таблице:
 U — Применимо к универсальной детской удерживающей системе, одобренная данной группой по массе.
 X — такое положение сиденья не подходит для детски удерживающих систем данной группы массы.

Информация о применимости детских удерживающих устройств стандарта ISOFIX

Группа	Категории детских удерживающих устройств	Место установки			
		Сиденье переднего пассажира		Заднее сиденье	
		Подушка безопасности переднего пассажира включена	Подушка безопасности переднего пассажира выключена	Боковые места заднего сиденья	Центральное место заднего сиденья
0	G/F/E	X	X	IL	X
0+	E/D/C	X	X	IL	X
I	D/C/B/B1/A	X	X	IL	X
II	-	X	X	IUF	X
III	-	X	X	IUF	X

Примечание: расшифровка обозначений в таблице:
 IUF — Применимо к универсальной детской удерживающей системе ISOFIX, обращенная вперед, одобренной этой группой по массе.
 IL — Применимо к особым детским удерживающим системам ISOFIX, указанным в перечне. Эти удерживающие системы могут быть особой (specific vehicle), ограниченной и полууниверсальной.
 X — Расположение ISOFIX не подходит для данной группы по массе и/или данной группы по размеру детской удерживающей системы ISOFIX.

Информация о применимости детских удерживающих устройств стандарта i-Size

Место установки			
Сиденье переднего пассажира		Заднее сиденье	
Подушка безопасности переднего пассажира включена	Подушка безопасности переднего пассажира выключена	Боковые места заднего сиденья	Центральное место заднего сиденья
X	X	i-U	X

Примечание: расшифровка обозначений в таблице:
 i-U — сиденье подходит для установки детского кресла стандарта i-Size по ходу или против хода движения.
 X — сиденье не подходит для установки детских кресел стандарта i-Size.

Крепление детского кресла при помощи ремня безопасности

1. При установке детского кресла на сиденье переднего пассажира при необходимости (например, если детское кресло задевает обивку) можно отрегулировать продольное положение сиденья, а также изменить угол наклона спинки.
2. При установке детского кресла на заднем сиденье при необходимости (например, если детское кресло задевает переднее сиденье) можно отрегулировать продольное положение переднего сиденья, а также изменить угол наклона спинки.
3. При необходимости отрегулируйте или снимите подголовник сиденья, на которое устанавливается детское кресло, чтобы он детское кресло находилось вплотную к спинке сиденья.
4. Вытяните плечевую ветвь ремня безопасности, проведите его через детское кресло и вставьте скобу в замок ремня безопасности до щелчка.
5. Прижмите детское кресло к сиденью собственным весом и дайте втягивающей катушке втянуть плечевую ветвь ремня так, чтобы ремень безопасности был натянут и обеспечивал надежную фиксацию.
6. Слегка покачайте детское кресло, чтобы убедиться в том, что оно надежно зафиксировано.

Предупреждение

- › Запрещается снимать подголовник, если используется специальный бустер для увеличения высоты посадки ребенка. В этом случае верхняя часть подголовника должна находиться на одном уровне с головой ребенка или как можно ближе к ней.

Установка детского кресла при помощи встроенных креплений

1. При установке детского кресла на заднем сиденье при необходимости (например, если детское кресло задевает переднее сиденье) можно отрегулировать продольное положение переднего сиденья, а также изменить угол наклона спинки.
2. При необходимости отрегулируйте или снимите подголовник сиденья, на которое устанавливается детское кресло, чтобы оно находилось вплотную к спинке сиденья.
3. Вставьте скобы детского кресла в нижние крепления. Убедитесь в том, что обе пары креплений детского кресла надежно удерживаются креплениями ISOFIX.
4. При креплении страховочных ремней действуйте в соответствии с инструкцией к детскому креслу.
5. Слегка покачайте детское кресло, чтобы убедиться в том, что оно надежно зафиксировано.

Предупреждение

- › Запрещается снимать подголовник, если используется специальный бустер для увеличения высоты посадки ребенка. В этом случае верхняя часть подголовника должна находиться на одном уровне с головой ребенка или как можно ближе к ней.

Предупреждение

- › Если детское кресло оснащено страховочным ремнем, его следует зафиксировать, следуя инструкции по установке детского кресла и соответствующим мерам предосторожности.
В противном случае экстренное торможение или столкновение могут привести к серьезным травмам, вплоть до смертельных.
- › После фиксации страховочного ремня детского кресла в соответствующей точке крепления не следует опускать подголовник. Соприкосновение подголовника со страховочным ремнем может ослабить натяжение ремня и при экстренном торможении или столкновении привести к тому, что детское кресло опрокинется. Это может привести к серьезным травмам, вплоть до смертельных.

Оснащение автомобиля

Обратите внимание на то, что представленное в руководстве оборудование включает в себя стандартное оснащение, комплектацию в соответствии с национальным стандартом и специальное оборудование для данной версии автомобиля. Поэтому некоторые виды оборудования или функции, описанные в данном руководстве, могут не входить в комплектацию вашего автомобиля или быть доступны только на определенных рынках. За информацией о комплектации вашего автомобиля необходимо обратиться к документам, предоставляемым при продаже, или к дилеру, у которого был приобретен автомобиль.

Описание системы

Противоугонная система предназначена для защиты автомобиля и находящихся в нем материальных ценностей от кражи. При попытке несанкционированного доступа в автомобиль активируется световая и звуковая сигнализация.

Предупреждение

Запрещается модифицировать противоугонную систему автомобиля.

Способ использования

Включение системы

1. После запираания дверей автомобиля с помощью смарт-ключа, системы интеллектуального доступа или механического ключа указатели поворота однократно мигают, и система переходит в режим подготовки к постановке на охрану. В этом состоянии противоугонной системы можно выполнять любые действия с автомобилем, при этом сигнализация системы не срабатывает.
2. Приблизительно через 15 секунд система автоматически переходит в режим охраны с активацией противоугонных функций.

Внимание

Убедитесь, что противоугонная система включена. Перед тем, как покинуть автомобиль, проверьте, закрыты ли окна и двери.

Полезная информация

Во всех режимах работы противоугонной системы кнопка централизованного управления замками не работает.

Условия срабатывания сигнализации

После активации противоугонных функций к срабатыванию сигнализации могут привести следующие действия.

- › Открывание двери механическим ключом.
- › Принудительная разблокировка боковых дверей и (или) двери багажного отделения.
- › Изменение режима бортового питания с OFF (Выкл.) на ON (Вкл.)
- › Открывание капота.

Способы выключения сигнализации

При срабатывании противоугонной сигнализации ее можно отключить следующими способами.

- › При помощи смарт-ключа.
- › В режиме питания OFF (Выкл.) можно при помощи смарт-ключа или системы интеллектуального доступа отпереть боковую дверь или дверь багажного отделения.

Выключение системы

Противоугонная система автомобиля выключается после запираания боковых дверей или двери багажного отделения при помощи смарт-ключа или системы интеллектуального доступа.

Оснащение автомобиля

Обратите внимание на то, что представленное в руководстве оборудование включает в себя стандартное оснащение, комплектацию в соответствии с национальными стандартами и специальное оборудование для данной модели автомобиля. Поэтому некоторые виды оборудования или функции, описанные в данном руководстве, могут не входить в комплектацию вашего автомобиля или быть доступны только на определенных рынках. За информацией о комплектации вашего автомобиля необходимо обратиться к документам, предоставляемым при продаже, или к дилеру, у которого был приобретен автомобиль.

Описание системы

Автомобиль оснащен регистратором данных в момент аварии. В основном он используется для регистрации данных систем контроля динамики и активной безопасности автомобиля, чтобы получить информацию о работе систем автомобиля в момент аварии. Однако в зависимости от серьезности столкновения и его типа регистратор может не записать соответствующие данные.

i Полезная информация

Регистратор данных записывает данные только в случае серьезного столкновения. В обычных условиях он не записывает данные.

Считывание данных

Кроме изготовителя автомобиля, другие стороны (например, правоохранительные органы) могут, используя устройство CANoe, подключить ноутбук к диагностическому центру автомобиля и считать данные, записанные регистратором данных в момент аварии.

Устройство для считывания данных можно приобрести у поставщика ПО для CANoe.

Данные, записываемые регистратором данных в момент аварии, и их назначение

Данные	Назначение
Режим торможения	Регистрация состояния педали тормоза в момент столкновения
Скорость движения автомобиля в момент столкновения	Регистрация скорости в момент столкновения
Состояние замков ремней безопасности	Регистрация состояния ремней безопасности в момент столкновения
Состояние сигнальной лампы системы подушек безопасности	Регистрация сведений о том, горел ли световой сигнализатор системы пассивной безопасности в момент столкновения
Продольное ускорение	Регистрация ускорения автомобиля в момент столкновения

Раскрытие данных

За исключением нижеследующих обстоятельств, записи, выполняемые с помощью регистратора данных в момент аварии, не раскрываются третьим сторонам.

- › С согласия владельца автомобиля или его арендатора.
- › По официальному запросу полиции, суда или правительственных органов для использования данных в ходе судебного процесса. Однако при необходимости эти записи могут быть использованы для следующих целей.
- › Исследование характеристик безопасности автомобиля и проведение разработок.
- › Для исследований и разработок: данные регистратора передаются третьей стороне без раскрытия информации о владельце автомобиля и его автомобиле.

Оснащение автомобиля

Обратите внимание на то, что представленное в руководстве оборудование включает в себя стандартное оснащение, комплектацию в соответствии с национальными стандартами и специальное оборудование для данной модели автомобиля. Поэтому некоторое оборудование или функции, описанные в данном руководстве, могут не входить в комплектацию вашего автомобиля или быть доступны только на определенных рынках. За информацией о комплектации вашего автомобиля необходимо обратиться к документам, предоставляемым при продаже, или к дилеру, у которого был приобретен автомобиль.

Конфиденциальность и защита данных

Данные об автомобиле

Для обеспечения безопасной эксплуатации автомобиля электронный блок управления может обрабатывать данные, собираемые датчиками, данные, генерируемые им самостоятельно, а также данные, которыми они обмениваются.

Как правило, большая часть указанных данных собирается для временного хранения и используется исключительно для передачи между системами автомобиля. Лишь небольшое количество данных сохраняется в памяти запоминающего устройства и по необходимости применяется в связи с персонализацией настроек.

Запоминающее устройство автомобиля используется для кратковременной или постоянной записи сведений о состоянии автомобиля, нагрузке на его компоненты, необходимости технического обслуживания, а также технических неисправностях.

В зависимости от комплектации автомобиля такие данные могут включать в себя следующее.

- › Сведения о состоянии автомобиля: скорость движения автомобиля, скорость вращения колес, поперечное ускорение и т. д.
- › Сведения о состоянии окружающей среды: температура воздуха, осадки и т. д.

- › Сведения о рабочем состоянии систем автомобиля: уровень рабочих жидкостей, давление воздуха в шинах, состояние аккумуляторной батареи и т. д.
- › Сведения о неисправностях в работе ключевых систем: неисправности фар, тормозной системы и т. д.
- › Сведения о реакциях систем автомобиля в особых условиях движения: срабатывание подушек безопасности, корректировка положения автомобиля системами помощи водителю и т. д.
- › Прочие сведения о неисправностях автомобиля.

В качестве исключения запоминающее устройство может по необходимости сохранять данные, собранные для временного хранения, например, при выявлении неисправности автомобиля.

Информация о неисправности, хранящаяся в памяти запоминающего устройства, удаляется после устранения неисправности. «Поверх» непрерывно записываются новые сведения.

i Полезная информация

Регистратор неисправностей может использоваться авторизованным дилером для получения соответствующих данных при ремонте или техническом обслуживании автомобиля.

Данные, считываемые через бортовой диагностический разъем, могут быть полезны для анализа неисправностей, гарантийного обслуживания и повышения качества. При необходимости такие данные могут быть направлены производителю автомобиля вместе с его идентификационным номером с целью информирования клиента о гарантийном ремонте и гарантийных требованиях, а также в качестве основания для отзыва автомобиля, определения ответственности и т. п.

Предупреждение

Данные регистратора неисправностей могут считываться только авторизованным дилером через бортовой диагностический разъем. Самостоятельное считывание таких данных категорически запрещается. Несоблюдение правил использования бортового диагностического разъема может привести к повреждению автомобиля вплоть до аварии, сопровождающейся травмами.

Данные систем

Это данные, записываемые системами автомобиля или внешним запоминающим устройством, подключенным к автомобилю.

- › Персонализация настроек приводит к сохранению или изменению данных, связанных с некоторыми функциями комфорта, например, положение сидений, настройки системы климат-контроля, положение зеркал и т. д.
- › Сюда также входят данные, передаваемые в мультимедийную систему автомобиля при подключении внешнего запоминающего устройства, например, данные о воспроизведении мультимедиа, использовании устройств Bluetooth и т. д.

Полезная информация

Вы можете сами решить, передавать ли такие данные третьей стороне.

Персональные данные

Сведения о владельце автомобиля могут быть отслежены с помощью идентификационного номера или номерного знака автомобиля, поэтому данные, генерируемые или обрабатываемые электронным блоком управления, при определенных условиях могут иметь непосредственное отношение к вам. Таким образом может раскрываться конфиденциальная информация о ваших действиях за рулем, месте проживания, маршруте или пользовании автомобилем.

За исключением функций и услуг, предусмотренных законодательством (например, помощь в чрезвычайных ситуациях), сбор, обработка и использование персональных данных могут осуществляться производителем авто-

мобиля только на основании законного разрешения или данного вами согласия.

Синхронизация с мобильным телефоном

Если автомобиль оснащен соответствующим оборудованием, можно активировать функцию синхронизации мобильного телефона и автомобиля, подключив телефон к разъему USB автомобиля при помощи кабеля для передачи данных. В этом случае можно выводить изображения и звуки с мобильного телефона через мультимедийную систему. При этом другие данные, имеющие отношение к автомобилю, такие как его местоположение и т. д., могут передаваться на мобильный телефон, но никакого другого взаимодействия между мобильным телефоном и автомобилем не происходит. В частности, невозможно через телефон получить доступ к прочим данным автомобиля.

Получить информацию о порядке обработки других данных можно, обратившись к поставщику соответствующего приложения. Например, возможно ли произвести настройку, какие настройки поддерживаются и т. д., при этом все зависит от того или иного приложения и операционной системы, установленной на мобильном телефоне.

Сторонние онлайн-сервисы

Если автомобиль оснащен соответствующим оборудованием, за защиту данных и обеспечение конфиденциальности при использовании сторонних онлайн-услуг отвечает третья сторона.

Ваши права в отношении защиты данных

Согласно положениям законодательства, если ваши персональные данные хранятся у производителя автомобиля и третьих лиц, вы можете запросить информацию о том, какие это именно данные, с какой целью и откуда они были получены.

Для получения некоторых данных, хранящихся в памяти систем автомобиля, можно обратиться к авторизованному дилеру.

Юридические требования к раскрытию данных

Согласно положениям законодательства, производитель автомобиля в исключительных случаях обязуется раскрывать данные, хранящиеся в памяти систем автомобиля, в объеме, предусмотренном официальными требованиями местных органов полиции, судов или государственных ведомств (например, при расследовании преступлений).

Согласно положениям законодательства, местные органы полиции, суды или государственные ведомства в исключительных случаях имеют право самостоятельного доступа к данным об автомобиле.

5

В экстренных ситуациях

Комплект бортового инструмента . . .	170
Прокол шины или низкое давление воздуха в шинах	171
В случае аварии	173
Запуск питания с помощью сторонней аккумуляторной батареи	175
Буксировка	177
Система вызова экстренных служб . .	180

Оснащение автомобиля

Обратите внимание на то, что представленное в руководстве оборудование включает в себя стандартное оснащение, комплектацию в соответствии с национальными стандартами и специальное оборудование для данной модели автомобиля. Поэтому некоторые виды оборудования или функции, описанные в данном руководстве, могут не входить в комплектацию вашего автомобиля или быть доступны только на определенных рынках. За информацией о комплектации вашего автомобиля необходимо обратиться к документам, предоставляемым при продаже, или к дилеру, у которого был приобретен автомобиль.

Место размещения бортового инструмента

Пакет с документами, светоотражающий жилет и аптечка находятся в перчаточном ящике со стороны переднего пассажира, остальные инструменты — в багажном отделении

Полезная информация

На некоторые рынки могут поставляться версии автомобилей, не укомплектованные знаками аварийной остановки, огнетушителями или аптечками. Следует ориентироваться на фактическую комплектацию автомобиля.

Внимание

- › Водитель должен знать, где находится бортовой инструмент и как его использовать, чтобы при необходимости воспользоваться им.
- › После использования инструментов обязательно следует вернуть их на место и надежно зафиксировать. Расположение инструментов в неполюженном месте может привести к аварии и (или) травмам.
- › Огнетушитель и лекарства в аптечке имеют срок годности, их следует регулярно проверять и при необходимости заменять.

Оснащение автомобиля

Обратите внимание на то, что представленное в руководстве оборудование включает в себя стандартное оснащение, комплектацию в соответствии с национальным стандартом и специальное оборудование для данной версии автомобиля. Поэтому некоторые виды оборудования или функции, описанные в данном руководстве, могут не входить в комплектацию вашего автомобиля или быть доступны только на определенных рынках. За информацией о комплектации вашего автомобиля необходимо обратиться к документам, предоставляемым при продаже, или к дилеру, у которого был приобретен автомобиль.

Комплект для ремонта шин

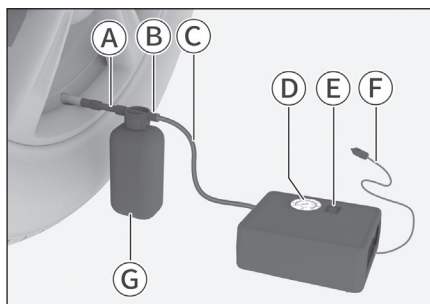

15AF19FC7C5A

- Ⓐ Выходная трубка
- Ⓑ Впускное отверстие
- Ⓒ Заправочная трубка
- Ⓓ Манометр
- Ⓔ Выключатель компрессора
- Ⓕ Кабель питания
- Ⓖ Герметик для ремонта шин

Если в шине появилась утечка воздуха, например, из-за прокола посторонним предметом, ремонт шины можно выполнить с помощью компрессора и герметика для ремонта шин.

i Полезная информация

- › Компрессор и герметик для ремонта шин применимы только к бескамерным шинам с проколами протектора.

- › Способность герметика герметизировать прокол боковины шины ограничена. Если на шине есть большие трещины или подобные повреждения, использование герметика для шин не допускается.
- › Емкость с герметиком для ремонта шин должна быть заменена после использования. Рекомендуется для замены обратиться в мастерскую по ремонту шин.

⚠ Предупреждение

- › Если срок годности герметика для ремонта шин истек, замените его и утилизируйте просроченный герметик, как опасные отходы.
- › Случайное проглатывание герметика для ремонта шин опасно для здоровья. Также он может вызывать аллергические реакции при контакте с кожей. При попадании герметика на кожу ее следует немедленно смыть водой или мыльным раствором.
- › Герметик для ремонта шин должен храниться в недоступном для детей месте.

Аварийный ремонт шин

1. Если ремонт шин выполняется в месте, где есть движение транспорта, установите в подходящем месте знак аварийной остановки и включите аварийную световую сигнализацию.

Если прокол вызван гвоздем или подобным предметом, оставьте этот предмет в шине. Это облегчит герметизацию прокола.

2. Убедитесь, что компрессор выключен (выключатель в положении 0), отсоедините кабель питания и заправочную трубку.
3. Снимите колпачок с входного отверстия емкости с герметиком для ремонта шин, наверх заправочную трубку на впускное отверстие емкости, а выходную часть трубки наверх на вентиль шины.
4. Подсоедините кабель питания к разъему 12 В и включите питание автомобиля.
5. Установите выключатель компрессора в положение «I», чтобы включить компрессор. Доведите давление воздуха в шине до 240–250 кПа.

Предупреждение

Не стойте рядом с шиной во время работы компрессора. Если шина имеет трещины или выпуклости, необходимо немедленно выключить компрессор.

Внимание

Не включайте компрессор дольше чем на 10 мин — существует риск перегрева.

Полезная информация

Если давление воздуха в шине падает ниже 170 кПа, это значит, что отверстие в шине велико, и ее эксплуатировать нельзя. В этом случае рекомендуется обратиться в мастерскую по ремонту шин.

6. Выключите компрессор, отсоедините кабель питания от разъема 12 В и трубку емкости с герметиком для ремонта шин от вентиля шины.
7. Немедленно (в течение 1 минуты) совершите поездку со скоростью 20–60 км/ч около 5 км, чтобы в шине равномерно распределился герметик.
8. Подсоедините компрессор и измерьте манометром давление воздуха в шине.
 - › Если оно снизилось до значения менее 170 кПа, значит, шина не герметична. В этом случае продолжать движение недопустимо — обратитесь в мастерскую по ремонту шин.
 - › Если давление превышает 170 кПа, накачайте шину до давления, обозначенного на табличке с указанием нормативного давления воздуха в шинах.
9. Выключите компрессор, отсоедините заправочную трубку и кабель питания, установите колпачок на вентиль шины.

Внимание

После накачивания шины необходимо устанавливать на вентиль шины колпачок, чтобы избежать повреждения деталей вентиля песком, пылью и т. д.

Предупреждение

После ремонта шины с помощью компрессора и герметика для ремонта шин не допускается движение автомобиля со скоростью выше 80 км/ч. Пробег не должен превышать 200 км. Рекомендуется как можно скорее отремонтировать или заменить поврежденную шину и сообщить специалисту мастерской по ремонту шин, что в шине находится герметик для ремонта шин.

Накачка шин

Если давление воздуха в шинах слишком низкое, доведите его до нормы шины с помощью компрессора.

1. Убедитесь, что компрессор выключен, отсоедините кабель питания и заправочную трубку.
2. Наверните заправочную трубку на вентиль шины.
3. Подсоедините кабель питания к разъему 12 В и включите питание.
4. Установите выключатель компрессора в положение «I», чтобы включить компрессор.

Внимание

Не включайте компрессор дольше чем на 10 мин — существует риск перегрева.

5. Накачайте шины до давления, обозначенного в табличке с указанием нормативного давления воздуха в шинах.
6. Выключите компрессор, отсоедините заправочную трубку и кабель питания, установите колпачок на вентиль шины.

Оснащение автомобиля

Обратите внимание на то, что представленное в руководстве оборудование включает в себя стандартное оснащение, комплектацию в соответствии с национальными стандартами и специальное оборудование для данной модели автомобиля. Поэтому некоторые виды оборудования или функции, описанные в данном руководстве, могут не входить в комплектацию вашего автомобиля или быть доступны только на определенных рынках. За информацией о комплектации вашего автомобиля необходимо обратиться к документам, предоставляемым при продаже, или к дилеру, у которого был приобретен автомобиль.

Действия при дорожно-транспортном происшествии

Во время вынужденной остановки на дороге из-за дорожно-транспортного происшествия или серьезной неисправности автомобиля следует предпринять следующие меры для предупреждения других водителей.

- › Включите аварийную сигнализацию.
- › Наденьте светоотражающий жилет, который прилагается к автомобилю.
- › Выставьте знак аварийной остановки за автомобилем в соответствии с требованиями местных правил дорожного движения.

В случае аварии с возгоранием автомобиля

В случае задымления или возгорания немедленно остановите автомобиль в малолюдном месте, выключите питание (зажигание) и быстро выведите пассажиров из автомобиля. В целях обеспечения личной безопасности следующие операции выполняются в зависимости от обстоятельств.

- › Вызовите полицию в зависимости от ситуации на месте происшествия.
- › Если есть уверенность, что пожар небольшой и не затрагивает высоковольтную систему питания, можно попытаться немедленно потушить его с помощью автомобильного огнетушителя. Если пожар большой или место возгорания находится вблизи тяговой аккумуляторной батареи, следует

немедленно отойти от автомобиля и встать с наветренной стороны. Необходимо быстро сообщить о происшествии пожарным и не использовать воду для тушения пожара, чтобы избежать риска поражения электрическим током.

- › Если есть подозрение, что кто-то отравился дымом, надо как можно скорее переместить пострадавшего из зоны задымления и обратиться за медицинской помощью.

Предупреждение

- › Горение литиевых батарей сопровождается образованием высокой температурой и вредных газов, поэтому следует держаться как можно дальше от горящего автомобиля.
- › Не прикасайтесь к жидкости, выходящей из тяговой аккумуляторной батареи. При попадании на кожу или в глаза вытекающей жидкостью немедленно промойте пораженное место большим количеством воды и обратитесь за медицинской помощью, чтобы избежать травм.
- › Если пожарные используют воду для тушения пожара, не прикасайтесь к воде на земле во избежание риска поражения электрическим током.
- › Поскольку литиевая аккумуляторная батарея может загореться повторно, не приближайтесь сразу к автомобилю. Сначала необходимо убедиться, что в автомобиле нет задымления и открытого огня.

Предотвращение пожаров

Пожары представляют серьезную угрозу для безопасности вашей жизни и имущества. Для предотвращения пожаров соблюдайте следующие меры предосторожности:

- › Запрещается хранить в автомобиле легко воспламеняющиеся и взрывоопасные вещества.
- › В жаркое время года, когда автомобиль сильно нагревается на солнце, зажигалки, духи, алкоголь и другие легковоспламеняющиеся и взрывоопасные вещества, хранящиеся в салоне автомобиля, могут загореться или взорваться.
- › Запрещается оставлять недопитые прозрачные бутылки с водой в салоне автомобиля.

- › Под воздействием солнечных лучей, особенно в жаркое время года, прозрачная бутылка с остатками воды похожа на выпуклую линзу, и концентрированный солнечный свет может стать причиной возгорания или пожара в салоне автомобиля.
- › Запрещается выбрасывать окурки.
- › Окурок следует погасить и должным образом утилизировать.
- › Запрещается изменять электропроводку автомобиля, а также устанавливать дополнительные электроприборы. Установка дополнительных высокомоощных электроприборов (автомобильные фары, динамики и пр.) может создать чрезмерную нагрузку в цепи, что может привести к перегреву цепи и возникновению пожара. Запрещается использовать предохранители другого цвета или другой силы тока, а также заменять предохранители другими металлическими проводами.
- › Необходимо всегда иметь в автомобиле огнетушитель и изучить способ его применения. Для обеспечения безопасности следует проводить регулярный осмотр и замену огнетушителя.
- › Регулярно обращайтесь в сервисный центр для проверки и технического обслуживания автомобиля.

Действия при затоплении автомобиля

Во избежание затопления автомобиля во время сильных ливней, паводков и других тяжелых погодных условий рекомендуем заблаговременно парковать автомобиль на возвышенности и избегать подземных гаражей и автостоянок, не оборудованных надлежащим образом.

При условии отсутствия повреждений кузова и ходовой части автомобиля, при полном или частичном погружении автомобиля в воду риск поражения электрическим током не возрастает. Тем не менее, операции с затопленными транспортными средствами должны осуществляться профессиональными спасателями с использованием соответствующих средств индивидуальной защиты. Как только автомобиль будет извлечен из воды, необхо-

димо отсоединить предохранительный выключатель аккумуляторной батареи.

Предупреждение

Обращение с затопленным транспортным средством без надлежащих средств индивидуальной защиты может привести к серьезным травмам или к смерти.

Оснащение автомобиля

Обратите внимание на то, что представленное в руководстве оборудование включает в себя стандартное оснащение, комплектацию в соответствии с национальными стандартами и специальное оборудование для данной модели автомобиля. Поэтому некоторые виды оборудования или функции, описанные в данном руководстве, могут не входить в комплектацию вашего автомобиля или быть доступны только на определенных рынках. За информацией о комплектации вашего автомобиля необходимо обратиться к документам, предоставляемым при продаже, или к дилеру, у которого был приобретен автомобиль.

Признаки низкого заряда аккумуляторной батареи

- › Невозможно запустить автомобиль.
- › Передние фары горят менее ярко, чем обычно.
- › Клаксон не работает или звучит тихо.

Запуск двигателя от сторонней аккумуляторной батареи

Если двигатель не включается из-за низкого заряда аккумуляторной батареи, его можно запустить, подсоединив к аккумуляторной батарее автомобиля аккумуляторную батарею другого автомобиля с помощью пусковых кабелей. Пусковой кабель должен иметь сечение не менее 25 мм².

⚠ Внимание

- › Не все автомобильные аккумуляторные батареи подходят для этого. Для включения (низковольтной) системы питания от аккумуляторной батареи другого автомобиля могут быть использованы только аккумуляторные батареи с номинальным напряжением 12 В.
- › Нельзя включать питание, буксируя или толкая автомобиль.

1. Подсоедините пусковые кабели в последовательности, указанной ниже.

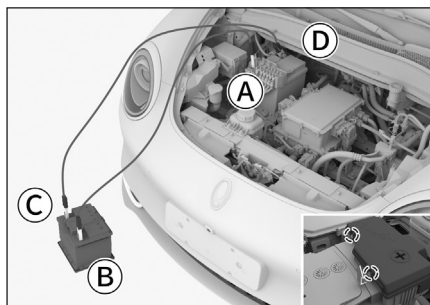

180532CDB07C

1. **A** «Положительный» (+) вывод разряженной аккумуляторной батареи
При подсоединении необходимо открыть защитную крышку «положительного» вывода аккумуляторной батареи.
 2. **B** «Положительный» (+) вывод сторонней аккумуляторной батареи
 3. **C** «Отрицательный» (-) вывод сторонней аккумуляторной батареи
 4. **D** «Отрицательный» (-) вывод разряженной аккумуляторной батареи
2. Зарядите аккумуляторную батарею.
Запустите двигатель другого автомобиля и поддерживайте его в таком состоянии около 5 мин для временной подзарядки разрядившейся аккумуляторной батареи.
 3. Запустите двигатель автомобиля с разряженной аккумуляторной батареей.
Если система питания не включается, проверьте правильность подсоединения пусковых кабелей, прежде чем продолжить заряжать аккумуляторную батарею.
 4. Отсоедините пусковые кабели.
После включения питания автомобиля отсоедините пусковые кабели в порядке, обратном порядку подключения.

Предупреждение

- › Во время зарядки или включения питания с помощью аккумуляторной батареи другого автомобиля возможен выход газа из аккумуляторной батареи. При этом существует опасность взрыва. Вблизи аккумуляторной батареи не должно быть искр, открытого пламени и иных источников возгорания.
- › Электролит аккумуляторной батареи является концентрированной кислотой и может вызывать серьезные поражения глаз и кожи. Следует немедленно промыть место случайного контакта с электролитом большим количеством воды и обратиться за медицинской помощью.
- › Во время подсоединения или отсоединения пусковых кабелей не допускайте их контакта с вентилятором и другими подвижными деталями.
- › Убедитесь, что пусковые провода подсоединены правильно. Между клеммами должно быть определенное расстояние, обеспечивающее невозможность их контакта.

Внимание

Если аккумуляторная батарея часто разряжается, обратитесь к авторизованному дилеру для его проверки.

Оснащение автомобиля

Обратите внимание на то, что представленное в руководстве оборудование включает в себя стандартное оснащение, комплектацию в соответствии с национальными стандартами и специальное оборудование для данной модели автомобиля. Поэтому некоторые виды оборудования или функции, описанные в данном руководстве, могут не входить в комплектацию вашего автомобиля или быть доступны только на определенных рынках. За информацией о комплектации вашего автомобиля необходимо обратиться к документам, предоставляемым при продаже, или к дилеру, у которого был приобретен автомобиль.

Буксировка с помощью специализированной техники

Буксировка вашего автомобиля не допускается. В случае возникновения серьезной неисправности автомобиль следует транспортировать на бортовой платформе. Для этого необходимо обратиться к авторизованному дилеру.

⚠ Предупреждение

- › Необходимо соблюдать региональные нормативные требования к автомобилю-эвакуатору.
- › Автомобиль разрешается перевозить только на бортовой платформе. Транспортировка, при которой колеса вашего автомобиля движутся по земле, не допускается, поскольку это может привести к серьезным повреждениям автомобиля.
- › Запрещается использовать буксировочные проушины, тросы или цепи для транспортировки автомобиля.

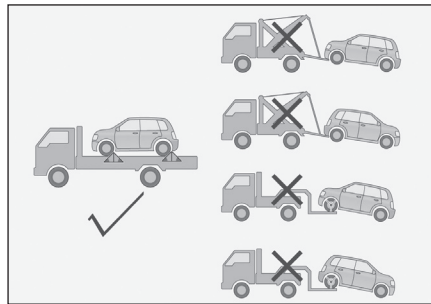

DEE8E5E0D076

Во время транспортировки автомобиль должен быть надежно зафиксирован.

Толкание автомобиля

⚠ Предупреждение

Не толкайте автомобиль на спуске.

Чтобы переместить неисправный автомобиль из опасной зоны, можно переместить его на расстояние не более 50 м путем толкания с максимальной скоростью не более 5 км/ч.

При толкании автомобиля должны соблюдаться следующие условия.

1. Включите питание (запустите двигатель), переведите селектор передач в положение N. Если двигатель автомобиля не удается завести, также включите режим ON (Вкл.) питания включите передачу N.
2. Включите аварийную световую сигнализацию и выключите стояночный тормоз. После этого можно перемещать автомобиль толканием.

Если автомобиль застрял или «сел» на днище

При движении по снегу, грязи, песку автомобиль может застрять или «сесть» на днище, поэтому необходимо соблюдать осторожность.

Если автомобиль застрял, можно попробовать следующее.

1. Выключите питание (двигатель) и убедитесь, что включен стояночный тормоз.
2. Расчистите грязь, снег или песок вокруг застрявших колес.

3. Поместите деревянные бруски, камни или иные материалы под колеса для улучшения сцепления шин с грунтом или снегом.
4. После включения питания рекомендуется использовать подходящий режим движения.
5. Выключите стояночный тормоз и плавно увеличивайте скорость, чтобы преодолеть препятствие.

Предупреждение

Освобождая застрявший автомобиль, обратите внимание на следующее.

- › Убедитесь, что вокруг достаточно свободного пространства, чтобы не допустить столкновения с другими автомобилями, предметами и людьми.
- › В момент преодоления препятствия автомобиль может рывком переместиться вперед или неожиданно откатиться — будьте особенно осторожны.

Если автомобиль застрял или «сел» на днище и не может быть освобожден вышеуказанным способом, обратитесь к профессиональным службам помощи. Запрещается прибегать к услугам непрофессионалов.

Предупреждение

Соблюдайте перечисленные ниже меры предосторожности во время работ по вытаскиванию автомобиля. В противном случае можно повредить автомобиль и даже поставить под угрозу безопасность людей.

1. При буксировке с помощью троса и буксировочной проушины в средней части троса должны быть привязаны флажки. Не допускайте обрыва троса и рикошет буксировочной проушины или троса — это может привести к повреждениям автомобиля и тяжелым травмам людей.
2. Запрещается буксировка с расположением троса под углом. Оптимальный угол при использовании буксировочной проушины крюка находится в диапазоне 5° по вертикали и 25° по горизонтали.

3. Запрещается вытаскивание автомобиля рывками. Начальная скорость буксировки не должна превышать 5 км/ч (до натяжения троса скорость буксирующего автомобиля должна быть минимальной).
4. При использовании буксировочной проушины усилие на тросе не должно превышать массы автомобиля.

Буксировочный трос

Для защиты автомобиля буксировочный трос должен быть эластичным. Рекомендуется использовать трос из искусственного волокна или из аналогичных эластичных материалов. Буксировочный трос можно крепить только к предназначенной для этого в автомобиле буксировочной проушине.

Во время крепления буксировочного троса будьте осторожны, чтобы не повредить кузов автомобиля. Расстояние между буксирующим и буксируемым автомобилями должно быть от 4 до 10 м.

В средней части буксировочного троса должны находиться флажки. При буксировке в темное время суток рекомендуется использовать буксировочный трос из светоотражающих материалов, что улучшает его видимость.

Внимание

- › Буксировочный трос необходимо приобрести самостоятельно.
- › Не используйте для буксировки стальной трос. Он может повредить бампер.

Буксировочная проушина

Передняя буксировочная проушина

1. С помощью отвертки с плоским наконечником, обернутым тканью, снимите крышку отверстия под буксировочную проушину.

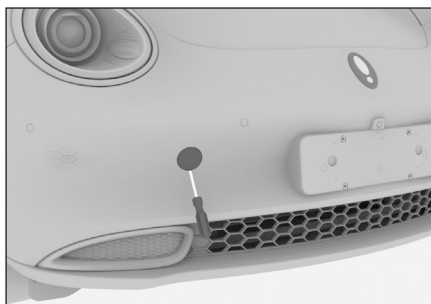

1A96A1B0D897

2. По часовой стрелке верните буксировочную проушину в отверстие и затяните. Убедитесь, что она закреплена надежно.

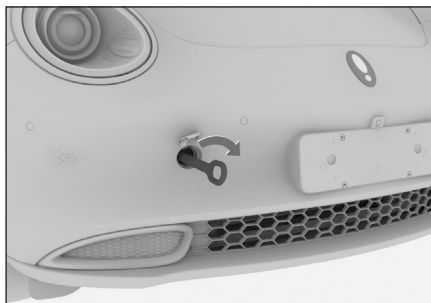

267E8B891FDE

Задняя буксировочная проушина

1. С помощью отвертки с плоским наконечником, обернутым тканью, снимите крышку отверстия под буксировочную проушину.

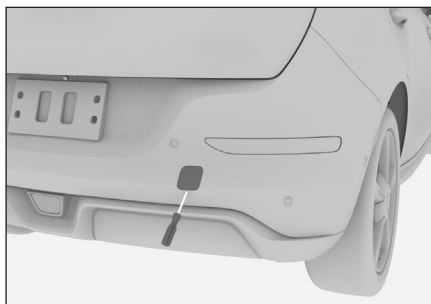

8A5BD41B653A

2. Верните буксировочную проушину в отверстие по часовой стрелке и затяните с помощью ключа для колесных гаек или аналогичного инструмента.

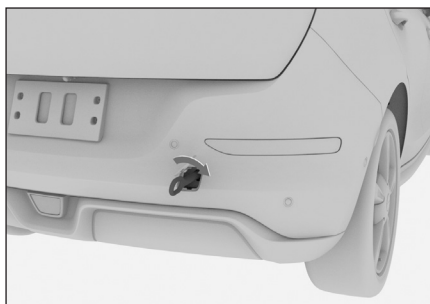

736C19FE6145

Буксировка других автомобилей

1. Во время буксировки включите аварийную световую сигнализацию. Однако в первую очередь необходимо руководствоваться соответствующими требованиями правил дорожного движения.
2. Начните движение. Двигайтесь очень медленно до тех пор, пока буксировочный трос не натянется, затем осторожно увеличьте скорость.

Внимание

- › Запрещается буксировать транспортное средство, масса которого превышает массу буксирующего автомобиля. Это может привести к повреждению автомобилей.
- › Избегайте резкого трогания и неравномерного движения, поскольку при этом буксировочная проушина и трос подвергаются слишком большой нагрузке.
- › При движении по длинному спуску не следует использовать трос для буксировки автомобиля.
- › Буксировка автомобиля задней частью вперед запрещена.

Оснащение автомобиля

Обратите внимание на то, что представленное в руководстве оборудование включает в себя стандартное оснащение, комплектацию в соответствии с национальными стандартами и специальное оборудование для данной модели автомобиля. Поэтому некоторые виды оборудования или функции, описанные в данном руководстве, могут не входить в комплектацию вашего автомобиля или быть доступны только на определенных рынках. За информацией о комплектации вашего автомобиля обращайтесь к документам, предоставляемым при продаже, или к дилеру, у которого был приобретен автомобиль.

Система вызова экстренных служб

Использование данной системы для звонка в пункт приема экстренных вызовов разрешается, только если вам необходима помощь органов правопорядка или медицинских организаций.

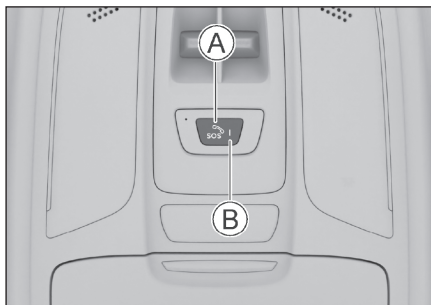

AC45EE988656

- Ⓐ Кнопка экстренного вызова SOS
- Ⓑ Световой индикатор кнопки экстренного вызова

Кнопка экстренного вызова и световой индикатор кнопки расположены возле лампы для чтения

Совершение экстренного вызова

Когда выключатель питания находится в режиме ON (Вкл.), нажмите и удерживайте (2–5 секунд) кнопку SOS. Система выполняет звонок в центр экстренных служб. Одновременно с этим система отправляет в этот центр информацию о местонахождении ав-

томобиля. Чтобы отменить вызов, нажмите и удерживайте (в течение более 2 секунд) кнопку SOS в течение 5 секунд после срабатывания набора.

i Полезная информация

После установки соединения вызов может быть прерван со стороны PSAP

Когда выключатель питания находится в режиме ON (Вкл.), система выполняет звонок автоматически при сильном столкновении или опрокидывании автомобиля. Одновременно с этим система отправляет в центр экстренных служб информацию о местонахождении автомобиля.

Индикация состояния системы

Когда выключатель питания находится в режиме ON (Вкл.), световой индикатор кнопки экстренного вызова имеет следующие режимы.

Режим светового индикатора	Состояние системы
Световой индикатор быстро мигает красным и зеленым	Самодиагностика системы после запуска двигателя (30 сек.)
Световой индикатор светится зеленым	Система в режиме ожидания
Световой индикатор быстро мигает зеленым	Соединение установлено
Световой индикатор светится желтым	Ожидание обратного вызова PSAP
Световой индикатор светится красным	Обнаружена неисправность во время автоматической диагностики системы.

i Полезная информация

При неисправности системы немедленно обратитесь к авторизованному дилеру для проверки.

Резервное питание

Система экстренного вызова снабжена резервным аккумулятором, который обеспечивает нормальную работу системы, если аккумуляторная батарея автомобиля при ДТП выходит из строя.

Если резервный аккумулятор разрядился в нормальных условиях эксплуатации автомобиля, система осуществляет автоматическую подзарядку после включения питания автомобиля.

i Полезная информация

Срок службы резервного аккумулятора — 3 года.

Чтобы определить состояние резервного аккумулятора, следует обратиться к авторизованному дилеру.



A series of 20 horizontal lines spaced evenly down the page, providing a template for writing or drawing.

6

Техническое обслуживание и уход за автомобилем

Необходимость технического обслуживания автомобиля и ухода за ним	184
Моторный отсек	185
Наклейки и знаки безопасности	188
Замена деталей	190
Обслуживание автомобиля	194

Техническое обслуживание — диагностика состояния автомобиля, которая помогает предотвратить возникновение серьезных проблем, приводящих к необходимости ремонта автомобиля.

В процессе эксплуатации детали автомобиля неизбежно изнашиваются. Чтобы гарантировать безопасность управления, необходимо регулярно проходить плановое техническое обслуживание и осуществлять ремонт автомобиля. Это позволит максимально долго сохранять эксплуатационные характеристики автомобиля.

Техническое обслуживание автомобиля позволит вам не волноваться за его состояние при управлении.

Во время технического обслуживания вы можете провести необходимые профилактические работы в зависимости от условий эксплуатации комплектующих, чтобы предотвратить возможные проблемы. Это позволит вам спокойно пользоваться автомобилем до следующего технического обслуживания.

Продление срока службы автомобиля и снижение эксплуатационных расходов.

Тормозные колодки, шины и другие детали, выполняя свои функции, постепенно изнашиваются и приходят в негодность. Использование чрезмерно изношенных деталей может привести к неисправностям и даже стать причиной аварии. Поэтому плановое техническое обслуживание — это необходимость.

Оснащение автомобиля

Обратите внимание на то, что представленное в руководстве оборудование включает в себя стандартное оснащение, комплектацию в соответствии с национальными стандартами и специальное оборудование для данной модели автомобиля. Поэтому некоторое оборудование или функции, описанные в данном руководстве, могут не входить в комплектацию вашего автомобиля или быть доступны только на определенных рынках. За информацией о комплектации вашего автомобиля необходимо обратиться к документам, предоставляемым при продаже, или к дилеру, у которого был приобретен автомобиль.

Меры предосторожности

⚠ Предупреждение

- › Моторный отсек — зона повышенной опасности. При работе в моторном отсеке автомобиля следует соблюдать особую осторожность!
- › Во избежание травм не прикасайтесь к деталям, находящимся под напряжением, кабелям и электрическим разъемам.
- › Не прикасайтесь к вентилятору системы охлаждения до тех пор, пока тяговый электродвигатель горячий, поскольку вентилятор может самопроизвольно включаться. Такие предметы одежды, как длинные шарфы, галстуки и т. д., могут быть захвачены вращающимися деталями автомобиля и стать причиной серьезных травм.
- › Запрещается выполнять любые проверки при работающем двигателе, поскольку существуют риски, связанные с вращающимися деталями (вентилятор системы охлаждения и т. д.), деталями, находящимися под напряжением, системой электропитания и т. п.
- › Во избежание ожогов, возгорания и поражения током при проверке уровня масла и его доливе необходимо соблюдать следующие меры предосторожности.
 - 1) Переведите выключатель питания автомобиля в режим OFF (Выкл.).
 - 2) Включите стояночный тормоз.

- 3) Дайте остыть тяговому электродвигателю.
- 4) Не допускайте детей к моторному отсеку.
- 5) Не допускайте попадания воды в моторный отсек.

› При работе с электрооборудованием во избежание возгорания необходимо соблюдать следующие правила.

- 1) Отсоедините «отрицательный» провод от аккумуляторной батареи.
- 2) Не курите.
- 3) Не выполняйте работы вблизи открытого огня.

⚠ Внимание

При доливе масла строго следите за тем, какое масло добавляется. Смешивание масел запрещено. В противном случае возможны серьезные неисправности и повреждение деталей автомобиля.

Масла и рабочие жидкости

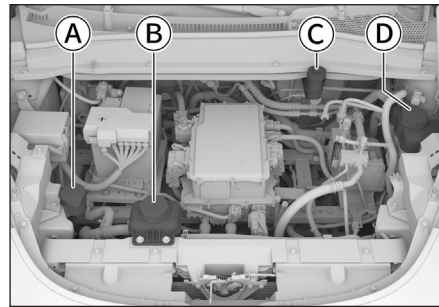

0C0BB9369F22

- Ⓐ Бачок жидкости омывателя стекол
- Ⓑ Расширительный бачок охлаждающей жидкости высоковольтной системы питания
- Ⓒ Бачок тормозной жидкости
- Ⓓ Расширительный бачок жидкости системы отопления

Тормозная жидкость

Проверка

Регулярно проверяйте уровень жидкости в бачке.

Он должен находиться между верхней и нижней метками.

Если уровень тормозной жидкости находится ниже нижней метки, необходимо долить ее так, чтобы уровень находился между нижней и верхней метками, а также проверьте тормозную систему на наличие утечек.

Долив

Откройте крышку бачка и медленно долейте жидкость, избегая перелива. В случае перелива немедленно удалите избыток жидкости. В противном случае может произойти повреждение деталей моторного отсека.

Используйте тормозную жидкость только указанного типа.

Предупреждение

- › Нехватка тормозной жидкости влияет на эффективность торможения и создает риск аварии.
- › Тормозная жидкость представляет опасность для здоровья и вызывает коррозию. При попадании тормозной жидкости на кожу немедленно промойте место контакта большим количеством чистой воды. При проглатывании немедленно обратитесь за медицинской помощью.

Охлаждающая жидкость

Проверка

Регулярно проверяйте уровень охлаждающей жидкости в расширительном бачке.

Он должен находиться между верхней и нижней метками.

Если уровень охлаждающей жидкости находится ниже нижней метки, долейте ее так, чтобы уровень находился между нижней и верхней метками, а также проверьте систему охлаждения на наличие утечек.

Долив

После остывания моторного отсека осторожно откройте пробку, чтобы снять давление.

При случайном выплескивании охлаждающей жидкости необходимо немедленно ее вытереть, чтобы не повредить детали или лакокрасочное покрытие кузова.

Используйте охлаждающую жидкость только указанного типа.

Предупреждение

- › Смешивание охлаждающей жидкости с этиленгликолем помогает снизить температуру ее замерзания. Запрещается произвольно сливать жидкость, поскольку это может стать причиной загрязнения водоемов.
- › Запрещается открывать пробку расширительного бачка при нагреве воздуха в салоне. Система охлаждения может находиться под давлением. Резкое открывание пробки может привести к выбросу горячей охлаждающей жидкости наружу, что станет причиной ожогов и прочих травм.
- › Для замены охлаждающей жидкости обратитесь к авторизованному дилеру.

Жидкость омывателя ветрового стекла

Долив

Откройте крышку бачка и медленно долейте жидкость, избегая перелива. В случае перелива немедленно удалите избыток жидкости.

Следует использовать высококачественную жидкость омывателя, которая повышает очищающую способность и не замерзает на холоде.

Предупреждение

Не производите долив жидкости омывателя при горячем моторном отсеке. Поскольку в жидкости омывателя содержится спирт, ее попадание на детали моторного отсека может привести к возгоранию.

Внимание

Не заменяйте жидкость омывателя мыльным раствором или иными жидкостями. Это может привести к повреждению лакокрасочного покрытия кузова.

Активное жалюзи радиатора

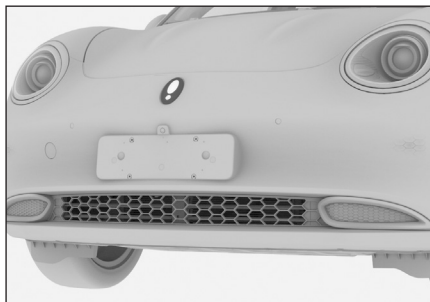

BA76B8D19E35

Активное жалюзи радиатора регулирует угол поворота пластин решетки для уменьшения сопротивления при движении на высокой скорости, снижения энергопотребления и повышения комфорта, отдавая при этом приоритет охлаждения салона.

Пластины решетки поворачиваются автоматически для обеспечения доступа воздуха, если во время движения обнаруживается потребность во включении систем охлаждения или системы климат-контроля. Ежедневно осматривайте жалюзи радиатора и поддерживайте их чистоту.

Аккумуляторная батарея

По вопросам работы тяговой аккумуляторной батареи, используемой в Вашем автомобиле – обратитесь к официальному дилеру.

Внимание

В процессе эксплуатации допустима деградация тяговой батареи – это не свидетельствует о её неисправности. Деградация батареи электромобиля – является естественным процессом и заключается в уменьшении объема заряда, который аккумуляторная батарея способна хранить и выдавать.

Оснащение автомобиля

Обратите внимание на то, что представленное в руководстве оборудование включает в себя стандартное оснащение, комплектацию в соответствии с национальными стандартами и специальное оборудование для данной модели автомобиля. Поэтому некоторые виды оборудования или функции, описанные в данном руководстве, могут не входить в комплектацию вашего автомобиля или быть доступны только на определенных рынках. За информацией о комплектации вашего автомобиля необходимо обратиться к документам, предоставляемым при продаже, или к дилеру, у которого был приобретен автомобиль.

Обозначения в моторном отсеке

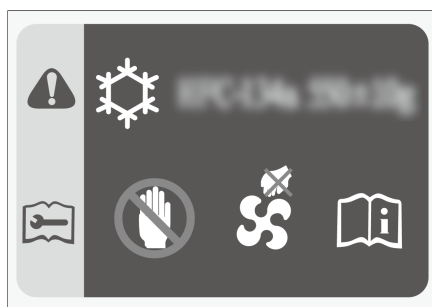

8A2E03B87583

Наклейки находятся на передней стенке моторного отсека или на декоративной панели решетки радиатора и информируют:

- › О марке и объеме фреона для системы кондиционирования.
- › О том, что вентилятор охлаждения может включиться в любой момент, и ни в коем случае нельзя просовывать руки под защитный кожух вентилятора. В противном случае его неожиданное включение может привести к серьезным травмам

Предупреждающие знаки на крышке расширительного бачка

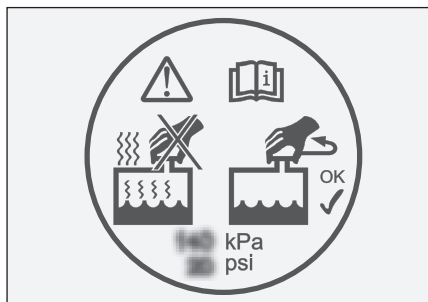

7292828C8D61

Данное предупреждение расположено на расширительном бачке системы отопления и напоминает о том, что не следует открывать пробку расширительного бачка до тех пор, пока система отопления работает или не произошло полного охлаждения охлаждающей жидкости. В противном случае горячая жидкость и пар будут с большой скоростью выходить под давлением, что может стать причиной сильных ожогов.

Предупреждающие наклейки на расширительном бачке системы охлаждения высоковольтной системы питания



265F2549F1C8

Данное предупреждение расположено на расширительном бачке охлаждающей жидкости системы высоковольтного питания и содер-

жит информацию о том, что не следует открывать пробку расширительного бачка при перегреве тягового электродвигателя. В противном случае горячая жидкость и пар могут выходить под давлением, что может стать причиной сильных ожогов.

Предупреждения на аккумуляторной батарее



A86516835B47

Данные предупреждения расположены на аккумуляторной батарее и содержат информацию о том, что перед установкой, снятием и проверкой аккумуляторной батареи необходимо соблюдать следующие меры предосторожности.

- › Не подпускайте детей к аккумуляторной батарее.
- › При использовании или зарядке аккумуляторной батареи может выходить горячий газ, поэтому ее следует держать вдали от источников сильного тепла и открытого огня. В противном случае аккумуляторная батарея может загореться или взорваться.
- › Аккумуляторная батарея содержит концентрированную серную кислоту.
- › Во время работы с ним следует надеть защитные очки и соблюдать прочие меры предосторожности.

Оснащение автомобиля

Обратите внимание на то, что представленное в руководстве оборудование включает в себя стандартное оснащение, комплектацию в соответствии с национальными стандартами и специальное оборудование для данной модели автомобиля. Поэтому некоторое оборудование или функции, описанные в данном руководстве, могут не входить в комплектацию вашего автомобиля или быть доступны только на определенных рынках. За информацией о комплектации вашего автомобиля необходимо обратиться к документам, предоставляемым при продаже, или к дилеру, у которого был приобретен автомобиль.

Предохранители

Если какие-либо электрические компоненты вышли из строя, возможно, причиной является перегорание предохранителя. В этом случае рекомендуем провести проверку в соответствии с описанным ниже порядком и при необходимости заменить предохранитель.

1. Выключение все электрические потребители.
2. Выключите питание автомобиля (режим OFF), включите стояночный тормоз и отсоедините «отрицательный» провод от аккумуляторной батареи.
3. Предохранители расположены в следующих местах:
 - › В блоке реле и предохранителей моторного отсека

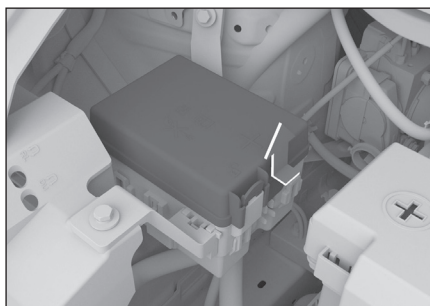

49EA64E6EFFF

Чтобы открыть крышку блока предохранителей, зажмите два фиксатора крышки и затем потяните крышку вверх.

- › В приборной панели возле рулевого колеса.



479336D6AE54

Для доступа необходимо снять крышку.

⚠ Внимание

- › Не допускайте попадания воды и других жидкостей в блок реле и предохранителей во избежание повреждения электрических компонентов.
 - › Во время установки крышки на блок реле и предохранителей обеспечьте ее правильное расположение. В противном случае попадание в блок воды и грязи может нарушить работу реле и предохранителей.
4. Используя предохранительный зажим, поставляемый в комплекте с автомобилем, извлеките предохранители.

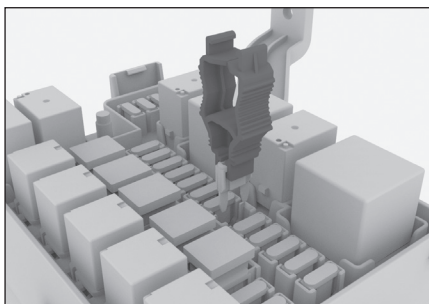

518A7B6272F2

⚠ Внимание

- › Специальный зажим и запасные предохранители находятся в крышке блока реле предохранителей в моторном отсеке.
- › К крышке блока реле и предохранителей в моторном отсеке и крышке блока реле и предохранителей приборной панели прикреплены наклейки. С помощью наклейки можно определить соответствие между предохранителем и электрическим компонентом.
- › Поскольку неисправность может быть вызвана несколькими предохранителями, перед ее устранением необходимо проверить все предохранители. Если неисправность не удастся устранить, обратитесь к авторизованному дилеру.

5. Если предохранитель перегорел, замените его запасным предохранителем с таким же номинальным током.

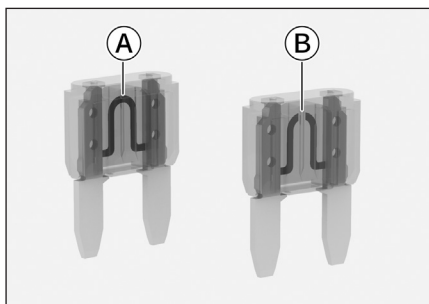

6DC672024A26

- Ⓐ Исправный предохранитель
- Ⓑ Перегоревший предохранитель

⚠ Предупреждение

Не пытайтесь отремонтировать или заменить предохранитель предохранителем другого цвета или с другим номинальным током. В противном случае перегрузка провода может вызвать возгорание.

6. Проверьте исправность электрических компонентов.

⚠ Внимание

Если вскоре после установки нового предохранителя с тем же номинальным током он снова перегорает или прекращают работать электрические компоненты, это свидетельствует о наличии серьезной неисправности в системе электропитания автомобиля. В таком случае следует немедленно обратиться к авторизованному дилеру.

Щетки стеклоочистителей

Замена щеток очистителя ветрового стекла

Необходимо регулярно проверять состояние щеток очистителя ветрового стекла. Щетки подлежат замене в следующих случаях.

- › Наличие на щетках трещин или частичное затвердевание резины.
- › Во время работы стеклоочистителя щетки оставляют полосы на стекле или не очищают его надлежащим образом.

⚠ Внимание

Снимая и возвращая на место стеклоочиститель, не беритесь непосредственно за щетку во избежание ее деформации и повреждения.

1. Выключите питание автомобиля (режим OFF), потяните рычаг переключателя очистителя/омывателя ветрового стекла на себя и удерживайте в таком положении около 3 секунд. Рычаги очистителя ветрового стекла автоматически принимают положение для проведения технического обслуживания, как показано на иллюстрации.

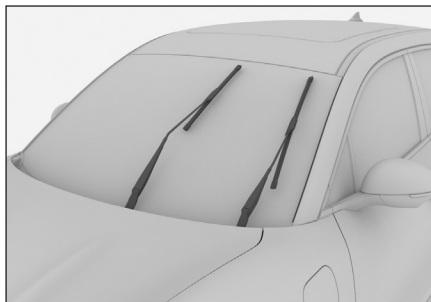

3851315BD0BB

- Отведите рычаги очистителя стекла от него.

Внимание

- › Чтобы поднять рычаги, переведите очиститель ветрового стекла в режим технического обслуживания. В противном случае можно повредить очиститель ветрового стекла.
- › Не открывайте капот при поднятых рычагах очистителя ветрового стекла. В противном случае можно повредить рычаги очистителя стекла и капот.

- Поверните щетку очистителя стекла в направлении стрелки, как указано на рисунке, чтобы максимально увеличить угол между ней и пластмассовым соединителем.



B26AF2BA18B2

- Снимите щетку с рычага очистителя стекла.

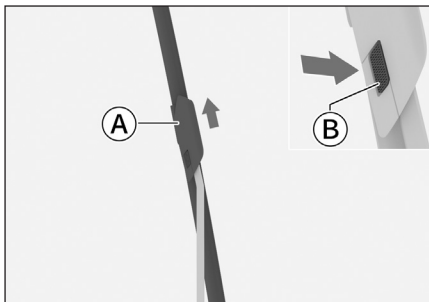

97E717B52765

- Ⓐ Щетка очистителя ветрового стекла

- Ⓑ Упругая скоба

Нажмите на упругую скобу и снимите щетку, потянув ее в направлении, указанном стрелкой.

Внимание

Не опускайте рычаг на ветровое стекло без установленной щетки — это может привести к повреждению стекла.

- Установите новую щетку и опустите рычаг со щеткой на ветровое стекло.
- Приведение очистителя ветрового стекла в исходное положение
Включите питание автомобиля (режим ON) — очиститель ветрового стекла автоматически возвращается в исходное положение.

Лампы

Перед выходом автомобиля с завода передние фары проходят регулировку. Если вы часто используете автомобиль для перевозки грузов, может возникнуть необходимость в повторной регулировке. Для этого обратитесь в официальный сервисный центр.

Проверка ламп

Регулярно проверяйте состояние наружных осветительных приборов автомобиля. Поврежденная лампа снижает видимость автомобиля и мешает подавать предупреждающие сигналы другим водителям, что негативно влияет на безопасность движения.

Замена ламп

Замена ламп должна проводиться специалистом.

В обычных условиях не следует самостоятельно заменять лампы — обратитесь для этого к специалисту. Это необходимо, поскольку для замены ламп нужно снять некоторые детали автомобиля. Особенно это касается тех ламп, замена которых осуществляется со стороны моторного отсека. Поэтому для замены ламп рекомендуем обратиться к авторизованному дилеру.

Предупреждение

- › Внутри ламп находится газ под давлением, которое может привести к взрыву и травмам в процессе замены.
- › Если автомобиль оснащен газоразрядными (ксеноновыми) лампами, они должны быть выключены во время замены. В противном случае высокое напряжение может стать причиной серьезных травм.
- › Запрещается изменение конструкции наружных приборов освещения.
- › Запрещается установка наружных осветительных приборов, не отвечающих стандартам.

Запотевание стекол фар

При движении в дождливую погоду или во время мойки автомобиля внутренняя часть стекол фар может запотевать. Это вызвано разницей температуры внутри фары и наружного воздуха и аналогично запотеванию стекол автомобиля во время дождя. На функциональность оборудования это не влияет. Однако если под стеклами или на лампах скапливается вода, обратитесь к авторизованному дилеру для проверки.

Внимание

Запрещается использовать химические растворители или сильнодействующие моющие средства для очистки стекол фар во избежание их повреждения.

Оснащение автомобиля

Обратите внимание на то, что представленное в руководстве оборудование включает в себя стандартное оснащение, комплектацию в соответствии с национальными стандартами и специальное оборудование для данной модели автомобиля. Поэтому некоторые виды оборудования или функции, описанные в данном руководстве, могут не входить в комплектацию вашего автомобиля или быть доступны только на определенных рынках. За информацией о комплектации вашего автомобиля необходимо обратиться к документам, предоставляемым при продаже, или к дилеру, у которого был приобретен автомобиль.

Уход за шинами

Для обеспечения безопасности движения модели и размер шин должны соответствовать модели вашего автомобиля, протектор шин должен быть в хорошем состоянии, а давление в шинах должно соответствовать нормам.

Предупреждение

- ▶ Не используйте изношенные, поврежденные, а также недостаточно или чрезмерно накачанные шины. Это может стать причиной аварии и травм.
- ▶ Следует соблюдать все требования, относящиеся к давлению воздуха в шинах и уходу за ними, приведенные в руководстве по эксплуатации.
- ▶ При сжигании шин образуется токсичный газ. Для утилизации передайте их авторизованному дилеру.

Проверка шин

При каждой проверке давления воздуха в шинах следует также убедиться в отсутствии повреждений, проколов, оценить степень их износа и т. д. В следующих ситуациях требуется незамедлительно заменить шины.

- ▶ На протекторе или боковинах шин есть повреждения и неровности.
- ▶ Чрезмерный износ протектора.

Давление воздуха в шинах

Поддержание нормального давления воздуха в шинах обеспечивает нормальную управля-

емость автомобиля, продлевает срок службы протектора шин и позволяет поддерживать необходимый комфорт при движении.

При недостаточном давлении воздуха шины подвержены неравномерному износу. Кроме того, это отрицательно влияет на управляемость и потребление энергии (расход топлива). Из-за возможного перегрева шин также могут возникать утечки воздуха.

Чрезмерное давление воздуха в шинах приводит к снижению комфорта при движении. При этом повышается вероятность повреждения шин и неравномерного износа из-за неровностей дорожного покрытия.

Рекомендуется регулярно проверять давление воздуха в шинах, включая запасное колесо (при наличии).

Измерять давление воздуха в шинах следует после их остывания. Наиболее точные данные измерений можно получить, когда автомобиль простоял без движения более 3 часов или величина пробега не превысила 1,5 км. Если измерять давление воздуха в шинах, не дождавшись их остывания (после нескольких километров пробега), показатели давления будут на 30–40 кПа выше, чем в остывшем состоянии. Это нормальное явление. В такой ситуации не следует уменьшать давление до достижения значения, ожидаемого в холодном состоянии, поскольку в итоге оно окажется ниже нормы.

Полезная информация

Даже если шина в находится удовлетворительном состоянии, давление воздуха в шине может снижаться на 10–20 кПа в месяц. Регулярно проверяйте давление.

Износ шин

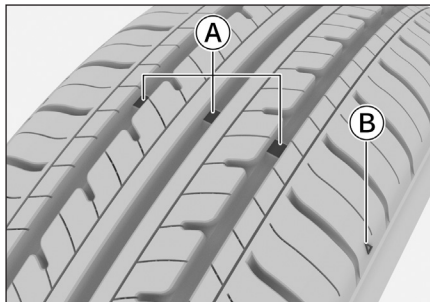

FF3563DBE361

- Ⓐ Индикаторы износа
- Ⓑ Метка расположения индикаторов износа

i Полезная информация

Данное изображение носит схематический характер и приводится в качестве справочного материала. Руководствуйтесь фактическим устройством автомобиля.

После достижения предела износа шину следует как можно скорее заменить.

Использование шин с недостаточно глубоким рисунком протектора или видимыми индикаторами износа может привести к увеличению тормозного пути, снижению эффективности рулевого управления и разрыву шин, что может вызвать аварию.

Мы рекомендуем регулярно проверять шины на наличие признаков износа. Если вы обнаружили неравномерный износ шин или чувствуете продолжительные вибрации во время движения, обратитесь к авторизованному дилеру для проверки.

При установке новых шин обязательно следует производить балансировку колес, чтобы обеспечить максимальный комфорт при движении и продлить срок службы шин.

Перестановка шин

Чтобы продлить срок службы шин и обеспечить равномерность их износа, рекомендуем периодически менять местами шины задних и передних колес.

Перестановка шин должна производиться специалистом. Рекомендуем обратиться для этого в сервисный центр.

Балансировка колес

Неотбалансированные колеса ухудшают управляемость автомобиля и снижают срок службы шин. Разбалансировка колес происходит даже при нормальной эксплуатации. Поэтому следует регулярно производить балансировку в соответствии с балансировочными параметрами.

Предупреждение уплощения шин

При длительной стоянке автомобиля в условиях повышенной температуры шина немного деформируется в месте контакта с поверхностью. Это явление называют «уплощением шины», которое является нормой. Тем не менее, уплощение может вызывать вибрацию автомобиля и рулевого колеса при движении. По мере того как шины в ходе движения нагреваются и принимают правильную форму, вибрация и уплощение исчезают.

Свести к минимуму уплощение шин при длительной стоянке автомобиля можно одним из следующих способов.

- › Увеличить давление воздуха в шинах (примерно до 300 кПа). При таком давлении движение запрещается. Перед тем как воспользоваться автомобилем, необходимо уменьшить давление воздуха в шинах до рекомендуемых значений.
- › Перемещать автомобиль минимум 1 раз в 30 дней (оптимально — 1 раз в 15 дней). При перемещении должен быть выполнен поворот колес автомобиля минимум на 90°.

Уход за люком в крыше

Периодичность обслуживания

Периодичность обслуживания зависит от условий вождения и частоты использования люка.

Рекомендуем очищать проем люка чаще при эксплуатации автомобиля в регионах с высокой пыленностью и повышенной влажностью.

Внимание

Несвоевременное обслуживание люка в крыше может привести к протечкам или появлению нехарактерных звуков. Скорректируйте периодичность обслуживания в зависимости от условий эксплуатации автомобиля. К примеру, в регионах, где возможны песчаные бури, а также в сезоны, когда люк используется практически постоянно, проем люка требуется очищать чаще.

Плановый уход

Пыль и загрязнения могут скапливаться на уплотнителях, в механических элементах и на направляющих люка, что может привести к возникновению посторонних шумов при использовании люка или неисправностям в его работе, а также к засорению дренажных трубок. Регулярно открывайте крышку люка, удаляйте пыль и грязь, протирайте уплотнители чистой тканью, смоченной водой, и смазывайте механические элементы.

Открывая люк, проверяйте, не заклинивает ли механизм привода в процессе использования. В случае заклинивания механизма люка обратитесь к авторизованному дилеру.

Внимание

- › При обнаружении неисправностей в работе люка как можно скорее обратитесь к авторизованному дилеру.
- › При обледенении люка в сильные морозы не пытайтесь открыть его силой — это может привести к повреждению электропривода и уплотнителей. Подождите до тех пор, пока температура в салоне поднимется и лед на уплотнителях и крыше автомобиля растает. После этого можно будет открыть люк.
- › После мойки автомобиля в холодных условиях перед началом движения откройте люк и протрите уплотнитель проема люка сухой мягкой тканью.

- › Перед мойкой автомобиля обязательно проверяйте, плотно ли закрыт люк, и не направляйте струю воды непосредственно на уплотнитель проема. Если уплотнитель деформируется под струей мойки высокого давления, он повреждается, в результате чего и в салон будет попадать вода.
- › При движении по очень ухабистой дороге или горной местности не оставляйте люк полностью открытым на длительное время. В противном случае механизм привода люка может получить повреждения из-за тряски.
- › Во время сильных дождей необходимо своевременно проверять и удалять песок и пыль с уплотнителя проема люка, чтобы обеспечить его герметичность.

Уход за кузовом

Мойка автомобиля

Регулярная мойка помогает поддерживать внешний вид автомобиля в хорошем состоянии. Пыль и гравий могут поцарапать лакокрасочное покрытие, а листья и птичий помет — нарушить его гладкость.

Автомобиль следует мыть, избегая воздействия прямых солнечных лучей. Если автомобиль был долгое время находился на солнце, сначала переместите его в затененное прохладное место и дождитесь остывания кузова.

Мойка автомобиля

1. Убедитесь в отсутствии на поверхности кузова листьев и следов птичьего помета. При наличии такого рода загрязнений удалите их тканью или чистящим средством, после чего промойте чистой водой, чтобы обеспечить чистоту поверхности кузова.
2. Тщательно ополосните кузов чистой водой, чтобы удалить пыль. Вымойте кузов водой с моющим средством при помощи мягкой щетки, губки или мягкой ткани.
3. Наполните ведро водой, добавьте специальное средство для ополаскивания кузова и несколько раз ополосните его, двигаясь вниз, начиная с крыши.

4. Закончив мойку и ополаскивание, протрите кузов насухо с помощью специальной замшевой ткани или мягкого махрового полотенца. Не следует оставлять автомобиль сохнуть естественным образом, это может привести к потускнению лакокрасочного покрытия кузова и образованию разводов.

Внимание

- › Химические растворители и агрессивные моющие средства могут повредить лакокрасочное покрытие, а также металлические и пластиковые детали кузова.
- › После мойки, а также после преодоления затопленных участков дороги, следует проверить исправность тормозной системы, плавно нажимая нажав педаль тормоза.
- › В холодную погоду не допускайте попадания воды в замочные скважины, зазоры дверей и тому подобные места, чтобы избежать обледенения уплотнителей или замочных скважин.

Полировка кузова

Полировка кузова выполняется в профилактических целях для ухода за кузовом и его технического обслуживания. Перед выполнением полировки необходимо тщательно очистить автомобиль для получения хорошего результата.

В настоящее время на рынке существует множество видов автомобильных полиролей, характеристики которых различаются, поэтому следует щепетильно подходить к их выбору. Использование неподходящих материалов для полирования не только не обеспечивает надежную защиту лакокрасочного покрытия кузова, но и приводит к изменению его цвета и состояния.

При выборе полироля следует ориентироваться на ее функциональные характеристики, возраст автомобиля, цвет лакокрасочного покрытия, а также условия движения и т. д. За более подробной информацией обращайтесь к авторизованному дилеру или специалистам.

Восстановление лакокрасочного покрытия

Следует регулярно проверять кузов на наличие сколов и царапин. При обнаружении такого рода дефектов следует немедленно восстановить лакокрасочное покрытие, чтобы избежать коррозии металлических деталей кузова.

Восстановление лакокрасочного покрытия можно выполнять только на малых участках кузова с отслоившейся краской или царапинами. В случае отслоения краски на больших участках кузова обращайтесь к авторизованному дилеру.

Проверка на наличие утечек

Установите автомобиль на ровной горизонтальной площадке и оставьте его на некоторое время, после чего проверьте, нет ли следов утечек топлива, масла и прочих жидкостей под автомобилем. В случае появления утечек немедленно обратитесь к авторизованному дилеру для проверки и ремонта.

Уход за салоном

Предупреждение

Чистящие средства могут содержать вещества, вредные и опасные для здоровья. Во время чистки салона автомобиля рекомендуется открывать двери или окна. Используйте только те средства, которые предназначены для очистки салона, и соблюдайте требования инструкции, содержащиеся на упаковке.

Полезная информация

- › При уборке салона автомобиля не допускайте попадания воды или других жидкостей непосредственно в зазоры панели приборов, на пол или на расположенные рядом электрические устройства.
- › Не мойте пол автомобиля водой во избежание коррозии кузова.

Напольное покрытие

Регулярно удаляйте грязь и пыль с напольных ковриков и напольного покрытия с помощью пылесоса. Чрезмерное скопление пыли приводит к преждевременному износу напольного покрытия.

Регулярно выполняйте очистку покрытия с помощью подходящих чистящих средств. Рекомендуется использовать пенящееся моющее средство для ковровых покрытий. Чтобы покрытие оставалось максимально сухим, не разбавляйте водой пенящееся моющее средство.

Тканевые обивки

Регулярно используйте пылесос для удаления пыли и грязи с тканевых обивок.

Для простой очистки используйте чистую мягкую ткань, смоченную в теплом мыльном растворе. Для предотвращения появления разводов после высыхания протрите обивку чистой влажной тряпкой и просушите на воздухе.

В случае необходимости удаления трудно удаляемых пятен используйте средство для чистки тканей. Следуйте инструкции по использованию чистящего средства.

Элементы с отделкой кожей

Регулярно используйте пылесос для удаления пыли и грязи, особенно в местах образования складок и швов.

Для очистки кожи можно использовать мягкую ткань, смоченную в чистой воде, после чего ее следует аккуратно вытереть до блеска мягкой сухой тканью. При необходимости дополнительной чистки можно использовать специальный очиститель

для кожи.

После использования очистителя для кожи сразу же протрите ее сухой мягкой тканью. Не оставляйте ткань, пропитанную очистителем кожи, в салоне на длительное время. Некоторые очистители кожи могут вызвать потускнение цвета или разрушение кожи.

Резиновые элементы

Под воздействием окружающей среды на поверхности резиновых элементов может скапливаться грязь, из-за чего поверхность тускнеет. Регулярно очищайте резиновые детали, особенно изношенные, с помощью средства для ухода за изделиями из резины.

Во избежание повреждения или нарушения шумоизоляции не используйте средства для ухода за резиновыми уплотнителями на основе силикона при ежедневном уходе. Используйте только воду и подходящее моющее средство.

Пластиковые элементы

i Полезная информация

Жидкости, содержащие спирт или растворитель (например, растворитель для нитрокраски, бензин, духи и косметические средства), могут повредить поверхность деталей. Для очистки рекомендуется использовать мягкую ткань из микрофибры (слегка смоченную водой).

К таким элементам относятся обивки из искусственной кожи, обивка потолка, потолочные и другие плафоны, дефлекторы, окрашенные детали отделки салона.

Окна

Очистите внутренние и наружные поверхности окон автомобиля с помощью моющего средства для окон и вытрите все стеклянные и пластиковые поверхности мягкой тканью или бумажным полотенцем.

! Внимание

Если на внутренней поверхности заднего стекла установлен проволочный нагреватель, не нажимайте на поверхность слишком сильно, чтобы не повредить нити нагревателя. Соблюдайте осторожность и протирайте стекло легкими движениями по направлению нитей нагревателя.

Ремни безопасности

1. Загрязненный ремень безопасности можно очистить с помощью теплого нейтрального мыльного раствора. Не следует использовать хлорсодержащие средства, красители и растворители, поскольку это может сказаться на надежности ремня безопасности. Перед поездкой ремни безопасности следует высушить на воздухе.
2. Пыль, накопившаяся на направляющей скобы ремня безопасности, может замедлить его втягивание. В этом случае следует очистить внутреннюю поверхность направляющей скобы теплым нейтральным мыльным раствором.

Меры по предотвращению коррозии

Факторы, влияющие на возникновение коррозии

- › Скопление грязи, пыли или льда на нижней части кузова ускоряет коррозию.
- › Повреждение лакокрасочного покрытия и других защитных покрытий из-за ударов гравия или мелких столкновений ускоряет коррозию.
- › В регионах с повышенной влажностью воздуха, а также в регионах, где температура воздуха не опускается ниже нуля градусов Цельсия, коррозия происходит быстрее.
- › Промышленные загрязнения, соленый воздух морских регионов и чрезмерное использование соли на дорогах ускоряют процесс разрушения лакокрасочного покрытия.
- › При повышенной температуре в плохо проветриваемых зонах коррозия ускоряется.

Защита от коррозии

- › Поддерживайте автомобиль в чистоте, регулярно мойте его чистой холодной водой и нейтральными моющими средствами.
- › Регулярно проверяйте состояние лакокрасочного покрытия на предмет повреждений и как можно скорее устраняйте их.
- › Проверяйте днище кузова на предмет скопления песка, грязи или льда и по мере необходимости удаляйте их водой.
- › Поддерживайте чистоту дренажных отверстий в дверях, чтобы в них не скапливалась вода.
- › Если на кузове появились следы насекомых, асфальта, цемента и т. п., своевременно удаляйте их.
- › При движении по дорогам, посыпанным солью, солончаковым почвам, прибрежным районам и тому подобным местам не реже одного раза в месяц мойте днище кузова.
- › При частом движении по гравийным дорогам, рекомендуем установить брызговики.

Длительная стоянка автомобиля

Место стоянки автомобиля должно препятствовать ухудшению состояния автомобиля и

облегчать включение питания/запуск двигателя. По возможности оставляйте автомобиль на крытой парковке.

В случае необходимости длительной стоянки автомобиля на (больше одного месяца), примите следующие меры подготовительного характера.

- › Тщательно вымойте и просушите кузов автомобиля.
- › Сделайте уборку в салоне, чтобы в нем было чисто и сухо.
- › Выключите стояночный тормоз и установите противооткатные упоры перед колесами.
- › Немного приоткройте окна (при парковке автомобиля в помещении).
- › Подложите под щетки очистителей ветрового стекла сложенные полотенца или ткань, чтобы они не касались стекла.
- › Для уменьшения прилипания нанесите силиконовую смазку на все уплотнители проемов всех дверей.
- › Накройте кузов автомобиля пористой хлопковой тканью. Непроницаемые материалы, такие как полиэтиленовая пленка, способствуют накоплению влаги, что может приводить к повреждению лакокрасочного покрытия кузова.
- › Отсоедините «отрицательный» провод от аккумуляторной батареи.
- › Автомобиль следует хранить в проветриваемом помещении вдали от огнеопасных и взрывоопасных веществ.
- › Убедитесь в том, что тяговая аккумуляторная батарея заряжена не менее чем на 50 % (указатель должен показывать более половины заряда).
- › Чтобы продлить срок службы аккумуляторной батареи, при простое автомобиля более 7 дней, рекомендуется поддерживать заряд аккумуляторной батареи на уровне от 40% до 60%.
- › При неиспользовании автомобиля более 3 месяцев, необходимо полностью заряжать аккумуляторную батарею каждые 3 месяца, а затем разряжать до 40–60 %, это позволит продлить срок службы аккумуляторной батареи.

- › Если длительность стоянки составляет менее 3 месяцев, температура окружающей среды должна быть от -20 до 45 °С. Если длительность стоянки достигает 6 месяцев, температура окружающей среды должна быть от 0 до 45 °С. Температура окружающей среды, подходящая для хранения автомобиля в течение более 6 месяцев, составляет от 0 до 35 °С.
- › Длительное сохранение низкого уровня заряда может привести к чрезмерной разрядке аккумуляторной батареи, что может стать причиной снижения производительности или повреждения аккумуляторной батареи.

i Полезная информация

Рекомендуется ежемесячно проверять уровень заряженности тяговой аккумуляторной батареи. Если на приборной панели загорается сигнализатор низкого заряда тяговой аккумуляторной батареи, незамедлительно подзарядите ее.

7

Гарантийное обслуживание

Сведения о гарантийных обязательствах.....	202
Осмотр кузова.....	205
Что необходимо знать о гарантии... ..	208
Обязанности владельца автомобиля.....	211
Техническое обслуживание автомобиля.....	212
График планового технического обслуживания.....	214
Свидетельство о прохождении планового технического обслуживания.....	217
Карточка замены одометра.....	221
Регистрационная карточка с информацией об автомобиле.....	223
Карточка регистрации смены владельца.....	227
Особые отметки.....	229
Предпродажная подготовка.....	230

Общие положения

Каждый новый автомобиль перед передачей его владельцу проходит предпродажную подготовку и проверку в соответствии с процедурой, определенной компанией ORA. Торгующая организация обязана продать Вам автомобиль после проведения комплекса работ по предпродажной подготовке с обязательной отметкой в сервисной книжке. Долговечность Вашего автомобиля будет всецело зависеть от своевременного обслуживания, предусмотренного сервисной книжкой.

Сведения о гарантийных обязательствах

Гарантийные обязательства, предоставляемые компанией ORA, распространяются на каждый автомобиль, купленный у уполномоченного Дилера. Гарантийный период начинается исчисляться с момента продажи автомобиля первому покупателю. В течение указанного ниже в каждом разделе срока или пробега любой уполномоченный Дилер компании ORA обязан отремонтировать или заменить неисправные части автомобиля, которые оговариваются в данном разделе, если причиной их неисправности, при условии надлежащего использования автомобиля, явились заводские дефекты (использование некачественных материалов при производстве автомобиля или нарушение технологии производства). Метод ремонта или замены определяются Дилером. Детали и узлы, заменённые по гарантии, становятся собственностью завода-изготовителя. При установлении гарантии в виде срока, гарантийный период исчисляется с даты передачи автомобиля первому владельцу. Дата передачи автомобиля первому владельцу указывается в регистрационной карте автомобиля, приведенной в данной сервисной книжке.

В случае выезда из строя одометра, при условии невозможности определения пробега на дату подачи рекламации, пробег определяется для автомобилей, приобретенных для личных, семейных, домашних и иных нужд, не связан-

ных с осуществлением предпринимательской деятельности из расчета 4000 км/месяц, а для автомобилей, приобретенных для осуществления предпринимательской деятельности из расчета 10 000 км/месяц. При выходе одометра из строя владелец автомобиля должен обратиться в сервисный центр компании ORA для замены одометра. Уполномоченный Дилер компании ORA должен внести отметки в «Карточку замены одометра», приведенную в данной сервисной книжке и поставить свою печать. Срок службы автомобиля ORA составляет 6 лет.

Внимание

› Эксплуатация неисправного автомобиля строго запрещена!

Гарантия на новый автомобиль

Гарантия распространяется на части и компоненты каждого автомобиля, приобретенного у официального Дилера, если обнаруженная неисправность была вызвана заводским дефектом (использование некачественных материалов при производстве автомобиля или нарушением технологии производства). Гарантийный период составляет 3 года с момента передачи автомобиля ORA первому покупателю или 150 000 км пробега в зависимости от того, что наступит ранее (кроме гарантии на быстроизнашиваемые детали). Все обнаруженные или возникшие в результате эксплуатации автомобиля неисправности, подпадающие под гарантию, будут устранены официальным дилером.

Программа сервисной поддержки постгарантийного обслуживания

Компания Хавейл Мотор Рус предоставляет Вам дополнительную привилегию в виде сервисной поддержки постгарантийного обслуживания Вашего автомобиля ORA без дополнительных расходов с Вашей стороны. Постгарантийное обслуживание вашего автомобиля ORA включает работы по ремонту и/или замене компонентов и агрегатов автомобиля (с учетом изложенных ограничений), и действует с окончания основной гарантии в течение 24 месяцев или по достижению пробега 150 000 км., а так же работы по ремонту и/или замене компонентов электромобиля,

таких как литиево-ионная тяговая батарея, электрический конвертер, приводной электромотор и действует с окончания основной гарантии в течение 60 месяцев или по достижению пробега 150 000 км.

Предоставление настоящей программы не является продлением гарантии. Воспользоваться программой сервисной поддержки вы можете у любого официального дилера.

Гарантия на быстроизнашиваемые детали

Время/пробег (в зависимости от того, что наступит ранее)	Спецификация:
1 месяц/ 1000 км	Щетки стеклоочистителя
2 месяца / 5000 км	Лампочки (исключение: приборы, имеющие светодиодную подсветку, ксеноновые лампы и светодиоды), стёкла
6 месяцев / 5000 км	Тормозные колодки, тормозные диски
12 месяцев / 10000 км	Элементы питания для пульта дистанционного управления, Свинцово-кислотные аккумуляторные батареи (при надлежащей эксплуатации и отсутствии нештатного оборудования)
24 месяца/ 50000 км	Все хромированные детали автомобиля, а также детали, имеющие глянцевое металлизированное покрытие (нанесенные различными методами)
Гарантия не распространяется на	Все предохранители, шины и фильтры (воздушный фильтр, фильтр кондиционера)

Гарантия на запасные части

Гарантийный срок на оригинальные запасные части

Гарантируется отсутствие дефектов и исправность всех оригинальных запасных частей, устанавливаемых на автомобиле или проданных официальными Дилерами. Все новые оригинальные запасные части, установленные на автомобиле или проданные покупателям без установки официальными Дилерами, обеспечиваются гарантией продолжительностью 12 месяцев (кроме быстроизнашиваемых деталей), исчисляемой со дня их установки или со дня их продажи, без ограничения пробега. При этом, если оригинальная запасная часть заменялась в рамках гарантии на автомобиль, то для замененной запасной части срок гарантии заканчивается одно временно с гарантийным сроком на автомобиль. Если же оригинальная запасная часть заменялась в рамках гарантии на оригинальную запасную часть, то её гарантийный срок заканчивается с истечением гарантии на ту оригинальную запасную часть.

Антикоррозийная гарантия на кузов и лакокрасочное покрытие

Гарантия на лакокрасочное покрытие

Гарантия на лакокрасочное покрытие распространяется на все окрашенные части кузова автомобиля (за исключением днища), если повреждения поверхности были вызваны заводскими дефектами (использование некачественных материалов или нарушение технологии производства). Гарантийный период на лакокрасочное покрытие составляет 36 месяцев с момента передачи автомобиля ORA первому покупателю или 150 000 км пробега и при условии соблюдения владельцем рекомендаций по уходу за автомобилем, изложенных в Руководстве по эксплуатации.

Гарантия от сквозной коррозии

Гарантия от сквозной коррозии распространяется на все кузовные металлические панели, в том случае если причиной возникновения сквозной коррозии стало использование некачественных материалов или нарушение

технологии производства. Гарантийный период против сквозной коррозии составляет 6 лет с момента передачи автомобиля ORA первому покупателю независимо от пробега.



Обязательным условием соблюдения гарантийных обязательств от сквозной коррозии является проведения ежегодного осмотра кузова во время посещений сервисных центров официальных дилеров. При этом дилером должны быть сделаны соответствующие отметки в Сервисной книжке. В процессе осмотра автомобиля специалисты дилерской сети определяют состояние кузова и необходимость выполнения соответствующих работ. Они информируют Владельца об обнаруженных дефектах, возникших вследствие внешнего воздействия (царапины, трещины и сколы краски), которые могут стать будущими очагами коррозии и вносят соответствующие отметки в Сервисную книжку.



Для сохранения права на гарантию от сквозной коррозии Владелец автомобиля должен в течении 3-х недель после осмотра, обратиться к специалистам кузовного ремонта официального дилера для проведения за свой счет ремонта в соответствии с технологией, предписанной ORA, с использованием оригинальных деталей и материалов. При несоблюдении данных предписаний Владелец автомобиля теряет право на гарантию от сквозной коррозии.

i Полезная информация

› Термин «сквозная коррозия» означает наличие в кузове сквозного отверстия образовавшегося в результате коррозии металла кузова, возникшей под защитным покрытием по причине исходного дефекта материала или изготовления. В определении «кузов» не включены колесные диски и такие части, как полированные декоративные детали, бамперы, молдинги и петли.

Графическое изображение применимо ко всем моделям

Пометки результата осмотра, используя соответствующий символ

● пескоструй, каменная крошка	■ поврежден кузов
○ вмятина, выпуклость	⚡ повреждено ЛКП
+ царапина	▶ повреждено днища автомобиля

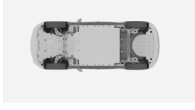
Ежегодный осмотр кузова
Общее состояние автомобиля

отличное хорошее
 удовлетворительное плохое

Повреждения выявленные ранее устранены

да нет



Комментарий



Дата



Показания одометра, км

печатать и подписать сервисного центра

Графическое изображение применимо ко всем моделям

Пометки результата осмотра, используя соответствующий символ

● пескоструй, каменная крошка	■ поврежден кузов
○ вмятина, выпуклость	⚡ повреждено ЛКП
+ царапина	▶ повреждено днища автомобиля

Ежегодный осмотр кузова
Общее состояние автомобиля

отличное хорошее
 удовлетворительное плохое

Повреждения выявленные ранее устранены

да нет

Комментарий

Дата

Показания одометра, км

печатать и подписать сервисного центра

Графическое изображение применимо ко всем моделям

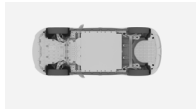

Пометки результата осмотра, используя соответствующий символ

- пескоструй, каменная крошка
- вмятина, выпуклость
- + царапина
- поврежден кузов
- ⚡ повреждено ЛКП
- ▶ повреждено днища автомобиля

Ежегодный осмотр кузова

Общее состояние автомобиля

- отличное
- хорошее
- удовлетворительное
- плохое

Повреждения выявленные ранее устранены

- да
- нет

Комментарий

Дата

Показания одометра, км

печатать и подписать сервисного центра

Графическое изображение применимо ко всем моделям

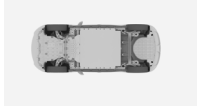

Пометки результата осмотра, используя соответствующий символ

- пескоструй, каменная крошка
- вмятина, выпуклость
- + царапина
- поврежден кузов
- ⚡ повреждено ЛКП
- ▶ повреждено днища автомобиля

Ежегодный осмотр кузова

Общее состояние автомобиля

- отличное
- хорошее
- удовлетворительное
- плохое

Повреждения выявленные ранее устранены

- да
- нет

Комментарий

Дата

Показания одометра, км

печатать и подписать сервисного центра

Графическое изображение применимо ко всем моделям

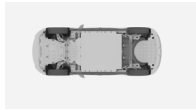

Пометки результата осмотра, используя соответствующий символ

- | | |
|-------------------------------|-------------------------------|
| ● пескоструй, каменная крошка | ■ поврежден кузов |
| ○ вмятина, выпуклость | ⚡ повреждено ЛКП |
| + царапина | ▶ повреждено днища автомобиля |

Ежегодный осмотр кузова

Общее состояние автомобиля

- | | |
|---|----------------------------------|
| <input type="checkbox"/> отличное | <input type="checkbox"/> хорошее |
| <input type="checkbox"/> удовлетворительное | <input type="checkbox"/> плохое |

Повреждения выявленные ранее устранены

- | | |
|-----------------------------|------------------------------|
| <input type="checkbox"/> да | <input type="checkbox"/> нет |
|-----------------------------|------------------------------|

Комментарий

Дата

Показания одометра, км

печатать и подписать сервисного центра

Графическое изображение применимо ко всем моделям

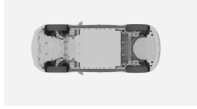

Пометки результата осмотра, используя соответствующий символ

- | | |
|-------------------------------|-------------------------------|
| ● пескоструй, каменная крошка | ■ поврежден кузов |
| ○ вмятина, выпуклость | ⚡ повреждено ЛКП |
| + царапина | ▶ повреждено днища автомобиля |

Ежегодный осмотр кузова

Общее состояние автомобиля

- | | |
|---|----------------------------------|
| <input type="checkbox"/> отличное | <input type="checkbox"/> хорошее |
| <input type="checkbox"/> удовлетворительное | <input type="checkbox"/> плохое |

Повреждения выявленные ранее устранены

- | | |
|-----------------------------|------------------------------|
| <input type="checkbox"/> да | <input type="checkbox"/> нет |
|-----------------------------|------------------------------|

Комментарий

Дата

Показания одометра, км

печатать и подписать сервисного центра

Шины

Гарантия на шины, первоначально установленные на новом автомобиле, предоставляется изготовителями шин.

Периодическое техническое обслуживание

Периодическое техническое обслуживание у официального Дилера является обязательным требованием предоставления гарантии и должно выполняться в соответствии с требованиями, определенными компанией ORA и указанными в данной сервисной книжке.

Оригинальные запасные части

Оригинальными запасными частями являются запасные части прошедшие проверку качества, предоставляемые непосредственно или утвержденные компанией ORA. Применение только оригинальных запасных частей является строго обязательным из соображений безопасности и способствует снижению общих эксплуатационных затрат на автомобиль. Гарантия распространяется исключительно на оригинальные запасные части.

Изменение конструкции

Компания ORA оставляет за собой право проводить кампанию по отзыву автомобилей для обеспечения безопасности, вносить изменения в конструкцию и спецификации выпускаемых автомобилей или же изменения в уже проданные автомобили.

Гарантия не распространяется на недостатки, вызванные перечисленным ниже:

- 1) использование Автомобиля для непредусмотренных целей, например, гонок, ралли, испытаний на время, а также превышение полной разрешенной массы Автомобиля, использование прицепа без надлежащего оснащения и буксировку прицепа, превышающего допустимую массу;
- 2) дорожно-транспортные происшествия;
- 3) несвоевременное предоставление или не предоставление клиентом неисправного автомобиля для ремонта к авторизованному дилеру, несмотря на указания

контрольных систем автомобиля о необходимости посещения авторизованной сервисной станции дилера;

- 4) до-/переоборудования автомобиля, внесения изменений в комплектацию автомобиля без получения предварительного согласия на это Компании ORA;
- 5) повреждения в результате движения автомобиля при недостатке эксплуатационных материалов (например, тормозной или охлаждающей жидкости, масла или смазки), в связи с несвоевременным обнаружением утечки, либо в результате применения не рекомендованных Компанией ORA эксплуатационных материалов;
- 6) отсутствие надлежащего технического обслуживания, как описано в «Сервисной книжке» и в «Руководстве по эксплуатации»;
- 7) неквалифицированный ремонт или техническое обслуживание, ненадлежащий уход и хранение;
- 8) изменения ёмкости батарей, мощности или типа автомобиля;
- 9) превышения допустимых значений нагрузки на ось, максимальной массы буксируемого груза;
- 10) использования неподходящих заправочных жидкостей и масел;
- 11) внешние воздействия (например, поцарапан кожаный руль), полученные при демонтаже без использования спец. инструмента, вмятины на коже от механического блокиратора рулевого управления, следы повреждения на деревянных элементах от удара или механического воздействия;
- 12) на дефекты, неисправности или коррозии, возникшие в результате:
 - › воздействия кислот или щелочей;
 - › воздействия промышленных или химических выбросов, кислотных или щелочных загрязнений воздуха, растительного сока, продуктов жизнедеятельности птиц и животных, древесной смолы, солей (в т.ч. дорожной соли), противоледных реагентов, града, дождя, ветра и прочих природных явлений, воздействия гравия, камней, металлических частиц или других объектов;

- 13) несоблюдения установленного регламента технического обслуживания в соответствии с указаниями сервисной книжки;
- 14) использования автомобилей в качестве такси, службы доставки, учебных и т.п.;
- 15) повреждения, вызванные использованием неоригинальных аксессуаров и запчастей (на неоригинальные запасные части (аксессуары) и повреждения, полученные в результате использования таких запасных частей (аксессуаров), гарантия не распространяется);
- 16) операции, которые входят в предпродажную подготовку;
- 17) нарушения правил ухода за автомобилем, приведенных в «Руководстве по эксплуатации» и в разделе «Обязанности владельца»;
- 18) форс-мажорные обстоятельства (молнии, пожар, стихийные бедствия, землетрясения, военные действия, беспорядки, теракты и т.д.);
- 19) слабые посторонние звуки, шум, вибрацию, которые не влияют на характеристики и работоспособность автомобиля или его элементов. Образование масляных пятен в зонах сальников и уплотнений;
- 20) естественный износ деталей внешней и внутренней отделки, лакокрасочного покрытия;
- 21) любой косвенный ущерб, как-то: невозможность использования автомобиля, неудобства и финансовые убытки;
- 22) автомобили, имеющие дефекты, о которых владелец был заранее уведомлен в письменном виде;
- 23) не распространяется гарантия на конденсацию влаги в осветительных приборах, которая возникла в результате климатических и физических условий;
- 24) посторонние звуки, неисправности и повреждения деталей подвески, рулевого управления, трансмиссии и других деталей, возникшие в результате управления автомобилем по неровному дорожному покрытию, сопряженного с ударными нагрузками на детали автомобиля, в том числе, при эксплуатации по дорогам и улицам, которые не соответствуют требованиям к их эксплуатационному состоянию, в соответствии с действующим законодательством;

Обратите также внимание на следующее:

1. Техническое обслуживание автомобилей в период их эксплуатации, а также выполнение указанных ниже операций, устранение неполадок, ремонт и замена указанных ниже деталей, возникающих в результате ненадлежащего ухода за автомобилем, аварий, износа, воздействий внешних и иных факторов, не входит в гарантийные обязательства и производится для владельцев автомобилей за плату:
 - › регулировка углов установки колес;
 - › компьютерная диагностика двигателя;
 - › проведение работ по замене шин;
 - › балансировка колес;
 - › регулировка направления света фар;замена, ремонт или восстановление расходных материалов, прочих элементов, используемых, либо подверженных износу и разрушению при нормальной эксплуатации, в том числе:
 - › фильтры;
 - › плавкие предохранители;
 - › приводные ремни;
 - › лампы и элементы, выполняющие их функцию;
 - › тормозные колодки;
 - › масла;
 - › охлаждающая жидкость, в том числе для охлаждения тяговых батарей;
 - › жидкость для гидропривода тормозов;
 - › консистентные смазки;
 - › электролит;
 - › хладагент;
 - › жидкость для омывателя стекол и фар;
 - › стекла;
 - › обивки салона и внутренняя отделка;
 - › детали с гальванопокрытием;
 - › амортизаторы;
 - › пружины;
 - › сиденья;
 - › колесные диски, шины;
 - › щетки стеклоочистителей;
 - › тормозные соединения или колодки, диски;

- › резиновые части: шланги, ремни, уплотнители, патрубки, втулки стабилизатора, сайлентблоки, манжеты, пыльники и др.
2. Гарантийному обслуживанию не подлежат автомобили специального назначения. Гарантия производителя не распространяется на следующие категории транспортных средств:
 - › Автомобили специального назначения;
 - › Транспортное средство, используемое в качестве такси, в соревнованиях, испытаниях или для обучения вождению или используемое для аренды;
 - › Транспортное средство, переоборудованное и модифицированное без одобрения Изготовителя и не соответствующее сертификату одобрения типа транспортного средства (ОТТС);
 - › Транспортное средство, принадлежащее юридическому лицу и используемое вне дорог общего пользования.
 3. Регулировочные, контрольно-диагностические работы производятся за счет владельца автомобиля.
 4. Гарантийное обслуживание автомобилей осуществляется в случае надлежащего исполнения его владельцем обязанностей, указанных в разделе «ОБЯЗАННОСТИ ВЛАДЕЛЬЦА АВТОМОБИЛЯ».
 5. Расходы по доставке транспортного средства, при отсутствии возможности доступа к автомобилю эвакуатора, в частности, по причине отсутствия автомобильной дороги и/или дороги с твердым покрытием, а также расходы по доставке ж/д транспортом, с преодолением водной преграды (паром), авиа доставке и доставке специальной техникой повышенной проходимости, оплачиваются непосредственно Владелец (доверенным лицом) исполнителю услуг по доставке.

Владелец автомобиля обязан:

1. Соблюдать рекомендации по эксплуатации и обслуживанию автомобиля, изложенные в данной сервисной книжке и в «Руководстве по эксплуатации».
2. Для выполнения гарантийного ремонта предоставить автомобиль официальному Дилеру.
3. Проводить техническое обслуживание автомобиля в соответствии с требованиями, изложенными в разделе «Техническое обслуживание» данной сервисной книжки. Сохранить отметки о прохождении технических обслуживаний автомобиля на случай, если они потребуются Дилеру. Гарантия на запасные части распространяются только при наличии соответствующих документов на их установку.
4. Внимательно следовать всем рекомендациям, указанным в «Руководстве по эксплуатации».
5. Регулярно мыть автомобиль и обрабатывать кузов защитными средствами.
6. При обнаружении на кузове отложений дорожной соли, песка, асфальта, гудрона, смолы деревьев и прочих веществ, способных повредить лакокрасочное покрытие, немедленно удалить их, своевременно и за свой счет устранить любые вышеперечисленные повреждения лакокрасочного покрытия кузова.
7. При смене владельца автомобиля, а также при изменении информации об автомобиле и/или о его владельце, незамедлительно обратиться к уполномоченному дилеру Компании ORA для регистрации указанной информации в Карточке регистрации смены владельца, приведенной в данной сервисной книжке.

Необходимость проведения технического обслуживания

› Техническое обслуживание позволяет диагностировать текущее состояние Вашего автомобиля.

В процессе эксплуатации все детали автомобиля неизбежно подвергаются износу.

Для гарантирования безопасности вождения автомобиля необходимо своевременно проходить плановые технические осмотры, надлежащим образом осуществлять обслуживание и ремонт. Это позволит Вашему автомобилю максимально долго сохранять свои эксплуатационные характеристики.

› Прохождение технического обслуживания позволит Вам управлять автомобилем с большей уверенностью и спокойствием.

При проведении технического обслуживания возможно оценить состояние и осуществить необходимый профилактический ремонт комплектующих и, тем самым, предотвратить возможные серьезные проблемы. Это позволит Вам уверенно пользоваться автомобилем до следующего планового посещения автосервиса.

› Техническое обслуживание позволит Вам снизить затраты на эксплуатацию автомобиля.

› Техническое обслуживание позволит Вам увеличить срок службы автомобиля.

Тормозные колодки, шины, а также некоторые другие компоненты автомобиля в процессе работы подвергаются износу и утрачивают свои эксплуатационные качества.

Дальнейшее использование деталей и компонентов, достигших предела износа, может послужить причиной возникновения неисправностей и даже привести к ДТП.

Поэтому необходимо своевременно проходить плановое техническое обслуживание.

Техническое обслуживание позволит Вам уменьшить количество проблем, связанных с ремонтом автомобиля.

Виды технического обслуживания автомобиля

Ежедневный осмотр и уход

При каждодневной эксплуатации автомобиля его владелец должен проводить осмотр и уход за автомобилем. Объем и периодичность осмотра и ухода за автомобилем определяется его владельцем на основании пробега автомобиля, времени эксплуатации, а также оценивая его состояние в процессе движения. Рекомендуется осмотр и уход за автомобилем производить перед поездкой на длительные расстояния, а также во время мойки или заправки автомобиля.

Меры безопасности при подготовке и требования к месту проведения технического осмотра автомобиля:

- › Запрещается производить осмотр в тех местах, где при этом создается помеха движению пешеходов или транспорта.
- › Не производите осмотр на наклонной местности, т.к. автомобиль может сдвинуться с места, что создаст опасность получения травмы.
- › Во избежание случайного получения травмы начинайте осмотр только после полного прекращения вращения колес и постановки автомобиля на стояночный тормоз.

Меры безопасности при осмотре моторного отсека автомобиля:

- › Не производите осмотр при работающем двигателе — это очень опасно.
- › Запрещается производить осмотр при включенном зажигании — это может привести к травмам.
- › Во избежание ожога не прикасайтесь к выхлопной трубе и радиатору сразу после выключения двигателя.
- › Во избежание возгорания запрещается помещать посторонние предметы в моторный отсек, в особенности бумагу, ткань и прочие легковоспламеняющиеся материалы.
- › Во избежание возникновения неисправностей запрещается отсоединять шланги и провода.

Объекты проверки и порядок осмотра

1. Откройте капот (отсек двигателя)
 - › уровень тормозной жидкости
 - › уровень масла в двигателе
 - › уровень охлаждающей жидкости
 - › уровень омывающей жидкости
2. Осмотр снаружи автомобиля
 - › давление в шинах
 - › трещины, повреждения шин
 - › глубина протектора шин, чрезмерный износ
 - › загрязнения, повреждения осветительных приборов
3. На месте водителя
 - › функционирование стояночного тормоза
 - › работа двигателя
 - › работа педали тормоза
 - › подача омывающей жидкости
 - › работа стеклоочистителей
 - › работа системы освещения и указателей поворота
4. Во время движения
 - › работа тормозной системы
 - › работа двигателя на низкой скорости и при ускорении
 - › проверка неисправностей, обнаруженных в предыдущий день

Плановое техническое обслуживание автомобиля

Владелец автомобиля должен проводить плановое техническое обслуживание автомобиля в строгом соответствии со сроками и в объеме, указанными в «Графике планового технического обслуживания», приведенном ниже в данной сервисной книжке.

Во избежание возникновения непредвиденного ущерба, а также в целях сохранения гарантийного обслуживания автомобиля для прохождения планового технического обслуживания, обращайтесь только в сервисные центры Компании ORA.

После проведения планового технического обслуживания работники сервисного центра Компании ORA должны поставить соответствующие отметки в талоне технического обслуживания и заверить ее печатью сервисного центра Компании ORA.

График планового технического обслуживания

Операция	Месяцы	12	24	36	48	60	72	84	96	108	120	132	144	156	168
	1000 км	15	30	45	60	75	90	105	120	135	150	165	180	195	210
Батарея 12 Вольт проверка состояния	I	I	I	I	I	I	I	I	I	I	I	I	I	I	I
Радиатор проверка чистоты снаружи	I	I	I	I	I	I	I	I	I	I	I	I	I	I	I
Проверка работы освещения	I	I	I	I	I	I	I	I	I	I	I	I	I	I	I
Контроль отсутствия утечек (масло/вода/электричество/газ)	I	I	I	I	I	I	I	I	I	I	I	I	I	I	I
Контроль затяжки основного крепежа	I	I	I	I	I	I	I	I	I	I	I	I	I	I	I
Проверка шаровых соединений и пыльников	I	I	I	I	I	I	I	I	I	I	I	I	I	I	I
Контроль состояния тормозных дисков и колодок	I	I	I	I	I	I	I	I	I	I	I	I	I	I	I
Проверка давления и износа шин	I	I	I	I	I	I	I	I	I	I	I	I	I	I	I
Проверка углов установки колес	I	I	I	I	I	I	I	I	I	I	I	I	I	I	I
Перестановка колёс	R	R	R	R	R	R	R	R	R	R	R	R	R	R	R
Элемент воздушного фильтра салона*	R	R	R	R	R	R	R	R	R	R	R	R	R	R	R
Трансмиссионное масло, замена	При нормальных обстоятельствах он не требует технического обслуживания в течение всего срока службы. (Если вы часто ездите в суровых условиях (повторяющиеся поездки на короткие расстояния, пыльные дороги, дороги с очень холодным или солено-щелочным покрытием, дождливая и снежная погода, дороги со стоячей водой и т.д.), вы не будете превышать 50 километров за поездку, масло следует менять раз в 50 000 км.														
Тормозная жидкость, замена		R		R		R		R		R		R		R	
Охлаждающая жидкость, замена				R				R				R			
Момент затяжки болта соединяющего блок питания с корпусом	I	I	I	I	I	I	I	I	I	I	I	I	I	I	I
Блок питания аккумуляторной батареи, проверка разъёма	I	I	I	I	I	I	I	I	I	I	I	I	I	I	I
Проверка разъёмов высокого и низкого напряжения силовой батареи	I	I	I	I	I	I	I	I	I	I	I	I	I	I	I
Проверка состояния силовой батареи (SOH, нарушение изоляции высоковольтной системы — измерение)	I	I	I	I	I	I	I	I	I	I	I	I	I	I	I

I: Проверка

R: Замена

C: Очистка

L: Смазка

* При эксплуатации автомобиля в тяжёлых условиях эксплуатации следует сократить интервалы сервисного обслуживания.

Пункты проверки технических жидкостей

1. Проверка уровня масла:
Регулярно проверяйте уровень моторного масла и проводите его замену в соответствии с регламентом. Пренебрежение проверкой может привести к плохому смазыванию вращающихся частей двигателя, возникновению неполадок и повреждению двигателя из-за нехватки масла или его старения.
2. Проверка уровня тормозной жидкости:
Регулярно проверяйте уровень жидкости в бачке. Он должен находиться между верхней и нижней метками. Если уровень тормозной жидкости находится ниже нижней метки, необходимо долить ее так, чтобы он поднялся до положения между нижней и верхней метками, а также проверить тормозную систему на наличие утечек.
3. Проверка уровня охлаждающей жидкости:
Регулярно проверяйте уровень жидкости в бачке. Он должен находиться между верхней и нижней метками. Если уровень охлаждающей жидкости находится ниже нижней метки, необходимо долить ее так, чтобы он поднялся до положения между нижней и верхней метками, а также проверить систему охлаждения на наличие утечек.

Тяжелые условия эксплуатации

При эксплуатации авто в тяжелых условиях эксплуатации, следует сократить интервалы сервисного обслуживания до 7500 км.

Также рекомендуется производить проверку всех технических жидкостей каждые 1000–2000 км.

К тяжелым условиям эксплуатации относится следующее:

1. Поездки с высокими нагрузками.
2. Эксплуатация автомобиля по пыльным дорогам и пересеченной местности (в т. ч. шахтные/строительные площадки и грунтовые дороги).
3. Частая эксплуатация на высоте выше 2000м над уровнем моря.
4. Непрерывное движение на высокой скорости (более 70% от максимальной скорости автомобиля) более 2 часов.
5. Движение по ухабистым или залитым водой дорогам, холмистой или горной местности.

Программа «Помощь на дороге»

В любое время суток владелец автомобиля может позвонить по телефону информационного центра ORA (звонок бесплатный), и специалисты компании окажут помощь в кратчайшие сроки. Подробные условия и содержание программы Вы можете узнать на сайте компании <http://gwm-ora.ru>

Свидетельство о прохождении планового технического обслуживания

Первое техническое обслуживание через 15 000 км пробега либо через каждые 12 месяцев. Далее, через каждые 15 000 км пробега либо через каждые 12 месяцев эксплуатации не обходимо своевременно посещать сервисный центр Компании ORA для прохождения технического осмотра и обслуживания.

Отметка о плановом техническом обслуживании

Дата текущего технического обслуживания:
Пробег на момент текущего технического обслуживания:
Пробег к моменту следующего технического обслуживания:
Представитель сервисного центра:
Печать сервисного центра:

Отметка о плановом техническом обслуживании

Дата текущего технического обслуживания:
Пробег на момент текущего технического обслуживания:
Пробег к моменту следующего технического обслуживания:
Представитель сервисного центра:
Печать сервисного центра:

Отметка о плановом техническом обслуживании

Дата текущего технического обслуживания:
Пробег на момент текущего технического обслуживания:
Пробег к моменту следующего технического обслуживания:
Представитель сервисного центра:
Печать сервисного центра:

Отметка о плановом техническом обслуживании

Дата текущего технического обслуживания:
Пробег на момент текущего технического обслуживания:
Пробег к моменту следующего технического обслуживания:
Представитель сервисного центра:
Печать сервисного центра:

Отметка о плановом техническом обслуживании

Дата текущего технического обслуживания:
Пробег на момент текущего технического обслуживания:
Пробег к моменту следующего технического обслуживания:
Представитель сервисного центра:
Печать сервисного центра:

Отметка о плановом техническом обслуживании

Дата текущего технического обслуживания:
Пробег на момент текущего технического обслуживания:
Пробег к моменту следующего технического обслуживания:
Представитель сервисного центра:
Печать сервисного центра:

Отметка о плановом техническом обслуживании

Дата текущего технического обслуживания:
Пробег на момент текущего технического обслуживания:
Пробег к моменту следующего технического обслуживания:
Представитель сервисного центра:
Печать сервисного центра:

Отметка о плановом техническом обслуживании

Дата текущего технического обслуживания:
Пробег на момент текущего технического обслуживания:
Пробег к моменту следующего технического обслуживания:
Представитель сервисного центра:
Печать сервисного центра:

Свидетельство о прохождении планового технического обслуживания

Первое техническое обслуживание через 15 000 км пробега либо через каждые 12 месяцев. Далее, через каждые 15 000 км пробега либо через каждые 12 месяцев эксплуатации необходимо своевременно посещать сервисный центр Компании ORA для прохождения технического осмотра и обслуживания.

Отметка о плановом техническом обслуживании

Дата текущего технического обслуживания:
Пробег на момент текущего технического обслуживания:
Пробег к моменту следующего технического обслуживания:
Представитель сервисного центра:
Печать сервисного центра:

Отметка о плановом техническом обслуживании

Дата текущего технического обслуживания:
Пробег на момент текущего технического обслуживания:
Пробег к моменту следующего технического обслуживания:
Представитель сервисного центра:
Печать сервисного центра:

Отметка о плановом техническом обслуживании

Дата текущего технического обслуживания:
Пробег на момент текущего технического обслуживания:
Пробег к моменту следующего технического обслуживания:
Представитель сервисного центра:
Печать сервисного центра:

Отметка о плановом техническом обслуживании

Дата текущего технического обслуживания:
Пробег на момент текущего технического обслуживания:
Пробег к моменту следующего технического обслуживания:
Представитель сервисного центра:
Печать сервисного центра:

Отметка о плановом техническом обслуживании

Дата текущего технического обслуживания:
Пробег на момент текущего технического обслуживания:
Пробег к моменту следующего технического обслуживания:
Представитель сервисного центра:
Печать сервисного центра:

Отметка о плановом техническом обслуживании

Дата текущего технического обслуживания:
Пробег на момент текущего технического обслуживания:
Пробег к моменту следующего технического обслуживания:
Представитель сервисного центра:
Печать сервисного центра:

Отметка о плановом техническом обслуживании

Дата текущего технического обслуживания:
Пробег на момент текущего технического обслуживания:
Пробег к моменту следующего технического обслуживания:
Представитель сервисного центра:
Печать сервисного центра:

Отметка о плановом техническом обслуживании

Дата текущего технического обслуживания:
Пробег на момент текущего технического обслуживания:
Пробег к моменту следующего технического обслуживания:
Представитель сервисного центра:
Печать сервисного центра:

Свидетельство о прохождении планового технического обслуживания

Первое техническое обслуживание через 15 000 км пробега либо через каждые 12 месяцев. Далее, через каждые 15 000 км пробега либо через каждые 12 месяцев эксплуатации не необходимо одновременно посещать сервисный центр Компании ORA для прохождения технического осмотра и обслуживания.

Отметка о плановом техническом обслуживании

Дата текущего технического обслуживания:
Пробег на момент текущего технического обслуживания:
Пробег к моменту следующего технического обслуживания:
Представитель сервисного центра:
Печать сервисного центра:

Отметка о плановом техническом обслуживании

Дата текущего технического обслуживания:
Пробег на момент текущего технического обслуживания:
Пробег к моменту следующего технического обслуживания:
Представитель сервисного центра:
Печать сервисного центра:

Отметка о плановом техническом обслуживании

Дата текущего технического обслуживания:
Пробег на момент текущего технического обслуживания:
Пробег к моменту следующего технического обслуживания:
Представитель сервисного центра:
Печать сервисного центра:

Отметка о плановом техническом обслуживании

Дата текущего технического обслуживания:
Пробег на момент текущего технического обслуживания:
Пробег к моменту следующего технического обслуживания:
Представитель сервисного центра:
Печать сервисного центра:

Отметка о плановом техническом обслуживании

Дата текущего технического обслуживания:
Пробег на момент текущего технического обслуживания:
Пробег к моменту следующего технического обслуживания:
Представитель сервисного центра:
Печать сервисного центра:

Отметка о плановом техническом обслуживании

Дата текущего технического обслуживания:
Пробег на момент текущего технического обслуживания:
Пробег к моменту следующего технического обслуживания:
Представитель сервисного центра:
Печать сервисного центра:

Отметка о плановом техническом обслуживании

Дата текущего технического обслуживания:
Пробег на момент текущего технического обслуживания:
Пробег к моменту следующего технического обслуживания:
Представитель сервисного центра:
Печать сервисного центра:

Отметка о плановом техническом обслуживании

Дата текущего технического обслуживания:
Пробег на момент текущего технического обслуживания:
Пробег к моменту следующего технического обслуживания:
Представитель сервисного центра:
Печать сервисного центра:

Свидетельство о прохождении планового технического обслуживания

Первое техническое обслуживание через 15 000 км пробега либо через каждые 12 месяцев. Далее, через каждые 15 000 км пробега либо через каждые 12 месяцев эксплуатации не необходимо одновременно посещать сервисный центр Компании ORA для прохождения технического осмотра и обслуживания.

Отметка о плановом техническом обслуживании

Дата текущего технического обслуживания:

Пробег на момент текущего технического обслуживания:

Пробег к моменту следующего технического обслуживания:

Представитель сервисного центра:

Печать сервисного центра:

Отметка о плановом техническом обслуживании

Дата текущего технического обслуживания:

Пробег на момент текущего технического обслуживания:

Пробег к моменту следующего технического обслуживания:

Представитель сервисного центра:

Печать сервисного центра:

Отметка о плановом техническом обслуживании

Дата текущего технического обслуживания:

Пробег на момент текущего технического обслуживания:

Пробег к моменту следующего технического обслуживания:

Представитель сервисного центра:

Печать сервисного центра:

Отметка о плановом техническом обслуживании

Дата текущего технического обслуживания:

Пробег на момент текущего технического обслуживания:

Пробег к моменту следующего технического обслуживания:

Представитель сервисного центра:

Печать сервисного центра:

Отметка о плановом техническом обслуживании

Дата текущего технического обслуживания:

Пробег на момент текущего технического обслуживания:

Пробег к моменту следующего технического обслуживания:

Представитель сервисного центра:

Печать сервисного центра:

Отметка о плановом техническом обслуживании

Дата текущего технического обслуживания:

Пробег на момент текущего технического обслуживания:

Пробег к моменту следующего технического обслуживания:

Представитель сервисного центра:

Печать сервисного центра:

Отметка о плановом техническом обслуживании

Дата текущего технического обслуживания:

Пробег на момент текущего технического обслуживания:

Пробег к моменту следующего технического обслуживания:

Представитель сервисного центра:

Печать сервисного центра:

Отметка о плановом техническом обслуживании

Дата текущего технического обслуживания:

Пробег на момент текущего технического обслуживания:

Пробег к моменту следующего технического обслуживания:

Представитель сервисного центра:

Печать сервисного центра:

Карточка замены одометра

В случае неисправности одометра просим Вас обращаться в сервисные центры Компании ORA для его замены.

Отметка о замене одометра

Дата замены:

Показания старого одометра (км):

Показания нового одометра (км):

Наименование сервисного центра:

Печать сервисного центра:

Карточка замены одометра

В случае неисправности одометра просим Вас обращаться в сервисные центры Компании ORA для его замены.

Отметка о замене одометра

Дата замены:

Показания старого одометра (км):

Показания нового одометра (км):

Наименование сервисного центра:

Печать сервисного центра:

Первый экземпляр хранится у дилера

Информация о владельце

ФИО владельца/наименование компании:

Номер паспорта/регистрационный номер компании:

Городской телефон:

Мобильный телефон:

E-mail:

Почтовый индекс:

Полный адрес:

Информация об автомобиле:

Модель:

Идентификационный номер (VIN-код):

Номер двигателя / модель электродвигателя:

Цвет:

Комплектация:

Дата выпуска:

Дата передачи автомобиля:

Подпись дилера

Подпись владельца:

Подпись/печать

Подпись/печать

Дата:

Дата:





7

Второй экземпляр хранится в Руководстве

Информация о владельце

ФИО владельца/наименование компании:

Номер паспорта/регистрационный номер компании:

Городской телефон:

Мобильный телефон:

E-mail:

Почтовый индекс:

Полный адрес:

Информация об автомобиле:

Модель:

Идентификационный номер (VIN-код):

Номер двигателя / модель электродвигателя:

Цвет:

Комплектация:

Дата выпуска:

Дата передачи автомобиля:

Подпись дилера

Подпись владельца:

Подпись/печать

Подпись/печать

Дата:

Дата:





Карточка регистрации смены владельца

Информация о новом владельце

ФИО владельца/наименование компании:

Номер паспорта/регистрационный номер компании:

Городской телефон:

Мобильный телефон:

E-mail:

Почтовый индекс:

Полный адрес:

Информация об автомобиле:

Модель:

Идентификационный номер (VIN-код):

Номер двигателя:

Цвет:

Номерной знак:

Пробег:

Смена владельца Изменение почтового адреса Дополнительно выдано

Подпись владельца

Подпись представителя сервисного центра:

Подпись прежнего
владельца:

Сервисный центр
(печать):

Подпись нового
владельца:

Дата: год месяц число

Дата: год месяц число

Информация о новом владельце

ФИО владельца/наименование компании:

Номер паспорта/регистрационный номер компании:

Городской телефон:

Мобильный телефон:

E-mail:

Почтовый индекс:

Полный адрес:

Информация об автомобиле:

Модель:

Идентификационный номер (VIN-код):

Номер двигателя:

Цвет:

Номерной знак:

Пробег:

Смена владельца Изменение почтового адреса Дополнительно выдано

Подпись владельца

Подпись представителя сервисного центра:

Подпись прежнего
владельца:

Сервисный центр
(печать):

Подпись нового
владельца:

Дата: год месяц число

Дата: год месяц число

Дата	Описание

Предпродажная подготовка

Перед передачей автомобиля владельцу была выполнена предпродажная подготовка.

Печать и подпись официального дилера
Компании ORA

8

Технические данные

Идентификационные данные автомобиля	232
Параметры автомобиля.....	233

Оснащение автомобиля

Обратите внимание на то, что представленное в руководстве оборудование включает в себя стандартное оснащение, комплектацию в соответствии с национальными стандартами и специальное оборудование для данной модели автомобиля. Поэтому некоторые виды оборудования или функции, описанные в данном руководстве, могут не входить в комплектацию вашего автомобиля или быть доступны только на определенных рынках. За информацией о комплектации вашего автомобиля необходимо обратиться к документам, предоставляемым при продаже, или к дилеру, у которого был приобретен автомобиль.

Идентификационный номер автомобиля

Идентификационный номер транспортного средства (VIN) — уникальный идентификационный код автомобиля.

Указан (выгравирован) в следующих местах:

- › слева на верхней части приборной панели;

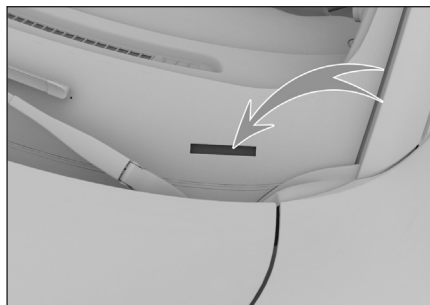

411AB41D39F6

- › на передней поперечине правого переднего сиденья;

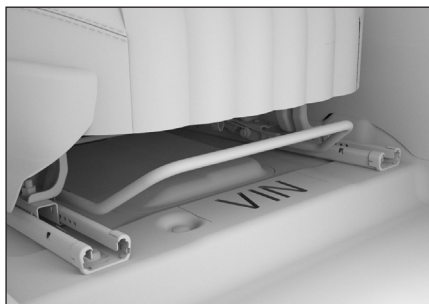

1035B4DA4E63

- › на табличке с данными автомобиля.

i Полезная информация

В связи с региональными различиями, табличка может размещаться на средней (B) или задней (C) стойке кузова автомобиля.

i Полезная информация

Подключив диагностический прибор к диагностическому разъему автомобиля, можно считать информацию об идентификационном номере автомобиля из блока электронного управления.

Номер тягового электродвигателя

Электродвигатель TZ153XS001

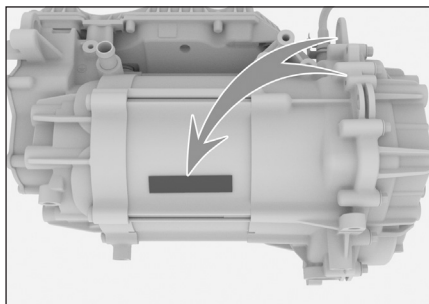

A37BDB0711D7

Номер тягового электродвигателя выгравирован на корпусе в месте, указанном на рисунке.

Основные параметры

Основные параметры, такие как габаритные размеры, масса и максимальная скорость, приведены в документации, прилагаемой к автомобилю.

Внимание

Все параметры, указанные в данном руководстве, кроме специально отмеченных или отдельно перечисленных, относятся к версиям с базовой комплектацией. Для автомобилей с опциональным оборудованием и автомобилей, произведенных для других стран, некоторые параметры могут отличаться. При наличии несоответствий параметры, указанные в документации, прилагаемой к автомобилю, всегда имеют преимущественную силу.

Динамические характеристики

Электродвигатель

Модель	Тип	Максимальная мощность [кВт]	Пиковый крутящий момент [Н м]	Максимальный преодолеваемый подъем [%]
TZ153XS001	Синхронный двигатель с постоянными магнитами	126	250	25

Тяговая аккумуляторная батарея

Модель	Тип	Номинальное напряжение [В]	Номинальная мощность [А ч]	Рабочая температура [°C]
PB365131A	Литий-железо-фосфатная аккумуляторная батарея	364,8	131	-20...55 (заряд) -30...55 (разряд)
PE338187A	Аккумуляторная батарея Li-NMC	337,64	187	-20...55 (заряд) -30...55 (разряд)

Шины

Характеристика		Данные
Спецификация	Стандартные шины	205/55 R17 95W, 215/50 R18 96V, 215/50 R18 92W
Давление воздуха в шинах		См. наклейку с указанием давления в шинах под замком левой передней двери.
Цепи противоскольжения	Спецификация	Стальные противоскользкие цепи толщиной до 12 мм или полиуретановые цепи TPU толщиной до 15 мм
	Место установки	Передние колеса

Колеса

Характеристика		Данные	
Параметры динамической балансировки	Односторонняя [г]	≤ 8	
	Двусторонняя (суммарно) [грамм]	≤ 15	
Углы установки колес	Задние колеса	Развал задних колес	$-1^{\circ}30' \pm 30'$ (отклонение для левого и правого колеса $\leq 30'$)
		Схождение задних колес	$0^{\circ}7' \pm 15'$ (отклонение для левого и правого колеса $\leq 15'$)
	Передние колеса	Угол продольного наклона оси поворота колеса	$4^{\circ}9' \pm 45'$ (отклонение для левого и правого колеса $\leq 45'$)
		Развал передних колес	$-0^{\circ}30' \pm 45'$ (отклонение для левого и правого колеса $\leq 45'$)
		Схождение передних колес	$0^{\circ}6' \pm 5'$ (отклонение для левого и правого колеса $\leq 5'$)
		Угол поперечного наклона оси поворота колеса	$11^{\circ}9'$ (для информации)

Параметры тормозной системы

Характеристика		Данные
Педаль тормоза	Свободный ход [мм]	4-7
Накладки передних тормозных колодок	Минимальная допустимая толщина [мм]	2
Накладки задних тормозных колодок	Минимальная допустимая толщина [мм]	2
Передние тормозные диски	Минимальная допустимая толщина [мм]	20
Задние тормозные диски	Минимальная допустимая толщина [мм]	10

Рабочие жидкости и масла

Типы смазочных материалов и рабочих жидкостей	Спецификация	Объем [л] (справочное значение)
Масло в редукторе	Castrol BOT 352 B1 BEV	$0,74 \pm 0,02$
Охлаждающая жидкость (отопление системы климат-контроля)	На основе этиленгликоля-35 (кроме альпийско-арктических регионов)	$2,1 \pm 0,2$
Охлаждающая жидкость (трансмиссия)	На основе этиленгликоля-35 (кроме альпийско-арктических регионов)	$6,5 \pm 0,2$ (с левосторонним расположением органов управления) $6,5 \pm 0,2$ (с правосторонним расположением органов управления)
Тормозная жидкость	Синтетическая тормозная жидкость DOT4	$0,72 \pm 0,1$
Жидкость омывателя ветрового стекла	--	$2,3 \pm 0,2$

i Полезная информация

Приведенные выше объемы жидкости являются расчетными значениями. Фактически используемые объемы могут незначительно отличаться в зависимости от продукта, оборудования и климата.

Сиденья

Характеристика		Данные
Ход сиденья и элементов сиденья		Продольный ход: 20 мм.
Расчетный угол наклона спинки	Передние сиденья	25°
	Задние сиденья	25°
Рекомендуемый угол наклона спинки	Передние сиденья	22°–25°
	Задние сиденья	25°

9

Указатель

Алфавитный указатель238

А

Аккумуляторная батарея [187](#)
Активная решетка воздухозаборника [187](#)
Антиблокировочная тормозная система [116](#)

Б

Беспроводная зарядка для мобильных телефонов [61](#)
Блокировка замков от детей [23](#)

В

Внутреннее зеркало заднего вида
Внутреннее зеркало заднего вида с ручным управлением функцией затемнения [43](#)

Д

Датчики парковки [95](#)
Дверь багажного отделения
Аварийная разблокировка двери багажного отделения [23](#)
Дверь багажного отделения с электроприводом и датчиками [20](#)
Ручное открытие и закрытие двери багажного отделения [19](#)
Детская удерживающая система
Точки крепления ISOFIX [159](#)
Динамические характеристики [233](#)

Ж

Жидкость омывателя стекол [186](#)

З

Замки дверей
Аварийная блокировка [19](#)
Блокировка и разблокировка ключом [17](#)
Блокировка и разблокировка кнопками центрального управления [18](#)
Блокировка и разблокировка механическим ключом [18](#)
Блокировка и разблокировка с помощью интеллектуальной системы доступа в автомобиль [17](#)
Разблокировка при помощи внутренней ручки [18](#)
Запуск питания с помощью аккумуляторной батареи [174](#)
Защитный выключатель аккумуляторной батареи [79](#)

Звуковой сигнал [46](#)
Зеркала заднего вида
Настройки зеркал заднего вида [44](#)

И

Идентификационный номер автомобиля (VIN) [232](#)
Интеллектуальная система помощи при парковке [96](#)

К

Капот [31](#)
Ключи [14](#)
Колеса [233](#)
Комплект для ремонта шин [171](#)
Компрессор и герметик для шин [171](#)
Конфиденциальность и защита данных [164](#)
Коробка передач [85](#)
Косметическое зеркало [63](#)

Л

Люк
Открытие и закрытие люка [28](#)
Шторка люка в крыше [28](#)

М

Моторный отсек [185](#)

Н

Боковые зеркала заднего вида [43](#)
Номер тягового электродвигателя [232](#)

О

Отделения для бутылок [64](#)
Охлаждающая жидкость [186](#)
Очиститель ветрового стекла
Автоматический режим очистителя ветрового стекла [52](#)
Подогрев форсунок омывателя ветрового стекла [54](#)

П

Параметры сидений [235](#)
Параметры тормозной системы [234](#)
Переработка и утилизация автомобиля [183](#)
Переработка тяговых аккумуляторных батарей [75](#)

Период обкатки 74
Подголовники 37
Поддержание температуры тяговой аккумуляторной батареи 77
Подкачка шин 172
Подстаканники
 Передние подстаканники 64
Подушки безопасности
 Боковая подушка безопасности 156
 Боковые подушки безопасности 154
 Фронтальные подушки безопасности 153, 156
 Шторки безопасности 155
Предохранители 190
Приборная панель
 Приборная панель 118
Противобуксовочная система 117
Противоугонная система 162

Р

Размер шин 233
Расположение компонентов в моторном отсеке 185
Регистратор данных в момент аварии 163
Режимы управления автомобилем 88
Режимы усилителя рулевого механизма 92
Рекуперация энергии 78
Ремни безопасности 148
Рулевое колесо 46

С

Сиденья
 Передние сиденья с ручной регулировкой 38
 Передние сиденья с электрорегулировками 39
 Регулировка сидений заднего ряда 39
 Регулировки сидений 41
 Функция облегчения посадки и высадки 40
 Функция сохранения и вызова настроек сиденья водителя 40
Система климат-контроля 55
Система контроля давления воздуха в шинах 100
Система кругового обзора 94
Система круиз-контроля 113
Система помощи при движении задним ходом 98

Система помощи при парковке
 Настройки системы помощи при парковке 93
Система помощи при трогании на подъеме 117
Система помощи при экстренном торможении 117
Система предотвращения повторных столкновений 117
Система управления электропитанием 127
Система экстренного вызова 179
Солнцезащитные козырьки 63

Т

Тормозная жидкость 185

У

Управление освещением
 Аварийная световая сигнализация 49
 Дневные ходовые огни 49
 Освещение салона 50
 Переключатель освещения 47
 Регулировка высоты световых лучей фар 50
 Функция «Follow Me Home» 49
Управление стеклоподъемниками 25
Утилизация аккумуляторных батарей и электронного оборудования 183
Уход за кузовом 196
Уход за люком в крыше 195
Уход за салоном 197
Уход за шинами 194

Э

Электрический стояночный тормоз 82
Электрический усилитель рулевого управления 117
Электромобиль 75
Электронная система динамической стабилизации 117
Электронная система распределения тормозных сил 116
Электропитание автомобиля 80
Электророзетки 63

